

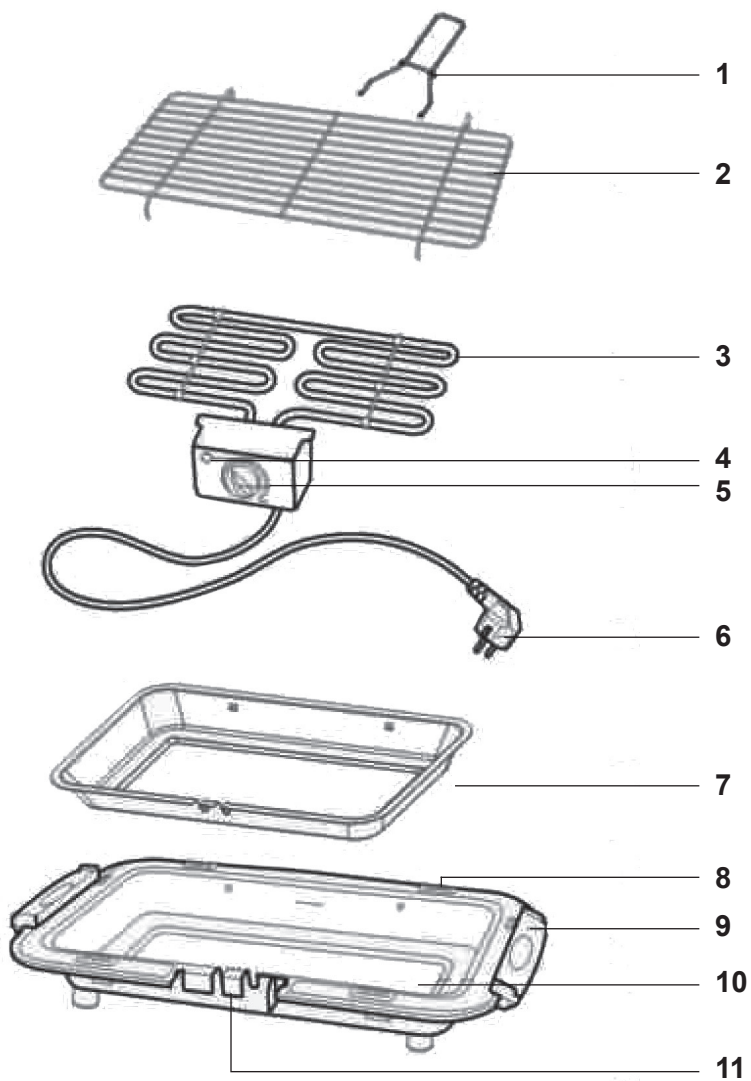

- DE** Bedienungsanleitung: ELEKTROGRILL-„Louisville“  
Tischgrill mit Grillrost
- NL** Gebruiksaanwijzing: ELEKTRISCHE GRILL “Louisville”  
Tafelgrill met grillrooster
- GB** Operating Instructions: ELECTRIC GRILL "Louisville"  
Table grill with grill grate
- FR** Mode d'emploi : GRILL ELECTRIQUE « Louisville »  
Gril de table avec plaque de grille
- IT** Istruzioni per l'uso: GRIGLIA ELETTRICA “Louisville”  
Griglia portatile con grata
- SWE** Bruksanvisning: ELEKTRISK GRILL “Louisville”  
Bordsgrill med grillgaller
- CZ** Návod k obsluze: ELEKTRICKÝ GRIL „Louisville“  
Stolní gril s grilovacím roštem
- SK** Návod na obsluhu: ELEKTRICKÝ GRIL „Louisville“  
Stolný gril s grilovacím roštom
- RO** Instrucțiuni de utilizare: GRĂȚAR ELECTRIC „Louisville”  
Suport grățar cu grilă

Version 2020/  
Art. Nr. 4007N, 4007-CH

1



## Inhaltsverzeichnis

<b>Bevor Sie das Gerät benutzen.....</b>	<b>4</b>
<b>Bestandteile .....</b>	<b>4</b>
<b>Bestimmungsgemäßer Gebrauch .....</b>	<b>4</b>
<b>Zu Ihrer Sicherheit.....</b>	<b>5</b>
Signalsymbole.....	5
Sicherheitshinweise .....	5
<b>Vor erster Benutzung .....</b>	<b>8</b>
<b>Funktion .....</b>	<b>8</b>
<b>Grilltipps.....</b>	<b>9</b>
<b>Wartung und Reinigung.....</b>	<b>10</b>
<b>Entsorgung .....</b>	<b>11</b>
<b>Konformitätserklärung.....</b>	<b>11</b>
<b>Technische Daten .....</b>	<b>11</b>
<b>Garantie .....</b>	<b>12</b>
<b>Service.....</b>	<b>12</b>
<b>Inverkehrbringer .....</b>	<b>12</b>

## Bevor Sie das Gerät benutzen

Prüfen Sie nach dem Auspacken sowie vor jedem Gebrauch, ob der Artikel Schäden aufweist.

Sollte dies der Fall sein, benutzen Sie den Artikel nicht, sondern benachrichtigen Sie bitte Ihren Händler.

Die Bedienungsanleitung basiert auf den in der Europäischen Union gültigen Normen und Regeln. Beachten Sie im Ausland auch landesspezifische Richtlinien und Gesetze!



Lesen Sie vor der Inbetriebnahme zuerst die Sicherheitshinweise und die Bedienungsanleitung aufmerksam durch. Nur so können Sie alle Funktionen sicher und zuverlässig nutzen.

Heben Sie die Bedienungsanleitung gut auf und übergeben Sie sie auch an einen möglichen Nachbesitzer.

## Bestandteile

- 2 Grillrostgriff (1)
- 1 Grillrost (2)
- 1 Heizelement (3)
- 1 Kontrollleuchte (4)
- 1 Temperaturreglereinheit (5)
- 1 Netzkabel mit Netzstecker (6)
- 1 Auffangschale (7)
- 4 Grillrostaufnahmen (8)
- 2 Hitzeisolierter Handgriff (9)
- 1 Grillträger (10)
- 1 Aussparung für Temperaturreglereinheit (11)

4

Bitte prüfen Sie, ob die Lieferung vollständig und unbeschädigt ist. Sollte ein Teil fehlen oder defekt sein, wenden Sie sich bitte an Ihren Händler.

Reklamationen nach erfolgter oder angefangener Montage hinsichtlich Beschädigung oder fehlender Teile werden nicht anerkannt.

## Bestimmungsgemäßer Gebrauch

Dieser Elektrogrill dient zum Garen von Lebensmitteln.

Er ist ausschließlich zur Verwendung im privaten Bereich bestimmt.

Verwenden Sie den Artikel nur, wie in dieser Bedienungsanleitung beschrieben. Jede andere Verwendung gilt als nicht bestimmungsgemäß und kann zu Sachschäden oder sogar zu Personenschäden führen.

Der Hersteller übernimmt keine Haftung für Schäden, die durch nicht bestimmungsgemäßen Gebrauch entstanden sind.

## Zu Ihrer Sicherheit

### Signalsymbole

#### **Gefahr Hohes Risiko!**



Missachtung der Warnung kann zu Schäden für Leib und Leben führen.

#### **Achtung Mittleres Risiko!**



Missachtung der Warnung kann Sachschäden verursachen.

#### **Vorsicht Geringes Risiko!**



Sachverhalte, die beim Umgang mit dem Gerät beachtet werden sollten.

### Sicherheitshinweise

- Vor erstem Gebrauch prüfen Sie bitte, ob die Stromart und Netzspannung mit den Angaben auf dem Typenschild übereinstimmen.
- Dieses Gerät ist ein Elektrogrill, für den häuslichen Gebrauch und ist nicht für den industriellen oder professionellen Einsatz konzipiert.
- Benutzen Sie das Gerät nicht, wenn das Gerät oder das Netzkabel Beschädigungen aufweisen oder wenn es fallen gelassen wurde.
- Schließen Sie den Elektrogrill nur an eine Steckdose mit Wechselstrom und Schutzkontakt mit einer Spannung von 220-240 ~50 Hz, 2200W an. Als Mindestabsicherung der Steckdose gelten 10 Ampere.
- Einen zusätzlichen Schutz bietet der Einbau einer Fehlerstrom-Schutzeinrichtung mit einem Nennauslösestrom von nicht mehr als 30 mA in der Hausinstallation. Lassen Sie sich von Ihrem Elektroinstallateur beraten.
- Falls Sie Schäden oder Funktionsstörungen am Gerät feststellen, muss der Netzstecker sofort aus der Steckdose gezogen werden.
- Ein nicht ordnungsgemäßer Umgang mit Strom kann tödliche Folgen haben.
- Ziehen Sie den Netzstecker nicht am Kabel aus der Steckdose.
- Überprüfen Sie regelmäßig Netzstecker und Netzkabel auf Beschädigung.
- Das Gerät während des Betriebs nicht transportieren.
- Wenn das Gerät auf einem Tisch betrieben wird, ist darauf zu achten, dass das Gerät nicht über die Tischkanten herausragt.
- Stellen Sie das Gerät auf eine hitzebeständige Unterlage.
- Halten Sie brennbare Materialien, wie Textilien, vom Gerät fern.
- Legen Sie keine in Kunststoff oder Metallfolie eingewickelten Lebensmittel auf den Grill, wenn dieser in Betrieb ist. Dies könnte den Grill beschädigen oder einen Brand verursachen.
- Betreiben Sie das Gerät in einem sicheren Bereich, ausreichend entfernt von spielenden Kindern oder herumlaufenden Haustieren.
- Mit diesem Gerät muss immer der mitgelieferte Anschlussstecker verwendet werden. Schließen Sie keine anderen Stecker an dieses Gerät an. Der mitgelieferte Anschlussstecker darf nicht mit anderen Geräten verwendet werden.

- Versuchen Sie nie, das Gerät selbst zu reparieren. Lassen Sie das Gerät im Falle von Störungen nur von qualifizierten Fachleuten reparieren. Öffnen Sie unter keinen Umständen das Gehäuse selbst. Es besteht Gefahr durch Stromschlag!
- Wenn das Netzkabel dieses Gerätes beschädigt ist, muss es durch den Hersteller oder seinen Kundendienst ersetzt werden, um Gefährdungen zu vermeiden.
- Verhindern Sie eine Beschädigung des Netzkabels durch Quetschen, Knicken oder Scheuern an scharfen Kanten und halten Sie es von heißen Oberflächen fern.
- Bei Benutzung eines Verlängerungskabels muss dieses für die entsprechende Leistung geeignet sein.
- Verlegen Sie das Kabel sowie ein eventuell benötigtes Verlängerungskabel so, dass ein unbeabsichtigtes Ziehen daran bzw. ein darüber Stolpern nicht möglich ist.
- Tauchen Sie das Gerät nicht in Wasser oder andere Flüssigkeiten.
- Fassen Sie den Netzstecker nie mit nassen oder feuchten Händen an.
- Betreiben Sie den Elektrogrill auf einer ebenen, trockenen und rutschfesten Oberfläche.
- Stellen Sie das Gerät nicht auf fahrbare Gegenstände, auf denen das Gerät umkippen könnte.
- Stecken Sie keine Gegenstände in das Innere des Gerätes.
- Ziehen Sie nach Gebrauch und vor jeder Reinigung den Netzstecker.
- Verwenden Sie nur Zubehör, das mit dem Gerät mitgeliefert worden ist.
- Das Gerät nur in abgekühltem Zustand verschieben.
- Stellen Sie das Gerät nicht auf heiße Flächen. Bewahren Sie das Gerät nicht in der Nähe von heißen Geräten auf - wie etwa Herdplatten, Feuerstellen usw.
- Verwenden Sie dieses Gerät nicht in der Nähe einer Badewanne, Dusche oder eines Schwimmbeckens.
- Betreiben Sie das Gerät nicht in Räumen, in denen sich entflammare Flüssigkeiten oder Gase befinden.
- Den Grill nicht in der Nähe von Eingängen oder viel begangenen Zonen aufstellen.
- Während des Grillens immer größte Sorgfalt ausüben. Bei Ablenkung können Sie die Kontrolle über das Gerät verlieren. Lassen Sie das Gerät niemals unbeaufsichtigt.
- Stellen Sie keine mit Flüssigkeit gefüllten Gegenstände, wie z.B. Vasen, auf das Gerät.
- Verwenden Sie das Gerät nur in gemäßigten Breitengraden. Tropen und besonders feuchtes Klima sollten vermieden werden.
- Das Gerät darf nicht unmittelbar unterhalb einer Wandsteckdose aufgestellt werden.
- Verwenden Sie dieses Gerät nicht mit einer Zeitschaltuhr oder einem gesonderten Fernbedienungssystem.
- **WARNUNG:** Holzkohle oder ähnliche Brennstoffe dürfen in diesem Gerät nicht verwendet werden.
- Das Gerät sollte über eine Fehlerstromschutzschalter (FSS) betrieben werden, der einen Auslösestrom von nicht mehr als 30 mA hat.

- Das Gerät ist an eine Steckdose mit Schutzkontakt anzuschließen (für Geräte der Schutzklasse IPX).
- Die Netzanschlussleitung sollte regelmäßig auf Anzeichen von Beschädigungen überprüft werden und das Gerät darf nicht verwendet werden, wenn die Anschlussleitung beschädigt ist.

---

### **Gefahr Unfallgefahr!**



Dieses Gerät ist nicht dafür bestimmt, durch Personen (einschl. Kinder) mit eingeschränkten physischen, sensorischen oder geistigen Fähigkeiten oder mangels Erfahrung und/ oder mangels Wissen benutzt zu werden.

- Diesen Personenkreis auf die Gefahren des Geräts hinweisen und durch eine für ihre Sicherheit zuständige Person beaufsichtigen.
- Jegliche Änderungen an dem Produkt stellen eine große Sicherheitsgefahr dar und sind verboten. Selbst keine unzulässigen Eingriffe vornehmen. Bei Beschädigungen, für Reparaturen oder bei anderen Problemen am Gerät an unsere Servicestelle oder an einen Fachmann vor Ort wenden.
- Kinder und Haustiere vom Gerät fernhalten.
- Betreiben Sie den Grill niemals ohne Auffangschale.

---

### **Gefahr Gefahren für Kinder!**



Kinder können sich beim Spielen in der Verpackungsfolie verfangen und darin ersticken.

- Lassen Sie Kinder nicht mit den Verpackungsfolien spielen.
- Achten Sie darauf, dass Kinder keine kleinen Montageteile in den Mund nehmen. Sie könnten die Teile verschlucken und daran ersticken.

---

### **Gefahr Brandgefahr!**



Um eine Überhitzung des Gerätes und Feuer zu vermeiden, darf das Gerät nicht abgedeckt werden.

- Das Gerät bleibt nach dem Ausschalten noch längere Zeit heiß. Achten Sie darauf, sich nicht zu verbrennen und keine Gegenstände darauf zu legen. Es besteht Brandgefahr.

---

### **Gefahr Verbrennungsgefahr!**



Dieser Elektrogrill wird während des Betriebes sehr heiß. Um Verbrennungen zu vermeiden, berühren Sie die heißen Oberflächen nicht direkt mit der Haut. Fassen Sie das Gerät nur an den hitzeisolierten Griffen (9) an.

- Halten Sie einen Mindestabstand von 1 m zu brennbarem Material, wie z.B. Tapeten, Gardinen und Vorhänge.
  - Seien Sie stets aufmerksam und achten Sie immer darauf, was Sie tun. Das Gerät nicht benutzen, wenn Sie unkonzentriert oder müde sind bzw. unter dem Einfluss von Drogen, Alkohol oder Medikamenten stehen. Bereits ein Moment der Unachtsamkeit beim Gebrauch des Produktes kann zu ernsthaften Verletzungen führen.
-

## Vor erster Benutzung

1. Reinigen Sie den Grillrost und die Auffangschale, wie im Abschnitt **Wartung und Reinigung** beschrieben.
2. Das Gerät auf eine ebene, trockene und rutschfeste Oberfläche stellen.
3. Verwenden Sie eine hitzebeständige Unterlage, wenn das Gerät betrieben wird.
4. Lassen Sie das Gerät für ca. 10 Minuten ohne Lebensmittel aufheizen, um Produktionsrückstände zu verbrennen.
5. Bei der ersten Benutzung kann eine geringe Menge Rauch und entsprechender Geruch entstehen. Dies ist ein normaler Vorgang und wird durch das Verbrennen von Produktionsrückständen verursacht. Der Rauch und der Geruch verschwinden nach kurzer Zeit. Achten Sie auf ausreichende Belüftung des Raumes.
6. Das Gerät ist betriebsbereit.

3. Sinkt der Wasserstand während des Grillens ab, Wasser nachfüllen. Dabei unbedingt darauf achten, dass kein Wasser auf das Heizelement gelangt.
4. Das Heizelement und die Temperaturreglereinheit in umgekehrter Reihenfolge wieder auf den Grillträger aufsetzen. Dabei ist es wichtig, dass die Temperaturreglereinheit korrekt in die Aussparung (11) des Grillträgers (10) eingesetzt wird. Der Sicherheitsschalter (in brauner Farbe) muss dabei vollständig eingedrückt werden. Ansonsten lässt sich das Gerät nicht einschalten.
5. Den Grillrost in eine der Grillrostaufnahmen (8) setzen. Es stehen drei Grundpositionen für die Grillintensität zur Verfügung. Stecken Sie den Grillrost in die entsprechende Position.

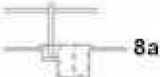
Öffnungen (8a)  
Hohe Grillposition  8a

Öffnungen (8b)  
Tiefe Grillposition  8b

Öffnungen (8c)  
Mittlere Grillposition  8a

## Funktion

1. Den Grillrost (2) abheben. Anschließend den Temperaturregler (5) nach oben vom Grillträger (10) abheben und diesen dann mit dem Heizelement (3) zurückziehen und abnehmen.
2. In die Auffangschale (7) kann ca. 1 Liter kaltes Wasser gefüllt werden, um eine erhöhte Rauchentwicklung während des Grillens zu vermeiden.

Als Grundsatz gilt: je höher die Position des Grillrostes, desto niedriger ist die auf die Lebensmittel einwirkende Hitze. Wird die Position gewechselt, dann immer zuerst den Grill ausschalten und den Grillrost nur mit hitzeisolierten Küchenhandschuhen oder Topflappen anfassen. Dazu auch die Garzeitabelle beachten.



6. Zum Abnehmen des Grillrostes können auch die mitgelieferten Grillrostgriffe (1) verwendet werden. Haken Sie die Grillrostgriffe an den Querstreben am Grillrost ein, um den Grillrost abzunehmen oder wieder aufzusetzen. Während des Grillens sollten die Griffe abgenommen werden, da diese sehr heiß werden. Bei heißem Grill die Griffe nur mit Grillhandschuhen anfassen.
7. Netzstecker (6) mit einer geeigneten Steckdose verbinden.
8. Das Gerät sollte für ca. 10-15 Minuten aufgeheizt werden, bevor mit dem Grillen begonnen wird.
9. Die Temperaturreglereinheit 0-MAX (5) in die Stellung **MAX** drehen. Die Kontrollleuchte (4) leuchtet auf, gleichzeitig wird das Heizelement erhitzt.
10. Das Grillgut kann jetzt auf den Grillrost gelegt werden. Tiefgefrorenes Grillgut sollte vor dem Grillen vollständig aufgetaut sein.
11. Die Auffangschale (7) nimmt ablaufendes Fett und Bratensaft auf. Betreiben Sie den Grill niemals ohne Auffangschale.
12. Die Handgriffe (9) des Grills sind wärmeisoliert. Da der Grill sehr heiß wird, wird dennoch empfohlen, während des Grillens hitzebeständige Küchenhandschuhe oder Topflappen zu verwenden.
13. Verwenden Sie zum Auflegen der Lebensmittel langstieliges Besteck.
14. Um das Grillgut gleichmäßig zu grillen, sollte es während des Grillvorgangs mehrmals gewendet werden. Die Grillzeit hängt vom Grillgut ab.
15. Sie können die Temperatur mit den Temperaturreglerstellungen **0-MAX** (gerade über **0** = niedrige Temperatur, **MAX** = sehr hohe Temperatur) einstellen. Sobald die eingestellte Temperatur erreicht ist, erlischt die Kontrollleuchte.
16. **VORSICHT!** Keine Aluminiumfolie oder andere Grillutensilien auf den Grillrost legen, um einen Wärmestau zu vermeiden.
17. **Verbrennungsgefahr!** Muss der Grill aus irgendwelchen Gründen in heißem Zustand verschoben werden, den Grill immer nur an den wärmeisolierten Handgriffen (9) anfassen und langsam verschieben.
18. Um den Grill auszuschalten, die Temperaturreglereinheit **0-MAX** in die Stellung **0** drehen und den Netzstecker(6) aus der Steckdose ziehen.
19. Das Gerät für ca. 20 Minuten abkühlen lassen, bevor es bewegt wird.
20. Der Grillrost (2) und die Temperaturreglereinheit (5) dürfen erst nach vollständiger Abkühlung des Gerätes abgenommen werden.

## Grilltipps

### Garzeiten

Die nachstehende Tabelle gibt einige Richtwerte für die Garzeiten unterschiedlichen Grillguts an. Je nach Dicke des Fleischstückes und persönlichem Geschmack, kann die Grillzeit abweichen.

## Garzeittabelle

Fleischart	Position des Grillrosts	Grillzeit
Rindfleisch Filet	Hoch/Mittel	8 - 18 min
Rindfleisch Hamburger	Hoch	8 - 12 min
Kalb-Schnitzel	Tief/Mittel	5 - 8 min
Schweineschnitzel	Tief/Mittel	12 min
Lammkotelett	Tief/Mittel	4 - 8 min

Verwenden Sie eine niedrige Temperaturstufe, um delikate Lebensmittel, wie Fischfilets, langsam zuzubereiten. Verwenden Sie eine hohe Temperaturstufe, um Fleisch anzubraten, um die Poren zu schließen und um Gemüse oder einen ganzen Fisch zu grillen.

Fleisch wird zarter, wenn man es über Nacht in Marinade legt. Marinade wird aus Öl, um Feuchtigkeit einzuführen, Essig, zum zart machen des Fleisches, und einer Gewürzmischung hergestellt. Wenden Sie Fisch oder Fleisch nur einmal. Mehrmaliges Wenden ist unnötig und trocknet das Grillgut aus.

Schalten Sie das Gerät nach dem Gebrauch mit der Temperaturreglereinheit aus und ziehen Sie den Netzstecker aus der Steckdose. Lassen Sie das Gerät gut auskühlen, bevor Sie es transportieren oder reinigen.

Reiben Sie den Grillrost gelegentlich mit einem mit Öl getränktem Haushaltspapier ab, damit das Grillgut nicht daran kleben bleibt.

## Wartung und Reinigung

Ihr Grill ist aus hochwertigen Materialien gefertigt. Um die Oberflächen zu reinigen und zu pflegen, beachten Sie bitte die folgenden Hinweise.

### Gefahr Verbrennungsgefahr!



Lassen Sie den Grill vollständig abkühlen, bevor Sie ihn reinigen.

### Gefahr Gesundheitsgefahr!



Verwenden Sie keine Farblösemittel oder Verdüner, um Flecken zu entfernen.

Diese sind gesundheitsschädlich und dürfen nicht mit Lebensmitteln in Berührung kommen.

### Achtung Beschädigungsgefahr!



Verwenden sie keine starken oder schleifenden Lösemittel oder Scheuerpads, da diese die Oberflächen angreifen und Scheuerspuren hinterlassen.

- Die Temperaturreglereinheit (5) vor jeder Reinigung auf **0** drehen und den Netzstecker aus der Steckdose ziehen.
- Den Grill niemals in Wasser oder andere Flüssigkeiten eintauchen. Achten Sie bei der Reinigung darauf, dass keine Flüssigkeit an das Heizelement und die Temperaturreglereinheit gelangt oder mit stromführenden Teilen in Kontakt kommt.
- Die Oberflächen des Gerätes mit einem leicht angefeuchteten Tuch abwischen und anschließend trocknen.

- Den Grillrost (2) abheben. Anschließend den Temperaturregler (5) nach oben vom Grillträger (10) abheben und diesen dann mit dem Heizelement (3) zurückziehen und abheben.
- Die Auffangschale aus dem Gerät nehmen und entleeren. Die Auffangschale mit warmem Wasser und etwas Geschirrspülmittel reinigen.
- Den Grillrost mit einem mit warmem Wasser leicht angefeuchteten Tuch abwischen. Ein wenig Geschirrspülmittel zugeben, um das Fett leichter zu lösen.
- Hartnäckige Speisereste lassen sich leichter entfernen, wenn sie vorher für mehrere Minuten mit Speiseöl eingeweicht werden. Betupfen Sie die entsprechenden Stellen mit einem in Speiseöl getränkten Küchenpapier. Wischen Sie die Speisereste nach ca. 5-10 Minuten mit einem sauberen Tuch ab.
- Alle Teile nach dem Reinigen sorgfältig abtrocknen, bevor das Gerät wieder in umgekehrter Reihenfolge zusammengesetzt und erneut verwendet wird.
- Wird das Gerät nicht benutzt, lagern Sie es an einem trockenen, vor Staub und direkter Sonneneinstrahlung geschützten Ort.
- **WICHTIG:** Der Grill sollte immer vor Feuchtigkeit geschützt aufbewahrt werden.

## Entsorgung



Die Verpackung besteht aus umweltfreundlichen Materialien, die Sie über die örtlichen Recyclingstellen entsorgen können.



Werfen Sie das Gerät keinesfalls in den normalen Hausmüll! Entsorgen Sie es über einen zugelassenen Entsorgungsbetrieb oder über Ihre kommunale Entsorgungseinrichtung. Beachten Sie die aktuell geltenden Vorschriften. Setzen Sie sich im Zweifelsfall mit Ihrer Entsorgungseinrichtung in Verbindung.

## Konformitätserklärung

Dieses Produkt erfüllt die geltenden europäischen und nationalen Richtlinien. Dies wird durch die CE Kennzeichnung bestätigt (entsprechende Erklärungen sind beim Hersteller hinterlegt).

## Technische Daten

Produkt:	Art Nr. 4007N und 4007-CH Elektrogrill-„Louisville“
Nennspannung:	220-240 V, ~ 50 Hz
Nennaufnahme:	2200 W
Gewicht:	ca. 1,95 kg
Gesamtmaße:	ca. 53 x 34 x 9 cm (BxTxH)
Grillfläche:	approx. 37 x 18,5 cm
Schutzklasse:	IPX4

## Service

Bei Anfragen zu Ersatzteilen oder bei technischen Fragen, wenden Sie sich bitte an ihren Vertragspartner.

## Inverkehrbringer

TEST RITE tepro GmbH  
Carl-Zeiss-Straße 8/4  
D-63322 Rödermark

## Inhoud

<b>Voordat u het apparaat gebruikt .....</b>	<b>14</b>
<b>Componenten .....</b>	<b>14</b>
<b>Beoogd gebruik .....</b>	<b>14</b>
<b>Voor uw veiligheid .....</b>	<b>15</b>
Waarschuwingssymbolen .....	15
Veiligheidsinstructies.....	15
<b>Vóór het eerste gebruik .....</b>	<b>17</b>
<b>Bediening .....</b>	<b>18</b>
<b>Tips voor het grillen .....</b>	<b>19</b>
<b>Onderhoud en reiniging.....</b>	<b>20</b>
<b>Verwijdering .....</b>	<b>21</b>
<b>Verklaring van conformiteit .....</b>	<b>21</b>
<b>Specificaties.....</b>	<b>21</b>
<b>Garantie .....</b>	<b>22</b>
<b>Service.....</b>	<b>22</b>
<b>Distributiebedrijf.....</b>	<b>22</b>

## Voordat u het apparaat gebruikt

Na het uitpakken en vóór elk gebruik, controleer het toestel op gebreken.

Als een defect wordt gevonden, gebruik het apparaat niet, maar stel uw dealer op de hoogte.

De gebruiksaanwijzing zijn gebaseerd op de normen en voorschriften die van toepassing zijn in de Europese Unie. In landen buiten de Europese Unie, neem ook landspecifieke richtlijnen en wetgeving in acht!



Vóór het eerste gebruik, lees de veiligheidsinstructies en de gebruiksaanwijzing aandachtig. Alleen dan zult u alle functies, veilig en betrouwbaar kunnen gebruiken.

Bewaar deze gebruiksaanwijzingen op een veilige plaats en geef ze aan een eventuele toekomstige eigenaar door.

Controleer of de inhoud van de doos compleet en onbeschadigd is. Als een onderdeel ontbreekt of defect is, neem contact op met uw dealer.

Claims met betrekking tot schade of ontbrekende onderdelen ingediend nadat het apparaat volledig of gedeeltelijk is gemonteerd, worden niet in behandeling genomen.

## Beoogd gebruik

Deze elektrische grill is ontworpen voor het koken van voedsel.

Het is alleen voor privégebruik ontworpen.

Gebruik het toestel alleen zoals in deze gebruiksaanwijzing is beschreven. Elk ander gebruik wordt als onbeoogd gebruik beschouwd en kan tot schade aan eigendommen of zelfs persoonlijk letsel leiden.

De fabrikant is niet aansprakelijk voor schade veroorzaakt door gebruik anders dan het beoogde doel.

## Componenten

- 2 handgrepen van de grillrooster **(1)**
- 1 Grillrooster **(2)**
- 1 Verwarmingselement **(3)**
- 1 Controlelampje **(4)**
- 1 Temperatuurregeling **(5)**
- 1 Netsnoer met stekker **(6)**
- 1 Lekbak **(7)**
- 4 Grillroostersteunen **(8)**
- 2 Warmte-isolerende handgrepen **(9)**
- 1 Grillhouder **(10)**
- 1 Uitsparing voor temperatuurregeling **(11)**

## Voor uw veiligheid

### Waarschuwingssymbolen

#### **GEVAAR Hoog risico!**



Niet-naleving van de waarschuwing kan tot risico's voor het leven en de ledematen leiden.

#### **OPGELET Matig risico!**



Niet-naleving van de waarschuwing kan tot schade aan eigendommen leiden.

#### **VOORZICHTIG Klein risico!**



Feiten die bij gebruik van het apparaat in overweging moeten worden genomen.

### Veiligheidsinstructies

- Controleer vóór het eerste gebruik of de elektrische specificaties van het lichtnet overeenkomen met de gegevens op het typeplaatje.
- Dit toestel is een elektrische grill voor huishoudelijk gebruik en het is niet voor industriële of professionele doeleinden ontworpen.
- Gebruik het apparaat niet als het netsnoer of het toestel is beschadigd of is gevallen.
- Sluit de elektrische grill altijd op een stopcontact aan met een spanning van 220~240 V~, 50 Hz. De zekering in de groep van het stopcontact moet minstens 10 A zijn.
- De installatie van een aardlekschakelaar met een nominale stroom van 30 mA in de elektrische installatie, biedt extra bescherming. Vraag uw elektricien om advies.
- Als u schade aan het toestel of storingen opmerkt, verwijder onmiddellijk de stekker uit het stopcontact.
- Onjuist gebruik van elektriciteit kan dodelijk zijn.
- Trek niet aan het snoer om de stekker uit het stopcontact te trekken.
- Controleer regelmatig de stekker en het netsnoer op schade.
- Verplaats het toestel niet tijdens het gebruik.
- Als het toestel op een tafel wordt gebruikt, zorg ervoor dat het niet buiten de rand van de tafel uitsteekt.
- Plaats het toestel op een hittebestendig oppervlak.
- Houd ontvlambare materialen zoals textiel uit de buurt van het toestel.
- Plaats geen voedsel verpakt in plastic of metaalfolie op de grill, terwijl het in gebruik is. Dit kan schade aan de grill veroorzaken of tot brand leiden.
- Gebruik het toestel in een veilige omgeving, op voldoende afstand van spelende kinderen of huisdieren.
- Gebruik altijd de meegeleverde stekker met regelaar voor dit toestel. Sluit geen andere stekker met regelaar op dit toestel aan. De meegeleverde stekker met regelaar mag niet met andere toestellen worden gebruikt.

- Probeer nooit zelf het toestel te repareren. In het geval van een probleem, laat het toestel door gekwalificeerde specialisten repareren. Open nooit zelf de behuizing. Er bestaat een risico op een elektrische schok!
- Als het netsnoer van dit toestel is beschadigd, moet het door de fabrikant of onderhoudsdienst worden vervangen om gevaren te voorkomen.
- Voorkom schade aan het netsnoer door pletten, knikken, of wrijven op scherpe randen en houd deze uit de buurt van hete oppervlakken.
- Als er een verlengsnoer wordt gebruikt, moet het overeenkomen met de betreffende specificaties.
- Leg het snoer en indien vereist, het verlengsnoer op een zodanige wijze om per ongeluk trekken aan het snoer of potentieel struikelgevaar te voorkomen.
- Dompel het toestel niet in water of andere vloeistoffen onder.
- Hanteer nooit de stekker met natte of vochtige handen.
- Gebruik de elektrische grill op een vlakke, droge en niet gladde oppervlak.
- Plaats het toestel niet op mobiele objecten waarop het toestel kan omvallen.
- Steek geen voorwerpen in het toestel.
- Trek altijd na gebruik en vóór het schoonmaken de stekker uit het stopcontact.
- Gebruik alleen accessoires die met het toestel meegeleverd zijn.
- Verplaats het toestel pas nadat het is afgekoeld.
- Plaats het toestel niet op een heet oppervlak. Bewaar het toestel niet in de buurt van warme apparaten zoals kookplaten, open haarden, enz.
- Gebruik het apparaat niet in de buurt van badkuipen, douches of zwembaden.
- Gebruik het toestel niet in kamers met ontvlambare vloeistoffen of gassen.
- Plaats de grill niet in de buurt van ingangen of ruimtes die vaak voor voetgangerstoegang wordt gebruikt.
- Wees altijd uiterst voorzichtig. Afdleiding kan tot controleverlies over het apparaat leiden. Laat het apparaat niet onbeheerd achter.
- Plaats geen voorwerpen die met vloeistoffen zijn gevuld, zoals vazen, op het toestel.
- Gebruik het toestel alleen in gematigde klimaten. De tropen en vooral vochtige klimaten moeten worden vermeden.
- Het toestel mag niet direct onder een stopcontact worden geplaatst.
- Gebruik het apparaat niet met een timerschakelaar of een apart afstandsbedieningsstelsel.
- **WAARSCHUWING:** Gebruik geen houtskool of soortgelijke brandstoffen in dit apparaat.
- Sluit het apparaat via een aardlekschakelaar (ALS) aan met een tripstroom van minder dan 30 mA.
- Sluit het apparaat aan op een geaard stopcontact (voor apparaten behorend tot beschermingsklasse I).
- Controleer de aansluitkabel regelmatig op beschadigingen; gebruik het apparaat niet met een beschadigd aansluitsnoer.



**GEVAAR Risico op ongevallen!**

Dit apparaat is niet bedoeld voor gebruik door personen (inclusief kinderen) met beperkte fysieke, zintuiglijke of geestelijke capaciteiten of gebrek aan ervaring en/of kennis.

- Informeer deze groep personen over de gevaren van het toestel en stel ze onder toezicht van een persoon die voor hun veiligheid verantwoordelijk is.
- Elke aanpassing aan het product vertegenwoordigt een groot veiligheidsrisico en is dus verboden. Voer zelf geen reparaties uit. In geval van schade, reparatie of andere problemen met het toestel, neem contact op met ons servicecentrum of een lokale specialist.
- Houd kinderen en huisdieren uit de buurt van het toestel.
- Gebruik de grill nooit zonder een lekbak.

**GEVAAR Risico's voor kinderen!**

Spelende kinderen kunnen in de plastic verpakking verstrikt raken en stikken.

- Laat kinderen niet met de verpakking spelen.
- Zorg ervoor dat kinderen geen kleine onderdelen in hun mond stoppen. Ze kunnen de onderdelen inslikken en stikken.

**GEVAAR Risico op brand!**

Om oververhitting van het toestel en brand te voorkomen, mag het toestel niet worden afgedekt.

- Het toestel blijft nog geruime tijd na het uitschakelen heet. Wees voorzichtig uzelf niet te branden en plaats geen er voorwerpen op. Er bestaat een risico op brand.

**GEVAAR Risico op brandwonden!**

Deze elektrische grill wordt tijdens gebruik erg heet. Om brandwonden te voorkomen, raak de hete oppervlakken niet met uw huid rechtstreek aan. Houd het toestel altijd bij de warmte-isolerende handgrepen (9) vast.

- Houd een minimale afstand van 1 m aan tot ontvlambare materialen zoals behang, gordijnen en zonwering.
- Let altijd op en wees voorzichtig. Gebruik het toestel niet wanneer u zich niet kan concentreren of moe of onder invloed van medicijnen, alcohol of medicatie bent. Zelfs de geringste afleiding tijdens het gebruik van het product kan tot ernstig letsel leiden.

**Vóór het eerste gebruik**

1. Reinig de grillrooster en lekbak zoals beschreven in het hoofdstuk "Onderhoud en reiniging".
2. Plaats het toestel op een vlakke, droge en niet gladde oppervlak.
3. Gebruik een hittebestendige ondergrond voor gebruik van het toestel.
4. Laat het toestel voor ca. 10 min zonder voedsel opwarmen om residuen te verbranden.

5. Enige rook en bijbehorende geur kunnen bij het eerste gebruik optreden. Dit is normaal en wordt veroorzaakt door het verbranden van productieresiduen. De rook en de geur verdwijnen na een korte tijd. Zorg voor voldoende ventilatie van de kamer.
6. Het toestel is klaar voor gebruik.

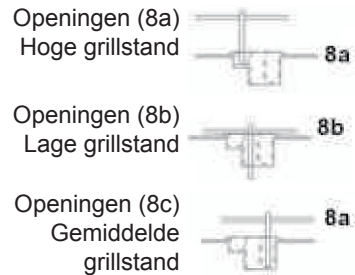

## Bediening

1. Verwijder de grillrooster (2). Verwijder vervolgens de temperatuurregeling (5) van de grillsteunen (10) en trek het vervolgens terug met het verwarmingselement (3) en verwijder het.
2. Ca. 1 liter koud water kan in de lekbak (7) worden gegoten om buitensporige rook tijdens het grillen te voorkomen.
3. Vul water bij als het waterniveau tijdens het grillen daalt. Wanneer u dat doet, zorg ervoor dat geen water op het verwarmingselement terechtkomt.
4. Zet het verwarmingselement en de temperatuurregeling terug op de grillsteun door de stappen in omgekeerde volgorde te volgen. Daarbij is het belangrijk dat de temperatuurregeling correct in de uitsparing (11) van de grillhouder (10) is aangebracht. De veiligheidsschakelaar (bruin) moet volledig worden ingedruwd. Anders kan het toestel worden ingeschakeld.
5. Zet de grillrooster in een van de grillsteunen (8). Er zijn drie basisstanden beschikbaar voor de grillintensiteit. Plaats de grillrooster in de betreffende stand.

Het principe is dat de toegepaste warmte op het voedsel vermindert als de hoogte van de grillrooster wordt verhoogd. Bij het wijzigen van de stand, schakelt altijd eerst de grill uit en houd de grillrooster met warmte-isulerende ovenwanten of pannelappen vast. Besteed ook aandacht aan de kooktijden.

6. De meegeleverde handgrepen (1) van de grillrooster kunnen ook worden gebruikt om de grillrooster te verwijderen. Haak de handgrepen in de grillrooster aan de dwarsbalken om de grillrooster te verwijderen of terug te plaatsen. De handgrepen moeten tijdens het grillen worden verwijderd, omdat deze erg heet worden. Raak de handgrepen alleen aan met ovenwanten wanneer de grill heet is.
7. Steek de stekker (6) in een geschikt stopcontact.
8. Het toestel moet vóór het begin van het grillen voor ongeveer 10-15 minuten worden verwarmd.

9. Draai de thermostaat 0-MAX (5) naar **MAX**. Het controlelampje (4) gaat branden en tegelijkertijd wordt het verwarmingselement heet.
10. Het voedsel kan nu op de grillrooster worden geplaatst. Bevroren voedsel moet volledig worden ontdooid alvorens het grillen.
11. De lekbak (7) vangt druipende vet en jus op. Gebruik de grill nooit zonder een lekbak.
12. De handgrepen (9) van de grill zijn warmte-isolerend. Naarmate de grill erg heet wordt, is het echter raadzaam om hittebestendige ovenwanten of pannelappen te gebruiken.
13. Gebruik bestek met lange stelen voor het plaatsen van het voedsel.
14. Het voedsel moet meerdere keren tijdens het grillen worden omgedraaid voor het regelmatig grillen. De grilduur hangt af van het voedseltype.
15. U kunt de temperatuur met de temperatuurregeling aanpassen op de instellingen **0-MAX** (net boven **0** = lage temperatuur, **MAX** = zeer hoge temperatuur). Het controlelampje gaat uit zodra de ingestelde temperatuur is bereikt.
16. **Let op!** Voorkom oververhitting, plaats geen aluminiumfolie of andere gebruiksvoorwerpen voor het grillen op de grillrooster.
17. **Gevaar op brandwonden!** Als de grill om welke reden dan ook moet worden verplaatst wanneer het heet is, houd alleen de grill bij de warmte-isolerende handgrepen (9) vast en verplaats het langzaam.
18. Om de grill uit te schakelen, draai de temperatuurregeling **0-MAX** naar **0** en trek de stekker van het netsnoer (6) uit het stopcontact.
19. Laat het toestel voor ongeveer 20 min afkoelen vóór het te verplaatsen.
20. De grillrooster (2) en temperatuurregeling (5) kunnen worden verwijderd nadat het toestel volledig is afgekoeld.

## Tips voor het grillen

### Kooktijden

De volgende tabel geeft enkele richtwaarden voor de kooktijden van verschillende voedingsmiddelen weer. De grilduur is afhankelijk van de dikte van het vlees en uw persoonlijke smaak.

### Kooktijdentabel

Vleessoort	Stand van de grillrooster	Griltijd
Runderfilet	Hoog/Medium	8 - 18 min
Runderhamburger	Hoog	8 - 12 min
Kalfsvleeskotelet	Laag/Medium	5 - 8 min
Varkenskotelet	Laag/Medium	12 min
Lamskotelet	Laag/Medium	4 - 8 min

Gebruik een lagere temperatuurinstelling om gevoelig voedsel, zoals visfilet, langzaam te bereiden. Gebruik een hoge temperatuurinstelling om vlees te bruinen, het vlees te verzegelen en om groenten of een hele vis te grillen.

Vlees wordt zachter als het 's nachts gemarineerd is. Marinade wordt bereid met olie om vocht te introduceren, azijn om het vlees zacht te maken, en een mengsel van specerijen. Draai de vis of het vlees slechts eenmaal. Meerdere keren omdraaien is niet vereist en maakt het gegrilde voedsel droog.

Gebruik de temperatuurregeling om het toestel na gebruik uit te schakelen, en haal de stekker uit het stopcontact. Laat het toestel goed afkoelen vóór het te verplaatsen of schoon te maken.

Veeg de grillrooster af en toe met een keukenrol gedrenkt in olie af, zodat het gegrilde voedsel er niet aan zal plakken.

## Onderhoud en reiniging

Uw barbecue is van hoogwaardige materialen vervaardigd. Neem de volgende instructies bij het schoonmaken en onderhouden van de oppervlakken in acht:

### **GEVAAR Risico op brandwonden!**



Laat de grill volledig afkoelen voordat u het gaat schoonmaken.

### **GEVAAR Gevaar voor de gezondheid!**



Gebruik geen verfoplossers of verdunners om vlekken te verwijderen.

Deze zijn gevaarlijk voor uw gezondheid en mogen niet met levensmiddelen in aanraking komen.

### **OPGELET Risico op schade!**



Gebruik geen sterke reinigingsmiddelen of polijstmiddelen of schuursponsen, omdat deze de oppervlakken aantasten en vlekken of schuurmerken achterlaten.

- Vóór elke reiniging, stel de temperatuurregeling (5) op 0 in en haal de stekker uit het stopcontact.
- Dompel de grill nooit in water of andere vloeistoffen onder. Zorg bij het reinigen ervoor dat geen vloeistof op het verwarmingselement terecht komt of in aanraking komt met onderdelen waarop spanning staat.
- Veeg het oppervlak van het toestel met een licht bevochtigde doek af en veeg het vervolgens droog.
- Verwijder de grillrooster (2). Til vervolgens de temperatuurregeling (5) van de grillsteunen (10) en trek het vervolgens terug en verwijder het samen met het verwarmingselement (3).
- Verwijder de lekbak uit het toestel en maak het leeg. Reinig de lekbak met warm water en een beetje schoonmaakmiddel.
- Veeg de grillrooster af met een in warm water licht bevochtigde doek. Voeg een beetje wasmiddel toe om vet gemakkelijker op te lossen.

- Hardnekkige voedselresten kunnen gemakkelijker worden verwijderd als ze eerst voor enkele minuten in kookolie worden geweekt. Dep de betreffende plekken met keukenrol gedrenkt in kookolie. Veeg na ca. 5-10 minuten de voedselresten met een schone doek weg.
- Reinig alle onderdelen zorgvuldig na het schoonmaken van de grillrooster voordat u het toestel volgens omgekeerde volgorde van de stappen opnieuw in elkaar zet en opnieuw gebruikt.
- Wanneer het toestel niet wordt gebruikt, bewaar het op een droge plaats, beschermd tegen stof en direct zonlicht.
- **BELANGRIJK:** De grill moet tijdens opslag altijd tegen vocht worden beschermd.

## Verklaring van conformiteit

Dit product voldoet aan de geldende Europese en mondiale richtlijnen. Dit wordt geverifieerd door de CE-markering (overeenkomstige verklaringen zijn gedeponneerd bij de fabrikant).

## Specificaties

Product:	
Onderdeelnr.	4007N en 4007-CH
Elektrische grill	“Louisville”
Nominale spanning:	220-240 V, ~50 Hz
Nominaal vermogen:	2200W
Gewicht:	ca. 1,95 kg
Totale afmetingen:	ca. 53 x 34 x 9 cm (LxBxH)
Griloppervlak:	ca. 37 x 18,5 cm
Beschermingsklasse:	IPX4

## Verwijdering



De verpakking bestaat uit milieuvriendelijke materialen die via lokale recyclingstations kunnen worden afgedankt.



Werp het toestel nooit bij het normale huishoudelijke afval. Verwijder het toestel via uw geautoriseerde afvalverwerkingsbedrijf of lokale afvalverwijderingsfaciliteit. Houdt u aan de geldende voorschriften. In geval van twijfel, neem contact op met uw lokale afvalverwijderingsfaciliteit.

## Service

Neem voor vragen over reserveonderdelen of technische vragen contact op met uw contractpartner.

Onder voorbehoud van technische wijzigingen en drukfouten.

## Distributiebedrijf

TEST RITE tepro GmbH  
Carl-Zeiss-Straße 8/4  
63322 Rödermark  
Germany

## Contents

<b>Before using the appliance</b> .....	<b>24</b>
<b>Components</b> .....	<b>24</b>
<b>Intended Use</b> .....	<b>24</b>
<b>For your Safety</b> .....	<b>25</b>
Warning Symbols .....	25
Safety Instructions .....	25
<b>Before Initial Use</b> .....	<b>27</b>
<b>Operation</b> .....	<b>28</b>
<b>Grill Tips</b> .....	<b>29</b>
<b>Maintenance and Cleaning</b> .....	<b>30</b>
<b>Disposal</b> .....	<b>31</b>
<b>Declaration of Conformity</b> .....	<b>31</b>
<b>Specifications</b> .....	<b>31</b>
<b>Warranty</b> .....	<b>31</b>
<b>Service</b> .....	<b>32</b>
<b>Distributing Company</b> .....	<b>32</b>

## Before using the appliance

After unpacking and before each use, check the appliance for defects.

If a defect should be found, do not use the appliance, but notify your dealer.

The operating instructions are based on the standards and regulations applicable in the European Union. In countries outside the European Union, also observe country-specific directives and legislation!



Before initial use, read the safety instructions and the operating instructions carefully. Only then will you be able to use all functions safely and reliably.

Keep the operating instructions at a safe place and pass them on to any subsequent owners.

Please check that the contents of the box are complete and undamaged. Please contact your dealer if a part should be missing or defective.

Claims lodged after the appliance has been completely or partly assembled in regard to damage or missing parts will not be processed.

## Intended Use

This electric grill is designed for cooking food.

It is designed solely for private use.

Use the appliance only as described in these operating instructions. Any other use is considered not as intended and may lead to damage to property or possibly personal injury.

The manufacturer shall not be liable for damage caused by use other than the intended purpose.

## Components

- 2 Grill grate handle **(1)**
- 1 Grill grate **(2)**
- 1 Heating element **(3)**
- 1 Pilot lamp **(4)**
- 1 Temperature control **(5)**
- 1 Power cable with mains plug **(6)**
- 1 Drip pan **(7)**
- 4 Grill grate support **(8)**
- 2 Heat-insulated handle **(9)**
- 1 Grill holder **(10)**
- 1 Recess for temperature control **(11)**



## For your Safety

### Warning Symbols

#### **DANGER** *high risk!*



Failure to observe the warning can lead to damage to life and limb.

#### **ATTENTION** *moderate risk!*



Failure to observe the warning may cause damage to property.

#### **CAUTION** *minor risk!*



Facts which should be considered when using the appliance.

### Safety Instructions

- Before initial use, check that the current type and the mains voltage match the details on the rating plate.
- This appliance is an electric grill for household use, and it is not designed for industrial or professional use.
- Do not use the appliance if the appliance or the power cable is damaged or has been dropped.
- Always connect the electric grill to an AC socket with a voltage of 220~240 V, ~ 50 Hz. The fuse for the plug socket should be at least 10 A.
- The installation of an earth leakage circuit-breaker with a rated trip current of not more than 30 mA into the domestic wiring offers additional protection. Seek advice from your electrician.
- If you should notice damage to the appliance or malfunctions, immediately disconnect the mains plug from the socket.
- Incorrect use of electricity can be lethal.
- Do not use the cable to disconnect the mains plug from the socket.
- Periodically check the mains plug and the power cable for damage.
- Do not move the appliance during operation.
- If the appliance is operated on a table, make sure that it does not protrude beyond the table edge.
- Set the appliance onto a heat-resistant surface.
- Keep inflammable materials like textiles away from the appliance.
- Do not place food wrapped in plastic or metal foil onto the grill while it is in use. This could cause damage to the grill or a fire.
- Operate the appliance in a safe area, at a sufficient distance from playing children or pets.
- Always use the supplied connector plug with controller for this appliance. Do not connect a different plug with controller to this appliance. The supplied connector plug with controller may not be used with other appliances.

- Never try to repair the appliance yourself. In the event of a problem, have the appliance repaired by qualified specialists. Never open the housing yourself. There is a risk of electric shock!
- If the power cable of the appliance is damaged, it must be replaced by the manufacturer or their service department to avoid hazards.
- Prevent damage to the power cable from crushing, kinking, or rubbing on sharp edges, and keep it away from hot surfaces.
- If an extension cable is used, it must match the respective rating.
- Route the cable and if required, the necessary extension cable to prevent accidental pulling on the cable or to prevent a trip hazard.
- Do not immerse the appliance in water or other liquids.
- Never touch the mains plug with wet or moist hands.
- Operate the electric grill on a level, dry, and non-slip surface.
- Do not place the appliance onto mobile items on which the appliance may topple.
- Do not insert items into the appliance.
- Always disconnect the mains plug after use and before cleaning.
- Use only accessories supplied with the appliance.
- Move the appliance only after it has cooled down.
- Do not place the appliance onto a hot surface. Do not store the appliance near hot devices like hotplates, fireplaces, etc.
- Do not use the appliance near bathtubs, showers, or swimming pools.
- Do not operate the appliance in rooms with inflammable liquids or gases.
- Do not set up the grill near entrances or areas used frequently for pedestrian access.
- Always exercise extreme caution. Distractions may cause loss of control over the appliance. Never leave the appliance unattended.
- Do not place items filled with liquids, for example vases, onto the appliance.
- Use the appliance only in temperate latitudes. The tropics and especially humid climates should be avoided.
- The appliance must not be set up directly under a wall socket.
- Do not use the appliance with a timer switch or a separate remote control system.
- **WARNING:** Do not use charcoal or similar fuels in this device.
- Connect the device via a residual-current device (RCD) with a trip current of less than 30mA.
- Connect the device to a grounded power outlet (for protection class I devices).
- Check the connecting cable regularly for damage; do not operate the device with a damaged connecting cable.

---

**DANGER risk of accidents!**



This appliance is not intended for use by persons (including children) with limited physical, sensory or mental abilities or lacking experience and/or knowledge.

---

- Inform this group of persons about the dangers of the appliance and have them supervised by a person responsible for their safety.
- Any modification to the product represents a major safety hazard and is thus prohibited. Do not carry out repairs yourself. In case of damage, repair, or other problems with the appliance, contact our service centre or a local specialist.
- Keep children and pets away from the appliance.
- Never use the grill without a drip pan.

---

#### ***Danger Risks to children!***



Playing children may get caught in the plastic packaging and may suffocate

- Do not let children play with the plastic packaging.
- Make sure that children do not place small assembly parts into their mouth. They could swallow the parts and suffocate.

---

#### ***DANGER Risk of fire!***



To prevent overheating of the appliance and fire, the appliance must not be covered.

- The appliance remains hot for a considerable time after switching it off. Take care not to burn yourself and do not place any objects onto it. There is a risk of fire.
- 

---

#### ***DANGER risk of burns!***



This electric grill becomes very hot during operation. For prevention of burns, do not touch the hot surfaces directly with your skin. Always hold the appliance with the heat-insulated handles (9).

- Keep a minimum distance of 1 m from inflammable material like wallpaper, curtains, and blinds.
  - Always be attentive and exercise caution. Do not use the appliance when you cannot concentrate or are tired or under the influence of drugs, alcohol, or medication. Even the slightest distraction during use of the product can lead to serious injuries.
- 

## **Before Initial Use**

1. Clean the grill grate and the drip pan as described in the section Maintenance and cleaning.
2. Set the appliance onto a level, dry, and non-slip surface.
3. Use a heat-resistant base for use of the appliance.
4. Let the appliance warm up for approx. 10 min without food in order to burn off residues.
5. Some smoke and corresponding smell may occur on initial use. This is normal and is caused by the burning of production residues. The smoke and the smell disappear after a short time. Please ensure sufficient ventilation of the room.
6. The appliance is ready for use.

## Operation

1. Remove the grill grate (2). Then remove the temperature control (5) up from the grill support (10), and then pull it back with the heating element (3) and remove it.
2. Approx. 1 liter of cold water can be poured into the drip pan (7) to prevent excessive smoke while grilling.
3. Refill water if the water level drops while grilling. When doing so, make sure that no water gets onto the heating element.
4. Fit the heating element and the temperature control back onto the grill support by following the steps in reverse. When doing so, it is important that the temperature control is fitted correctly into the recess (11) of the grill holder (10). The safety switch (brown) must be pushed in completely. Otherwise the appliance cannot be switched on.
5. Set the grill grate into one of the grill grate supports (8). Three basic positions are available for the grilling intensity. Insert the grill grate into the respective position.

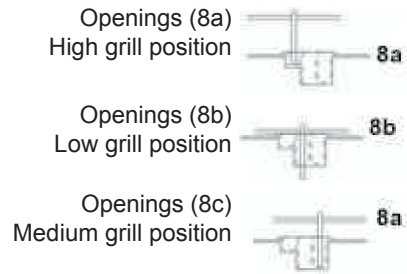

The principle is that the heat applied to the food decreases as the height of the grill grate is increased. When changing the position, always first switch off the grill and hold the grill grate with heat-insulated kitchen gloves or pot holders. Also pay attention to the cooking times.

6. The supplied grill grate handles (1) also can be used to remove the grill grate. Hook the grill grate handles into the grill grate on the cross members to remove or replace the grill grate. The handles should be removed during grilling, as they become very hot. Only touch the handles only with grill gloves when the grill is hot.
7. Connect the mains plug (6) to a suitable socket.
8. The appliance should be heated for approx. 10-15 min before the start of grilling.

9. Turn the temperature control 0-MAX (5) to **MAX**. The pilot lamp (4) lights up and at the same time the heating element is heated.
10. Now the food can be placed onto the grill grate. Frozen food should be defrosted completely before grilling.
11. The drip pan (7) catches dripping fat and gravy. Never use the grill without a drip pan.
12. The handles (9) of the grill are heat-insulated. However, as the grill becomes very hot, it is recommended that you use heat-resistant kitchen gloves or pot holders.
13. Use long-handled cutlery for placing the food.
14. The food should be turned over several times during the grilling for uniform grilling. The grilling time depends on the type of food.
15. You can adjust the temperature with the temperature control settings **0-MAX** (just above **0** = low temperature, **MAX** = very high temperature). The pilot lamp goes out as soon as the set temperature has been reached.
16. **CAUTION!** To avoid heat build-up, do not place aluminum foil or other grilling utensils onto the grill grate.
17. **Risk of burns!** If the grill must be moved when hot for any reason, only hold the grill with the heat-insulated handles (9) and move it slowly.
18. To switch the grill off, turn the temperature control **0-MAX** to **0** and disconnect the mains plug (6) from the socket
19. Let the appliance cool down for approx. 20 min before moving it.
20. The grill grate (2) and the temperature control (5) may be removed only after the appliance has cooled down completely.

## Grill Tips

### Cooking Times

The following table lists some guide values for the cooking times of different foods. The grill time may differ depending on the thickness of the meat and your personal taste.

**Cooking Times Table**

Meat type	Position of the grill grate	Grilling time
Beef fillet	High/Medium	8 - 18 min
Beef hamburger	High	8 - 12 min
Veal cutlet	Low/Medium	5 - 8 min
Pork cutlet	Low/Medium	12 min
Lamb chop	Low/Medium	4 - 8 min

Use a lower temperature setting to slowly prepare delicate foods like fish fillet. Use a high temperature setting to brown meat, to seal the meat, and to grill vegetables or an entire fish.

Meat becomes softer when marinated overnight. Marinade is prepared with oil to introduce moisture, vinegar to soften the meat, and a mixture of spices. Turn the fish or the meat only once. Multiple turning is not required and dries the grilled food.

Use the temperature control to switch off the appliance after use, and disconnect the mains plug from the socket. Let the appliance cool well before transporting or cleaning it.

Wipe the grill grate occasionally with a paper kitchen towel soaked with oil, so that the grilled food will not stick to it.

## Maintenance and Cleaning

Your grill has been manufactured from quality materials. Please observe the following instructions when cleaning and maintaining the surfaces.

### **DANGER Risk of burns!**



Let the grill cool down completely before you clean it.

### **DANGER Health hazard!**



Do not use paint solvents or thinners to remove spots.

These are hazardous to your health and must not come into contact with food.

### **ATTENTION Risk of damage!**



Do not use strong or polishing solvents or scouring pads, as these attack the surfaces and leave scouring marks.

- Before each cleaning, set the temperature controller (5) to **0** and disconnect the mains plug from the socket.
- Never immerse the grill into water or other liquids. When cleaning, take care that no liquid gets onto the heating element or comes into contact with live parts.
- Wipe the surfaces of the appliance with a lightly moistened cloth and then wipe it dry.
- Take off the grill grate (2). Then lift the temperature control (5) up from the grill holder (10) and pull it back and remove it together with the heating element (3).
- Remove the drip pan (7) from the appliance and empty it. Clean the drip pan with warm water and a little detergent.
- Wipe the grill grate with a cloth lightly moistened with warm water. Add a little detergent to dissolve the fat more easily.
- Stubborn food residue can be removed more easily if first soaked for several minutes in cooking oil. Dab the respective locations with kitchen paper soaked with cooking oil. After approx. 5-10 minutes, wipe off the food residue with a clean cloth.

- Clean all parts carefully after cleaning, before you reassemble the appliance following the steps in reverse and use it again.
- When the appliance is not in use, store it in a dry place, protected from dust and direct sunlight.
- **IMPORTANT:** The grill always should be protected against moisture during storage.

## Disposal



The packaging is composed of environmentally friendly materials which can be disposed of via local recycling stations.



Never dispose of the appliance with normal household waste. Dispose of the appliance through your authorized disposal company or local waste disposal facility. Comply with the current regulations. In case of doubt, contact your local waste disposal facility.

## Specifications

Product:	Part no. 4007N and 4007-CH Electric Grill "Louisville"
Rated voltage:	220-240 V, ~ 50 Hz
Rated power consumption:	2200 W
Weight:	approx. 1.95 kg
Overall dimensions:	approx. 53 x 34 x 9 cm (W x D x H)
Grill area:	approx. 37 x 18.5 cm
Protection class:	IPX4

## Declaration of Conformity

This product complies with the applicable European and global Directives. This is verified by the CE marking (corresponding declarations have been deposited with the manufacturer).



## Service

For inquiries about spare parts or technical questions, please contact your contract partner.

Technical changes and errors excluded.

## Distributing Company

TEST RITE tepro GmbH  
Carl-Zeiss-Straße 8/4  
63322 Rödermark  
Germany



## Table des matières

<b>Avant d'utiliser l'appareil .....</b>	<b>34</b>
<b>Composants.....</b>	<b>34</b>
<b>Utilisation prévue .....</b>	<b>34</b>
<b>Pour votre sécurité.....</b>	<b>35</b>
Symboles d'avertissement .....	35
Instructions de sécurité .....	35
<b>Avant la première utilisation .....</b>	<b>38</b>
<b>Utilisation .....</b>	<b>38</b>
<b>Conseils de grillade.....</b>	<b>40</b>
<b>Entretien et nettoyage.....</b>	<b>40</b>
<b>Élimination .....</b>	<b>41</b>
<b>Déclaration de conformité .....</b>	<b>41</b>
<b>Spécifications .....</b>	<b>42</b>
<b>Garantie .....</b>	<b>42</b>
<b>Entretien .....</b>	<b>42</b>
<b>Société de distribution.....</b>	<b>42</b>

## Avant d'utiliser l'appareil

Après avoir déballé cet appareil et avant toute utilisation, vérifiez que l'appareil ne présente pas de défauts.

Si un défaut est apparent, n'utilisez pas l'appareil, mais contactez votre revendeur.

Le mode d'emploi est conforme aux normes et règles applicables dans l'Union Européenne. Pour les pays hors de l'Union Européenne, respectez également les directives et la législation spécifiques au pays !



Avant la première utilisation, lisez soigneusement les consignes de sécurité et le mode d'emploi. Il vous sera alors possible d'utiliser toutes les fonctions en toute sécurité et fiabilité.

Conservez le mode d'emploi dans un lieu sûr et transmettez-les aux futurs propriétaires.

Veillez vérifier que le contenu de la boîte est complet et qu'il n'est pas endommagé. Veuillez contacter votre revendeur si une pièce manque ou s'avère défectueuse.

Les réclamations effectuées après que l'appareil soit complètement ou partiellement monté concernant les pièces endommagées ou manquantes ne seront pas acceptées.

## Utilisation prévue

Ce grill électrique est destiné à la cuisson de la nourriture.

Il est exclusivement destiné à une utilisation domestique.

N'utiliser l'appareil que tel décrit dans ce mode d'emploi. Toute autre utilisation est considérée comme non prévue et peut causer des dommages aux biens ou peut être à des blessures physiques.

Le fabricant ne sera pas tenu responsable des dommages causés par l'utilisation autre que celle prévue.

## Composants

- 2 poignées de la plaque de grill (1)
- 1 plaque de grill (2)
- 1 élément chauffant (3)
- 1 voyant lumineux (4)
- 1 contrôle de température (5)
- 1 câble d'alimentation avec prise secteur (6)
- 1 bac récupérateur (7)
- 4 Support de plaque de grill (8)
- 2 poignée isolante (9)
- 1 support de grill (10)
- 1 logement pour le contrôle de température (11)

## Pour votre sécurité

### Symboles d'avertissement

#### **DANGER** *risque important !*



A Le non-respect de l'avertissement peut être dangereux pour la vie et les membres.

#### **ATTENTION** *risque modéré !*



Le non-respect des avertissements pourrait causer des dommages aux biens.

#### **PRUDENCE** *risque mineur !*



Les points à prendre en compte lors de l'utilisation de l'appareil.

### Instructions de sécurité

- Avant la première utilisation, vérifiez que le type de courant et la tension du secteur correspondent aux détails mentionnés sur la plaque signalétique.
- Cet appareil est un grill électrique pour une utilisation domestique et il n'est pas destiné à un usage industriel ou professionnel.
- N'utilisez pas l'appareil s'il est endommagé ou si le câble d'alimentation est endommagé ou si l'appareil est tombé.
- Connectez toujours le grill électrique à une prise CA dont la tension est de 220~240 V, ~ 50 Hz. Le fusible de la prise doit être d'au moins 10 A.
- L'installation d'un disjoncteur de terre avec un courant de déclenchement inférieur à 30 mA du câblage domestique offre une protection supplémentaire. Demandez conseil à votre électricien.
- Si vous remarquez des dommages à l'appareil ou des dysfonctionnements, débranchez immédiatement la fiche du secteur.
- L'utilisation incorrecte de l'électricité peut être mortelle.
- Ne tirez pas sur le câble secteur pour débrancher la fiche de la prise.
- Vérifiez régulièrement que la prise secteur et le câble ne soient pas endommagés.
- Ne déplacez pas l'appareil lorsqu'il est en marche.
- Si l'appareil est utilisé sur une table, assurez-vous qu'il ne dépasse pas du bord de la table.
- Placez l'appareil sur une surface résistante à la chaleur.
- Conservez les matériaux inflammables comme les tissus hors de proximité de l'appareil.
- Ne placez pas d'aliments emballés dans du plastique ou dans du papier aluminium sur le grill lorsqu'il est utilisé. Cela pourrait endommager le grill ou causer un incendie.
- Utilisez l'appareil dans un endroit sûr, à une distance suffisante des enfants qui jouent ou des animaux de compagnie.
- Utilisez toujours la prise fournie de branchement avec le contrôle de cet appareil. Ne connectez pas une prise différente avec le contrôle pour cet appareil. La prise de branchement fournie avec le contrôle ne peut pas être utilisée avec d'autres appareils.

- N'essayez jamais de réparer vous-même l'appareil. En cas de problème, demandez à un spécialiste qualifié de le réparer. N'ouvrez jamais le boîtier vous-même. Il y a un risque de choc électrique !
- Si le câble d'alimentation de l'appareil est endommagé, il doit être remplacé par le fabricant ou le service d'entretien pour éviter les risques.
- Évitez les dommages au câble électrique causés par les écrasements, les pliages ou le frottement contre les bords coupants et conservez-le à distance des surfaces chaudes.
- Si une rallonge électrique est utilisée, elle doit correspondre à la puissance nominale.
- Acheminez le câble et, si nécessaire, la rallonge pour éviter de tirer accidentellement sur le câble ou pour empêcher un risque de chute.
- Ne plongez pas l'appareil dans l'eau ou d'autres liquides.
- Ne touchez jamais la prise secteur avec des mains mouillées ou humides.
- Utilisez le grill électrique sur une surface plane, sèche et antidérapante.
- Ne placez pas l'appareil sur des articles mobiles sur lesquels l'appareil pourrait se renverser.
- N'insérez pas d'articles dans l'appareil.
- Débranchez toujours la prise secteur après l'utilisation et avant de nettoyer l'appareil.
- Utilisez uniquement les accessoires fournis avec l'appareil.
- Ne déplacez l'appareil que dès qu'il est refroidi.
- Ne placez pas l'appareil sur une surface chaude. Ne rangez pas l'appareil près de surfaces chaudes comme des plaques de cuisson, des cheminées, etc.
- N'utilisez pas l'appareil près de baignoires, de douches ou de piscines.
- N'utilisez pas l'appareil dans les pièces qui contiennent des liquides ou des gaz inflammables.
- N'installez pas le grill près d'entrées ou de zones utilisées fréquemment pour le passage des piétons.
- Soyez toujours extrêmement prudent. Les distractions peuvent causer une perte de contrôle de l'appareil. Ne laissez jamais l'appareil sans surveillance.
- Ne placez pas d'articles remplis d'eau, comme des vases par exemple, sur l'appareil.
- N'utilisez l'appareil que dans les climats tempérés. Les tropiques, et particulièrement les climats humides, doivent être évités.
- L'appareil ne doit pas être installé directement sous une prise murale.
- N'utilisez pas l'appareil avec un minuteur ou un système de télécommande indépendant.
- MISE EN GARDE ! N'utilisez pas de charbon ni de combustible similaire dans cet appareil.
- Branchez l'appareil via un disjoncteur à courant résiduel (RCD) avec un courant de déclenchement inférieur à 30 mA.
- Branchez l'appareil sur une prise électrique mise à la terre (pour les appareils ayant un indice de protection I).
- Vérifiez régulièrement que le câble

de raccordement est intact. N'utilisez pas l'appareil si son câble est endommagé.

---

### ***DANGER risque d'accidents !***



Cet appareil n'est pas destiné à être utilisé par des personnes (y compris les enfants) avec des capacités physiques, sensorielles ou mentales limitées ou manquant d'expérience et/ou de connaissances.

- Informez ce groupe de personnes des dangers de l'appareil et demandez à une personne responsable de leur sécurité de les superviser.
- Toute modification du produit constitue un danger important de sécurité et est donc interdite. N'effectuez pas vous-même des réparations. En cas de dommages, de réparations ou d'autres problèmes avec l'appareil, contactez notre centre agréé ou un spécialiste local.
- Gardez les enfants et les animaux de compagnie hors de proximité de l'appareil.
- N'utilisez jamais l'appareil sans le bac récupérateur.

---

### ***Danger Risques pour les enfants !***



Des enfants qui jouent peuvent être pris dans l'emballage plastique et ils peuvent s'étouffer.

- Ne laissez pas les enfants jouer avec l'emballage en plastique.
  - Assurez-vous que les enfants ne mettent pas de petites pièces dans leur bouche. Ils pourraient avaler les pièces et s'étouffer.
- 

---

### ***DANGER Risque d'incendie !***



Pour empêcher la surchauffe de l'appareil et les incendies, l'appareil ne doit pas être couvert.

- L'appareil reste chaud pendant longtemps après qu'il ait été éteint. Prenez soin de ne pas vous brûler et ne posez pas d'objets dessus. Il y a un risque d'incendie.
- 

---

### ***DANGER Risques de brûlures !***



Ce grill électrique devient très chaud pendant le fonctionnement. Pour éviter des brûlures, ne touchez pas directement les surfaces chaudes avec la peau. Tenez toujours l'appareil avec les poignées isolantes (9).

- Conservez une distance minimale de 1 m des matériaux inflammables comme le papier peint, les rideaux et les stores.
  - Soyez toujours attentif et prenez soin. N'utilisez pas l'appareil lorsque vous ne pouvez pas vous concentrer ou êtes fatigué ou sous l'influence de drogues, d'alcool ou de médicaments. Même la plus petite distraction pendant l'utilisation du produit peut causer des blessures sévères.
-

## Avant la première utilisation

1. Nettoyez la grille et le bac récupérateur comme décrit dans la section Entretien et maintenance.
  2. Placez l'appareil sur une surface plane, sèche et antidérapante.
  3. Utilisez une base résistante à la chaleur pour utiliser l'appareil.
  4. Laissez chauffer l'appareil pendant environ 10 minutes sans aliments afin de brûler les résidus.
  5. De la fumée et une odeur correspondante peuvent se produire pendant la première utilisation. Cela est normal, et est provoqué par la combustion des résidus d'usinage. La fumée et l'odeur disparaissent après un bref moment. Veuillez assurer une aération suffisante dans la pièce.
  6. L'appareil est prêt à être utilisé.
4. Installez l'élément chauffant et le contrôle de température sur le support de grill en suivant les mêmes étapes en sens inverse. Lors de cette opération, il est important que le contrôle de température soit correctement installé dans le logement (11) du support de grill (10). L'interrupteur de sécurité (marron) doit être entièrement repoussé. Autrement l'appareil ne peut pas être mis en route.
  5. Placez la plaque de grill sur l'un des supports (8). Il existe trois positions de base pour la puissance de grill. Insérez la plaque de grill dans la position adéquate.

## Utilisation

1. Retirez la grille (2). Retirez ensuite le contrôle de température (5) du support de grill (10) et puis tirez-le avec l'élément chauffant (3) et retirez-le.
2. Environ 1 litre d'eau froide peut être versé dans le bac récupérateur (7) pour empêcher un excès de fumée lors de l'utilisation du grill.
3. Rajoutez de l'eau si le niveau d'eau baisse pendant le fonctionnement. Lors de cette étape, soyez prudent de ne pas renverser de l'eau sur l'élément chauffant.

Orifices (8a)  
Position supérieure de grill

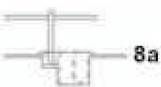

Orifices (8b)  
Position inférieure de grill



Orifices (8c)  
Position du milieu de grill

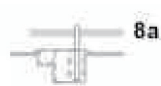

Le principe est que la chaleur appliquée aux aliments diminue lorsque la hauteur de la plaque de grill est augmentée. Lorsque vous changez le grill de position, mettez-le toujours préalablement à l'arrêt et maintenez la plaque à l'aide de gants isolants ou d'une manique. Faites aussi attention aux temps de cuisson.

6. Les poignées de plaque de grill incluses (1) peuvent aussi être utilisées pour retirer la plaque de grill. Accrochez les poignées de la plaque de grill sur la membrane croisée afin de retirer ou de remplacer la plaque de grill. Les poignées doivent être démontées pendant la grillade comme elles deviennent très chaudes. Ne touchez uniquement les poignées avec des gants lorsque le grill est chaud.
7. Connectez la fiche secteur (6) à une prise adéquate.
8. L'appareil doit chauffer pendant environ 10 à 15 min avant de commencer à griller.

9. Tournez le contrôle de température 0-MAX (5) sur **MAX**. Le témoin lumineux (4) s'allume en même temps que l'élément chauffant chauffe.
10. Maintenant la nourriture peut être placée sur la grille. Les aliments congelés doivent être entièrement décongelés avant d'être grillés.
11. Le bac récupérateur (7) récupère les écoulements de graisse et de jus. N'utilisez jamais l'appareil sans le bac récupérateur.
12. Les poignées (9) du grill sont isolantes. Toutefois, comme le grill devient très chaud, il vous est recommandé d'utiliser des gants isolants ou des maniques.
13. Utilisez des ustensiles de manches longs pour positionner les aliments.
14. Les aliments doivent être retournés plusieurs fois pour obtenir une grillade uniforme. Le temps de grillade dépend du type d'aliment.
15. La température peut être réglée avec le contrôle de température **0-MAX** (juste au-dessus **0** = température faible, **MAX** = température très élevée). Le voyant lumineux s'éteint dès que la température réglée est atteinte.
16. **Prudence !** Pour éviter l'accumulation de chaleur, ne placez pas de papier aluminium ou d'autres ustensiles de grillade sur la grille.
17. **Risque de brûlures !** Si le grill doit être déplacé lorsqu'il est chaud, quel qu'en soit la raison, ne tenez le grill qu'avec les poignées isolantes (9) et déplacez-le lentement.

18. Pour éteindre le grill, tournez le contrôle de température **0-MAX** sur **0** et débranchez la fiche secteur (6) de sa prise.
19. Laissez refroidir l'appareil pendant environ 20 minutes avant de le déplacer.
20. La grille (2) et le contrôle de température (5) peuvent uniquement être retirés quand l'appareil est complètement refroidi.

## Conseils de grillade

### Temps de cuisson

Le tableau suivant énumère certaines valeurs de guide de temps de cuisson de différents aliments. Le temps de grillade peut être différent en fonction de l'épaisseur de la viande et de vos goûts personnels.

**Tableau des temps de cuisson.**

Type de viande	Position de la plaque de grill	Temps de grillade
Filet de bœuf	Haut/Moyen	8 - 18 min
Hamburger de bœuf	Haut	8 - 12 min
Côtelette de veau	Bas/Moyen	5 - 8 min
Côtelette de porc	Bas/Moyen	12 min
Côte d'agneau	Bas/Moyen	4 - 8 min

Utilisez un réglage de température moins élevé pour préparer lentement les aliments délicats comme les filets de poisson. Utilisez un réglage de température élevé pour cuire la viande, saisir la viande, pour griller les légumes ou pour cuire un poisson entier.

La viande devient plus tendre lorsqu'elle est marinée pendant la nuit. La marinade est préparée avec de l'huile pour humidifier, du vinaigre pour attendrir la viande et un mélange d'épices. Ne tournez la viande ou le poisson qu'une seule fois. Il n'est pas nécessaire de retourner plusieurs fois les aliments ce qui dessécherait les grillades.

Utilisez l'interrupteur de contrôle de température pour éteindre l'appareil après usage et débranchez la prise du secteur. Laissez bien refroidir l'appareil avant de le transporter ou de le nettoyer.

Essayez la grille de temps en temps avec une feuille de papier absorbant imbibée d'huile, pour que les aliments grillés n'attachent pas.

## Entretien et nettoyage

Votre grill a été fabriqué en matériaux de qualité. Veuillez observer les instructions suivantes lors du nettoyage et de l'entretien des surfaces.

### **DANGER Risque de brûlures !**



Laissez complètement refroidir le grill avant de le nettoyer.

### **DANGER Risque pour la santé !**



N'utilisez pas de dissolvants ou de diluants pour nettoyer les taches.

Ces derniers sont dangereux pour votre santé et ne doivent pas entrer en contact avec la nourriture.



**ATTENTION Risque de dommages !**

N'utilisez pas de dissolvants forts ou polir ou des éponges à récurer, car ils attaquent les surfaces et laissent des traces de rayures.

- Avant chaque nettoyage, placez le contrôle de température (5) sur **0** et débranchez la fiche de la prise.
- Ne plongez jamais le grill dans l'eau ou d'autres liquides. Lors du nettoyage, prenez soin qu'aucun liquide ne pénètre sur l'élément chauffant ou n'entre en contact avec les pièces sous tension.
- Essuyez les surfaces de l'appareil avec un chiffon légèrement humide, puis séchez-les.
- Retirez la plaque de grille (2). Puis relevez le contrôle de température (5) du support de grill (10) et tirez-le pour le retirer avec l'élément chauffant (3).
- Retirez le bac récupérateur de l'appareil et videz-le. Nettoyez le bac récupérateur avec de l'eau chaude et un petit peu de détergent.
- Essuyez la grille avec un chiffon légèrement imbibé d'eau chaude. Ajoutez un petit peu de détergent pour dissoudre plus facilement le gras.
- Les résidus de nourriture persistants peuvent être nettoyés plus facilement s'ils sont d'abord trempés pendant quelques minutes dans l'huile de cuisson. Tamponnez les endroits respectifs avec un morceau de papier absorbant imbibé d'huile de cuisson. Après environ 5 à 10 minutes, essuyez les résidus de nourriture avec un chiffon propre.

- Nettoyez soigneusement toutes les pièces avant de remonter l'appareil, en suivant les étapes dans l'ordre inverse, et réutilisez l'appareil.
- Lorsque l'appareil n'est pas utilisé, rangez-le dans un endroit sec, protégé de la poussière et de la lumière directe du soleil.
- **IMPORTANT** : Le grill doit toujours être protégé de l'humidité lorsqu'il est rangé.

## Élimination



L'emballage est composé de matériaux éco-responsables qui peuvent être éliminés dans les centres de recyclage locaux.



Ne mettez jamais l'appareil au rebut avec les ordures ménagères. Éliminez l'appareil auprès de votre entreprise agréée de déchets ou votre centre local de traitement des déchets. Respectez les législations en vigueur. En cas de doutes, consultez votre centre local de traitement des déchets.

## Déclaration de conformité

Ce produit respecte les directives européennes et globales applicables. Cela est vérifié par le marquage CE (les déclarations correspondantes ont été déposées auprès du fabricant).

## Spécifications

Produit : Pièce n°. 4007N et 4007-CH  
GRILL électrique  
« Louisville »  
Tension nominale : 220-240 V, ~ 50  
Hz Consommation  
électrique nominale : 2200 W  
Poids : environ 1,95 kg  
Dimensions  
globales : environ 53 x 34 x 9 cm  
(L x P x H)  
Zone de grill : environ 37 x 18,5 cm  
Classe de protection : IPX4

## Prétendre

Pour toute question concernant les pièces de rechange ou les questions techniques, veuillez contacter votre partenaire contractuel.

Sous réserve de modifications techniques et d'erreurs d'impression.

## Société de distribution

TEST RITE tepro GmbH  
Carl-Zeiss-Straße 8/4  
63322 Rödermark  
Germany

## Indice

<b>Prima di utilizzare l'apparecchio .....</b>	<b>44</b>
<b>Componenti.....</b>	<b>44</b>
<b>Uso previsto.....</b>	<b>44</b>
<b>Per la vostra sicurezza.....</b>	<b>45</b>
Simboli di avvertimento.....	45
Istruzioni di sicurezza.....	45
<b>Prima del primo utilizzo .....</b>	<b>48</b>
<b>Funzionamento .....</b>	<b>48</b>
<b>Consigli per grigliatura .....</b>	<b>49</b>
<b>Manutenzione e pulizia .....</b>	<b>50</b>
<b>Smaltimento .....</b>	<b>51</b>
<b>Dichiarazione di conformità .....</b>	<b>51</b>
<b>Specifiche.....</b>	<b>51</b>
<b>Garanzia .....</b>	<b>52</b>
<b>Assistenza.....</b>	<b>52</b>
<b>Distributore .....</b>	<b>52</b>

## Prima di utilizzare l'apparecchio

Dopo aver aperto l'imballo e prima di utilizzare l'apparecchio, controllare sempre che l'apparecchio non presenti anomalie.

Se viene rilevata un'anomalia, non utilizzare l'apparecchio ma contattare il rivenditore.

Le istruzioni di funzionamento si basano su standard e normative applicabili nell'Unione Europea. Nei Paesi non facenti parte dell'Unione Europea osservare direttive e norme specifiche dei paesi in questione.



Prima di utilizzare l'apparecchio per la prima volta, leggere le istruzioni di sicurezza e le istruzioni per l'uso attentamente. Soltanto dopo aver letto le istruzioni sarà possibile utilizzare tutte le funzioni in modo sicuro e affidabile.

Tenere le istruzioni per l'uso in un luogo sicuro e consegnarle ai proprietari successivi.

## Componenti

- 2 Impugnatura grata griglia (1)
- 1 Grata griglia (2)
- 1 Serpentina (3)
- 1 Spia pilota (4)
- 1 Comando temperatura (5)
- 1 Cavo alimentazione con spina principale (6)
- 1 Vassoio sgocciolamento (7)

44

- 4 Supporto grata griglia (8)
- 2 Impugnatura termoisolata (9)
- 1 Supporto griglia (10)
- 1 Alloggiamento comando temperatura (11)

Controllare che la scatola sia completa e nessun componente abbia subito danni. Contattare il rivenditore in caso di parti mancanti o difettose.

I reclami presentati per danni o parti mancanti dopo che l'apparecchio è stato in parte o totalmente assemblato non saranno presi in considerazione.

## Uso previsto

La griglia elettrica è destinata alla cottura di alimenti.

E' destinata esclusivamente all'uso privato.

Utilizzare l'apparecchio soltanto come descritto nelle presenti istruzioni. Tutti gli altri usi sono considerati impropri e possono comportare danni alla proprietà o lesioni personali.

Il produttore non si assume alcuna responsabilità per danni causati da usi diversi da quelli previsti.

## Per la vostra sicurezza

### Simboli di avvertimento

#### **PERICOLO rischio elevato!**



La mancata osservanza delle istruzioni può comportare pericolo di vita e lesioni agli arti.

#### **ATTENZIONE Rischio moderato!**



La mancata osservanza dell'avvertimento può provocare danni alla proprietà.

#### **ATTENZIONE rischio limitato!**



Fatti da tenere in considerazione quando si utilizza la griglia.

### Istruzioni di sicurezza

- Prima di utilizzare l'apparecchio per la prima volta, controllare che tipo e tensione di alimentazione corrispondano ai valori riportati sull'etichetta nominale.
- Il presente apparecchio è una griglia elettrica per uso domestico e non è destinata all'uso industriale o professionale.
- Non utilizzare l'apparecchio se esso o il cavo di alimentazione sono danneggiati o sono stati fatti cadere.
- Collegare sempre la griglia elettrica a una presa CA con tensione 220~240 V, ~ 50 Hz. Il fusibile della presa deve essere almeno 10 A.
- L'installazione di un interruttore con messa a terra con corrente di scatto nominale non maggiore di 30 mA nell'impianto elettrico domestico fornisce protezione supplementare. Rivolgersi al proprio elettricista di fiducia.
- Se si notano danni o anomalie, sfilare subito la spina dalla presa.
- L'uso non corretto dell'elettricità può risultare letale.
- Non tirare il cavo per sfilare la spina dalla presa.
- Controllare periodicamente che spina e cavo di alimentazione non siano danneggiati.
- Non spostare l'apparecchio durante il funzionamento.
- Se l'apparecchio viene fatto funzionare su un tavolo, controllare che non sporga oltre il bordo del tavolo.
- Collocare l'apparecchio su una superficie resistente al calore.
- Tenere i materiali infiammabili come tessuti lontani dall'apparecchio.
- Non collocare alimenti avvolti in plastica o fogli metallici sulla griglia mentre essa è in funzione. In caso contrario si può danneggiare la griglia o provocare un incendio.
- Far funzionare l'apparecchio in un'area sicura a distanza sufficiente da bambini che giocano o animali domestici.
- Utilizzare sempre il connettore in dotazione con il relativo comando. Non collegare una spina diversa con comando a questo apparecchio. La spina in dotazione con comando non deve essere utilizzata con altri apparecchi.

- Non cercare mai di riparare l'apparecchio da soli. In caso di problemi, far riparare l'apparecchio da specialisti qualificati. Non aprire mai l'alloggiamento da soli. Pericolo di scosse elettriche!
- Quando il cavo di alimentazione è danneggiato, esso deve essere sostituito dal produttore oppure dal suo reparto assistenza per evitare pericoli.
- Evitare di danneggiare il cavo con urti, piegamenti o tagli su oggetti appuntiti e tenerlo lontano dalle superfici calde.
- Se si utilizza una prolunga, controllare che sia compatibile con la tensione nominale.
- Ruotare il cavo e, se richiesto, la prolunga necessaria per evitare di tirare accidentalmente il cavo o rischiare l'inciampo.
- Non immergere l'apparecchio in acqua o altri liquidi.
- Non toccare mai la spina di alimentazione con le mani bagnate o umide.
- Far funzionare la griglia elettrica su una superficie piana, asciutta e non scivolosa.
- Non collocare l'apparecchio su articoli mobili dove potrebbe ribaltarsi.
- Non inserire articoli nell'apparecchio.
- Sfilare sempre la spina dalla presa dopo aver utilizzato l'apparecchio e prima della pulizia.
- Utilizzare soltanto accessori forniti insieme all'apparecchio.
- Spostare l'apparecchio soltanto quando si è raffreddato.
- Non collocare l'apparecchio su una superficie calda. Non conservare l'apparecchio vicino a apparecchi caldi come stufe, camini, ecc.
- Non utilizzare l'apparecchio vicino a stanze da bagno, docce o piscine.
- Non utilizzare l'apparecchio in stanze contenenti liquidi o gas infiammabili.
- Non collocare la griglia vicino a entrate o aree usate frequentemente per l'accesso pedonale.
- Prestare sempre la massima attenzione. Eventuali distrazioni possono provocare la perdita di controllo dell'apparecchio. Non lasciare mai l'apparecchio senza sorveglianza.
- Non collocare oggetti pieni di liquidi, per es. vasi, sull'apparecchio.
- Utilizzare l'apparecchio soltanto a latitudini temperate. Evitare l'uso in climi tropicali e umidi.
- Non collocare l'apparecchio direttamente sotto a una presa.
- Non utilizzare l'apparecchio con un timer o un sistema di comando a distanza separato.
- **AVVERTENZA:** Non usare carbone di legna o combustibili simili in questo dispositivo.
- Collegare il dispositivo tramite un interruttore differenziale (RCD) con una corrente di scatto inferiore a 30 mA.
- Collegare il dispositivo ad una presa dotata di messa a terra (per dispositivi con classe di protezione I).
- Controllare regolarmente l'integrità dei cavi di collegamento; non usare il dispositivo se il cavo di collegamento è danneggiato.

**PERICOLO Rischio di incidenti!**

Questo apparecchio non deve essere utilizzato da persone (compresi bambini) con menomazioni fisiche, sensoriali o mentali o mancanza di esperienza e/o conoscenza.

- Informare questo gruppo di persone dei pericoli dell'apparecchio e farle controllare da una persona responsabile della loro sicurezza.
- Qualunque modifica al prodotto rappresenta un grave pericolo per la sicurezza; per questo motivo, è proibito apportare modifiche all'apparecchio. Non effettuare riparazioni da soli. In caso di danni, riparazioni o altri problemi con l'apparecchio, contattare il nostro centro assistenza o uno specialista locale.
- Tenere bambini e animali lontani dall'apparecchio.
- Non utilizzare mai la griglia senza vassoio antigocciolamento.

**Pericolo Rischi per i bambini!**

I bambini, giocando, possono rimanere intrappolati negli imballaggi in plastica e soffocare.

- Non permettere ai bambini di giocare con gli imballaggi in plastica.
- Controllare che i bambini non si mettano in bocca piccole parti. Potrebbero ingoiarle e soffocare.

**PERICOLO Rischio di incendio!**

Per prevenire il surriscaldamento e rischio di incendi, l'apparecchio non deve essere coperto.

- L'apparecchio rimane caldo per parecchio tempo dopo che è stato spento. Attenzione a non bruciarsi e non collocare oggetti sopra di esso. Pericolo di incendio.

**PERICOLO Rischio di ustioni!**

La griglia elettrica diventa molto calda durante l'uso. Per prevenire le ustioni, non toccare le superfici calde direttamente con le parti del corpo. Afferrare sempre l'apparecchio dalle impugnature termoisolate (9).

- Tenere una distanza minima di 1 m da materiale infiammabile come carta da parati, tende e tendine.
- Prestare sempre la massima attenzione. Non utilizzare l'apparecchio se non è possibile concentrarsi o sotto l'influenza di droghe, alcool o farmaci. Anche la più piccola distrazione durante l'utilizzo di questo apparecchio può provocare serie lesioni.

## Prima del primo utilizzo

1. Pulire la piastra griglia e il vassoio antigocciolamento come descritto nella sezione Manutenzione e Pulizia.
2. Collocare l'apparecchio su una superficie piana, asciutta e non scivolosa.
3. Usare una base resistente al calore per utilizzare l'apparecchio.
4. Lasciar riscaldare l'apparecchio per circa 10 min, senza alimenti per rimuovere i residui bruciandoli.
5. Al primo utilizzo possono comparire un po' di fumo e odore. Ciò è del tutto normale ed è causato dal fatto che vengono bruciati i residui alimentari. Fumo e odore scompaiono dopo breve tempo. Assicurare una ventilazione sufficiente all'interno della stanza.
6. L'apparecchio è pronto all'uso.

## Funzionamento

1. Rimuovere la grata griglia (2).  
Rimuovere quindi il controllo

temperatura (5) dal supporto griglia (10), tirarlo indietro con la resistenza di riscaldamento (3) e rimuoverlo.

2. Circa 1 l di acqua fredda può essere versato nel vassoio di sgocciolamento (7) per evitare la formazione di fumo durante l'utilizzo della griglia.
3. Rabboccare l'acqua se il livello scende mentre si utilizza la griglia. Durante questa operazione, controllare che l'acqua non entri in contatto con la serpentina.
4. Rimontare serpentina e comando temperatura sul supporto griglia procedendo nel modo inverso. Durante questa operazione, è importante che il comando temperatura sia montato correttamente nell'alloggiamento (11) del supporto griglia (10). L'interruttore di sicurezza (marrone) deve essere spinto completamente. In caso contrario non è possibile accendere l'apparecchio.
5. Montare la grata griglia su uno dei suoi supporti (8). Sono disponibili tre posizioni di base per regolare l'intensità di cottura. Inserire la grata griglia nelle rispettive posizioni.

Aperture (8a)  
Posizione griglia in alto

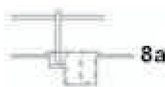

Aperture (8b)  
Posizione griglia in basso



Apertura (8c)  
Posizione griglia media





- Il principio è che il calore applicato agli alimenti diminuisce all'aumentare dell'altezza della griglia. Quando se ne cambia la posizione, spegnere sempre prima la griglia, tenendo la grata con guanti o presine da cucina termoisolanti. Prestare anche attenzione ai tempi di cottura.
6. Le impugnature della grata griglia (1) in dotazione possono essere anche utilizzate per rimuovere la grata. Agganciare le impugnature della grata griglia alle sue parti incrociate per rimuovere o sostituire la grata griglia. Rimuovere le impugnature durante la grigliatura, in quanto esse diventano molto calde. Toccare le impugnature soltanto con gli appositi guanti quando la griglia è calda.
  7. Collegare la spina principale (6) a una presa adatta.
  8. Riscaldare l'apparecchio per circa 10-15 min prima di accendere la griglia.
  9. Portare il comando temperatura 0-MAX (5) su **MAX**. La spia pilota (4) si accende quando viene riscaldata la serpentina.
  10. A questo punto è possibile collocare gli alimenti sulla grata griglia. Scongelare completamente gli alimenti congelati prima di grigliarli.
  11. Il vassoio antigocciolamento (7) raccoglie grasso e resti. Non utilizzare mai la griglia senza vassoio antigocciolamento.
  12. Le impugnature (9) della griglia sono termoisolate. Tuttavia, poiché la griglia diventa molto calda, si consiglia di utilizzare guanti da cucina resistenti al calore o presine.
  13. Utilizzare pinze lunghe per collocare correttamente gli alimenti.
  14. Girare gli alimenti varie volte durante la grigliatura per ottenere una cottura uniforme. Il tempo di grigliatura dipende dal tipo di alimenti.
  15. È possibile regolare la temperatura con le impostazioni controllo temperatura **0-MAX** (appena sopra **0** = bassa temperatura, **MAX** = temperatura molto alta). La spia pilota si spegne non appena è stata raggiunta la temperatura impostata.
  16. **ATTENZIONE!** Per evitare formazione di calore, non collocare fogli di alluminio o altri utensili per grigliare sulla grata griglia.
  17. **Pericolo di ustioni!** Se la griglia, per qualche motivo, deve essere spostata quando è calda, afferrarla soltanto con le impugnature termoisolate (9) e muoverla lentamente.
  18. Per spegnere la griglia, portare il comando temperatura **0-MAX** su **0** e sfilare la spina (6) dalla presa.
  19. Lasciar raffreddare l'apparecchio per circa 20 min. prima di spostarlo.
  20. La grata griglia (2) e il comando temperatura (5) possono essere rimossi soltanto quando la griglia si è raffreddata completamente.

## Consigli per grigliatura

### Tempi di cottura

La seguente tabella rappresenta valori indicativi dei tempi di cottura dei diversi alimenti. Il tempo di grigliatura può differire a seconda dello spessore della carne e dei gusti personali.

### Tabella tempi di cottura

Tipo di carne	Posizione della grata griglia	Tempo di grigliatura
Filetto di manzo	Alta/Media	8 - 18 min
Hamburger di manzo	Alta	8 - 12 min
Cotoletta di vitello	Bassa/Media	5 - 8 min
Cotoletta di maiale	Bassa/Media	12 min
Braciola di agnello	Bassa/Media	4 - 8 min

Utilizzare un'impostazione di temperatura più bassa per preparare lentamente alimenti delicati come filetto di pesce. Utilizzare un'impostazione di temperatura più alta per cuocere carne, scottare la carne e grigliare verdure o pesce intero.

La carne diventa più morbida se viene lasciata a marinare per una notte. La marinatura si prepara con olio per assicurare umidità, aceto per ammorbidire la carne e un mix di spezie. Girare pesce o carne soltanto una volta. Non è necessario girare questi alimenti più volte; in caso contrario gli alimenti grigliati si "asciugano".

Utilizzare il comando temperatura per spegnere l'apparecchio dopo l'uso e sfilare la spina dalla presa. Far raffreddare l'apparecchio prima di trasportarlo o pulirlo.

Ogni tanto pulire la grata griglia con carta da cucina imbevuta d'olio per evitare che gli alimenti grigliati si attacchino a essa.

## Manutenzione e pulizia

La griglia è stata prodotta con materiali di qualità. Osservare le seguenti istruzioni in sede di pulizia e manutenzione delle superfici.

### **PERICOLO** *Rischio di ustioni!*



Lasciar raffreddare completamente la griglia prima di pulirla.

### **PERICOLO** *per la salute!*



Non utilizzare solventi per vernici o diluenti per rimuovere macchie.

Essi sono pericolosi per la salute e non devono venire in contatto con gli alimenti.

### **ATTENZIONE** *Pericolo di danni!*



Non utilizzare solventi aggressivi o di rifinitura o pagliette abrasive, in quanto essi attaccano le superfici e le graffiano.

- Prima di ogni pulizia, portare il comando temperatura (5) su **0** e sfilare la spina dalla presa.
- Non immergere mai la griglia in acqua o altri liquidi. Durante la pulizia, controllare che nessun liquido entri in contatto con la serpentina o parti del corpo.
- Pulire le superfici dell'apparecchio con un panno leggermente umido e strofinarlo quindi per asciugarlo.
- Rimuovere la grata griglia (2). Quindi sollevare il controllo di temperatura (5) dal supporto griglia (10), tirarlo indietro e rimuoverlo con la resistenza di riscaldamento (3).

- Rimuovere il vassoio antigocciolamento dall'apparecchio e svuotarlo. Lavare il vassoio antigocciolamento con acqua calda e una piccola quantità di detergente.
- Pulire la grata griglia con un panno leggermente inumidito con acqua calda. Aggiungere una leggera quantità di detergente per rimuovere più facilmente il grasso.
- Per rimuovere più facilmente i resti di alimenti, ammorbidirli per alcuni minuti in olio bollente. Pulire i vari punti con carta da cucina impregnata di olio bollente. Dopo circa 5 -10 minuti, rimuovere gli avanzi di alimenti con un panno pulito.
- Pulire delicatamente tutte le parti dopo la pulizia, prima di rimontare l'apparecchio procedendo nella sequenza inversa prima di riutilizzarlo.
- Quando non si utilizza l'apparecchio, conservarlo in un luogo asciutto, protetto da polvere e luce diretta del sole.
- **IMPORTANTE:** Proteggere sempre la griglia dall'umidità durante il rimessaggio.

## Smaltimento



L'imballaggio è costituito da materiali ecologici che possono essere smaltiti consegnandoli alle stazioni di riciclaggio locali.



Non gettare mai l'apparecchio insieme ai rifiuti domestici. Smaltire l'apparecchio consegnandolo ai centri di smaltimento autorizzati o il centro smaltimento locale. In accordo alla normativa locale. In caso di dubbio, contattare l'autorità locale addetta allo smaltimento.

## Dichiarazione di conformità

Questo prodotto è conforme alle direttive europee e globali applicabili. Questo è confermato dal marchio CE (le dichiarazioni corrispondenti sono state depositate con il produttore).

## Specifiche

Prodotto: Part. N. 4007N e 4007-CH

Griglia elettrica  
"Louisville"

Tensione nominale: 220-240 V, ~ 50 Hz

Consumo di corrente  
nominale: 2200 W

Peso: circa 1,95 kg

Dimensioni totali: circa 53 x 34 X 9 cm  
(Largh. x Prof. x Alt.)

Area grigliatura: circa 37 x 18,5 cm

Classe di  
protezione: IPX4

## Assistenza

Per domande su pezzi di ricambio o domande tecniche, contattare il proprio partner contrattuale.

Modifiche ed errori tecnici esclusi.

## Distributore

TEST RITE tepro GmbH  
Carl-Zeiss-Straße 8/4  
63322 Rödermark  
Germany

## Innehåll

<b>Innan du använder grillen.....</b>	<b>54</b>
<b>Delar.....</b>	<b>54</b>
<b>Avsedd användning .....</b>	<b>54</b>
<b>För din säkerhet.....</b>	<b>55</b>
Varningssymboler .....	55
Säkerhetsanvisningar .....	55
<b>Före första användning.....</b>	<b>57</b>
<b>Användning.....</b>	<b>58</b>
<b>Grilltips .....</b>	<b>59</b>
<b>Underhåll och rengöring.....</b>	<b>60</b>
<b>Kassering .....</b>	<b>61</b>
<b>Deklaration om överensstämmelse .....</b>	<b>61</b>
<b>Specifikationer.....</b>	<b>61</b>
<b>Garanti.....</b>	<b>61</b>
<b>Service.....</b>	<b>62</b>
<b>Distribuerande företag.....</b>	<b>62</b>

## Innan du använder grillen

Kontrollera grillen när du packar upp den och före varje användning så att den inte är skadad.

Om du hittar någon skada ska du inte använda grillen, utan kontakta din återförsäljare.

Bruksanvisningen är baserad på de standarder och regler som gäller inom Europeiska Unionen. I länder utanför Europeiska Unionen måste även direktiven och lagstiftningen för respektive land följas!



Läs igenom säkerhets- och bruksanvisningen noggrant före användning. Först då kan du använda alla funktioner på ett säkert och pålitligt sätt.

Förvara bruksanvisningen på en säker plats och låt den följa med om produkten säljs vidare.

Kontrollera så att innehållet i lådan är komplett och utan skador. Kontakta din återförsäljare om någon del saknas eller är skadad.

Fordringar som lämnats in med avseende på skador eller saknade delar efter att apparaten har varit helt eller delvis ihopsatt kommer inte att behandlas.

## Avsedd användning

Denna elektriska grill är avsedd för matlagning.

Den är enbart avsedd för privat användning.

Använd endast grillen så som beskrivs i denna bruksanvisning. All annan användning anses som ej avsedd, och kan leda till skador på egendom eller eventuella personskador.

Tillverkaren ansvarar inte för skador som orsakas av annan användning än sådan som är avsedd.

## Delar

- 2 Handtag till grillgallret (1)
- 1 Grillgaller (2)
- 1 Värmeelement (3)
- 1 Kontrollampa (4)
- 1 Temperaturreglage (5)
- 1 Strömkabel med nätkontakt (6)
- 1 Droppskål (7)
- 4 Hållare till grillgallret (8)
- 2 Värmeisolerat handtag (9)
- 1 Grillhållare (10)
- 1 Uttag för temperaturreglage (11)

## För din säkerhet

### Varningssymboler

#### **FARA hög risk!**



Om du inte följer varningen kan det leda till skador på liv och lem.

#### **WARNING Medelhög risk!**



Om du inte respekterar varningen kan det leda till materiella skador.

#### **FÖRSIKTIGHET Liten risk!**



Fakta som bör beaktas vid användning av apparaten.

### Säkerhetsanvisningar

- Om du märker att det föreligger någon skada eller något fel på apparaten ska du omedelbart dra ut nätkontakten ur vägguttaget.
- Felaktig användning av elektricitet kan vara livsfarlig.
- Dra inte i kabeln när du ska dra ut nätkontakten ur vägguttaget.
- Kontrollera med jämna mellanrum så att nätkontakten och strömkabeln inte är skadade.
- Flytta inte grillen när den används.
- Om grillen står på ett bord när den används ska du se till att den inte sticker ut över bordsskivans kant.
- Ställ grillen på en värmetålig yta.
- Se till att brännbara material, som t.ex. tyger, inte kommer i närheten av grillen.
- Ställ inte matvaror som är omslutna av plast eller metallfolie på grillen när den används. Detta kan orsaka skador på grillen eller en brand.
- Använd grillen på en säker yta, på tillräckligt stort avstånd från lekande barn och sällskapsdjur.
- Använd alltid den medföljande stickkontakten med regulator till denna apparat. Anslut inte någon annan stickkontakt med regulator till denna apparat. Den medföljande stickkontakten med regulator får inte användas till någon annan apparat.
- Före första användning måste du kontrollera att den aktuella typmärkningen och nätspänningen stämmer överens med uppgifterna på typskylten.
- Denna apparat är en elektrisk grill för hushållsbruk, och den är inte avsedd för industriell eller professionell användning.
- Använd inte grillen om grillen eller strömkabeln har skadats eller om den har tappats i golvet.
- Anslut alltid den elektriska grillen till ett AC-uttag med en spänning på 220~240 V, ~50Hz. Vägguttagets säkring bör vara på minst 10 A.
- Installation av en jordfelsbrytare med en nominell utlösningström på högst 30 mA i husets elnät ger extra skydd. Rådgör med din elektriker.

- Försök aldrig att reparera apparaten själv. Om något problem uppstår måste du låta en utbildad specialist reparera apparaten. Öppna aldrig kåpan själv. Det finns risk för elektriska stötar!
- Om apparatens strömkabel är skadad måste den bytas ut av tillverkaren eller dennes serviceavdelning för att undvika faror.
- Förhindra att strömkabeln skadas genom att bli krossad, böjd eller skavd av vassa kanter, och håll den borta från heta ytor.
- Om en förlängningsladd används måste den ha samma klassificering.
- Dra sladden och den eventuella förlängningsladden så att det inte föreligger någon snubbelrisk, och så att inte någon drar i sladden oavsiktligt.
- Sänk aldrig ner apparaten i vatten eller någon annan vätska.
- Vidrör aldrig nätkontakten med våta eller fuktiga händer.
- Ställ grillen på en plan, torr och halkfri yta.
- Ställ aldrig grillen på något rörligt föremål som kan få den att välta.
- Lägg inte in föremål i grillen.
- Koppla alltid ur nätkontakten efter användning och före rengöring.
- Använd endast de tillbehör som följer med grillen.
- Flytta inte grillen förrän den har svalnat helt.
- Ställ inte grillen på en varm yta. Förvara aldrig grillen nära värmekällor som kokplattor, öppna spisar etc.
- Använd inte grillen nära badkar, duschar eller swimmingpooler.
- Använd inte grillen i rum där det finns lättantändliga vätskor eller gaser.
- Ställ inte grillen nära ingångar eller ytor där fotgängare ofta passerar.
- Var alltid mycket försiktig. Om du blir störd kan du förlora kontrollen över grillen. Lämna aldrig grillen obevakad.
- Ställ aldrig föremål som är fyllda med vätskor, till exempel vaser, ovanpå grillen.
- Använd endast grillen i tempererade klimat. Användning i tropikerna och i ovanligt fuktiga klimat bör undvikas.
- Grillen får inte ställas direkt under ett vägguttag.
- Använd inte grillen med en timer eller med ett separat fjärrstyrningssystem.
- **WARNING:** Använd inte grillkol eller liknande bränslen i denna grill.
- Anslut grillen via en jordfelsbrytare (JFB) med felström under 30 mA.
- Anslut grillen till jordat eluttag (för enheter med skyddsklass I);
- Kontrollera anslutningskabeln regelbundet så att den inte är skadad; använd inte grillen med skadad anslutningskabel.

---

### **FARA Olycksrisk!**



Denna apparat är inte avsedd att användas av personer (inklusive barn) med begränsad fysisk, sensorisk eller mental förmåga eller personer som saknar erfarenhet och/eller utbildning.

- 
- Informera denna grupp av personer om farorna med grillen, och se till att de övervakas av en person som är ansvarig för deras säkerhet.



- Alla ändringar av produkten innebär en stor säkerhetsrisk, och är således förbjudna. Utför aldrig några reparationer själv. I händelse av skada, reparation eller andra problem med apparaten kan du kontakta vår serviceavdelning eller en lokal specialist.
  - Se till att barn och sällskapsdjur inte kommer i närheten av grillen.
  - Använd aldrig grillen utan droppskålen.
- 

### **FARA Risker för barn!**



Lekande barn kan fastna i plastförpackningen och kvävas.

- Låt inte barn leka med plastförpackningen.
  - Se till att barn inte stoppar små delar av apparaten i munnen. De kan svälja delarna och kvävas.
- 

### **FARA Brandrisk!**



För att förhindra överhettning av grillen och en eventuell brand får apparaten inte övertäckas.

- Grillen förblir varm under en lång stund efter att den har stängts av. Var försiktig så att du inte bränner dig, och ställ inte några föremål på grillen. Det finns risk för brand.
- 

### **FARA Risk för brännskador!**



Denna elektriska grill blir mycket \*\*varm vid användning. Förhindra brännskador genom att undvika att vidröra de heta ytorna med huden. Håll alltid i grillen med de värmeisolerade handtagen (9).

## **Före första användning**

1. Rengör grillgallret och droppskålen så som beskrivs i avsnittet Underhåll och rengöring.
2. Ställ grillen på en plan, torr och halkfri yta.
3. Använd ett värmetåligt underlag när du använder grillen.
4. Låt grillen värmas upp under cirka 10 minuter utan mat för att bränna bort eventuella rester.
5. Viss rök och lukt kan uppkomma när grillen används för första gången. Detta är normalt och orsakas av att rester från tillverkningen bränns bort. Röken och lukten försvinner efter en kort tid. Se till att det finns tillräcklig ventilation i rummet.
6. Grillen är färdig för användning.

## Användning

1. Ta loss grillgallret (2). Ta sedan loss temperaturreglaget (5) uppåt från grillhållaren (10). Dra det sedan bakåt tillsammans med värmeelementet (3) och ta bort det.
2. Cirka 1 liter kallt vatten kan hällas i droppskålen (7) för att förhindra kraftig rökutveckling under grillningen.
3. Fyll på mer vatten om vattennivån sjunker medan du grillar. Se till att det inte kommer vatten på värmeelementen om du fyller på mer vatten.
4. Sätt tillbaka värmeelementet och temperaturreglaget på grillhållaren genom att följa stegen i omvänd ordning. När du gör detta är det viktigt att temperaturreglaget monteras på korrekt sätt i uttaget (11) på grillhållaren (10). Säkerhetsbrytaren (brun) måste vara helt intryckt. Annars går det inte att sätta på grillen.
5. Sätt i grillgallret i ett av spårerna för grillgallret (8). Det finns tre olika grundlägen för olika grillvärme. Sätt i grillgallret i respektive läge.

Spår (8a)  
Högt grillläge



Spår (8b)  
Lågt grillläge



Spår (8c)  
Medelhögt grillläge



Principen är att värmen som matvarorna grillas i minskar när höjden på grillgallret ökar. När du byter grillläge ska du alltid först stänga av grillen och hålla i grillgallret med värmeisolerade grillhandskar eller grytappar. Var också noga med att följa tillagningstiderna.

6. De medföljande handtagen (1) till grillgallret kan också användas när du ska ta bort grillgallret. Haka fast grillgallerhandtagen i grillgallrets tvärbalkar för att ta bort eller byta ut grillgallret. Handtagen bör tas bort vid grillning eftersom de blir mycket varma. Vidrör bara handtagen med grillhandskar när grillen är varm.
7. Anslut nätkontakten (6) i ett lämpligt vägg uttag.
8. Grillen bör värmas upp under cirka 10-15 minuter innan grillningen påbörjas.

9. Vrid temperaturreglaget 0-MAX (5) till **MAX**. Kontrolllampan (4) tänds, och samtidigt värms värmeelementen upp.
10. Nu kan du placera matvarorna på grillgallret. Djupfrysta matvaror bör tinas upp helt före grillning.
11. Droppskålen (7) samlar upp droppande fett och sås. Använd aldrig grillen utan droppskålen.
12. Handtagen (9) på grillen är värmeisolerade. Eftersom grillen blir mycket varm bör du ändå använda värmebeständiga grythandskar eller grytlappar.
13. Använd bestick med långa handtag när du lägger på matvarorna.
14. Matvarorna bör vändas flera gånger under grillningen för att få en jämn tillagning. Grilltiden beror på typen av mat.
15. Du kan reglera temperaturen med temperaturreglagets inställningar **0-MAX** (precis ovanför **0** = låg temperatur, **MAX** = mycket hög temperatur). Kontrolllampan släcks så fort den inställda temperaturen har uppnåtts.
16. **FÖRSIKTIGHET!** För att undvika värmeutveckling ska du aldrig lägga aluminiumfolie eller annan grillutrustning på grillgallret.
17. **Risk för brännskador!** Om grillen av någon anledning måste flyttas när den är varm, ska du alltid hålla grillen i de värmeisolerade handtagen (9) och flytta den långsamt.
18. För att stänga av grillen ska du vrida temperaturreglaget **0-MAX** till **0** och dra ut nätkontakten (6) ur vägguttaget.
19. Låt grillen svalna i cirka 20 minuter innan du flyttar den.
20. Grillgallret (2) och temperaturreglaget (5) får inte tas bort förrän grillen har svalnat helt.

## Grilltips

### Tillagningstider

I följande tabell visas några riktvärden över tillagningstiderna för olika typer av matvaror. Grilltiden kan variera beroende på köttets tjocklek och dina personliga önskemål.

### Tabell över tillagningstider

Typ av kött	Grillgallrets läge	Grilltid
Oxfile	Högt/mellanhögt	8 - 18 min
Hamburgare av nötkött	Högt	8 - 12 min
Kalvkotlett	Lågt/mellanhögt	5 - 8 min
Fläskkotlett	Lågt/mellanhögt	12 min
Lammkotlett	Lågt/mellanhögt	4 - 8 min

Använd en lägre temperaturinställning för att långsamt tillaga ömtåliga livsmedel, såsom fiskfilé. Använd en hög temperaturinställning för att steka och bryna kött och för att grilla grönsaker eller hel fisk.

Kött blir saftigare om det får ligga i en marinad över natten. Marinader tillagas med olja för att ge fuktighet, vinäger för att mjuka upp köttet samt en blandning av kryddor.

Vänd fisken eller köttet endast en gång. Maten behöver inte vändas fler gånger, detta kan torka ut den grillade maten.

Använd temperaturreglaget för att stänga av grillen efter användning, och dra ut nätkontakten ur vägguttaget. Låt grillen svalna helt innan du flyttar eller rengör den.

Torka av grillgallret då och då med en bit hushållspapper indränkt i olja, så att den grillade maten inte fastnar.

## Underhåll och rengöring

Din grill har tillverkats av kvalitetsmaterial. Följ de nedanstående anvisningarna när du rengör och underhåller ytorna.

### **FARA Risk för brännskador!**



Låt grillen svalna helt innan du rengör den.

### **FARA Hälsorisk!**



Använd inte lösningsmedel eller thinner för att ta bort fläckar.

Dessa ämnen är hälsofarliga och får inte komma i kontakt med matvaror.

### **VARNING Risk för skador!**



Använd inte starka eller slipande lösningsmedel eller skursvampar, eftersom dessa angriper ytorna och orsakar repor.

- Före varje rengöring ska temperaturreglaget (5) ställas i läge **0** och nätkontakten ska kopplas ut ur vägguttaget.
- Sänk aldrig ner grillen i vatten eller andra vätskor. Var försiktig när du rengör grillen, så att inga vätskor kommer i kontakt med värmeelementen eller de strömförande delarna.
- Torka av grillens ytor med en lätt fuktad trasa och torka den sedan torr.
- Ta av grillgallret (2). Lyft sedan av temperaturreglaget (5) uppåt från grillhållaren (10). Dra det sedan bakåt och ta bort det tillsammans med värmelementet (3).
- Ta bort droppskålen från grillen och töm den. Rengör droppskålen med varmt vatten och lite rengöringsmedel.
- Torka av grillgallret med en trasa som är lätt fuktad med varmt vatten. Håll på lite rengöringsmedel så löses fettet upp lättare.
- Hårt sittande matrester går lättare att få bort om de blöts upp med matlagningsolja under flera minuter. Badda de olika ytorna med hushållspapper indränkt i matlagningsolja. Efter cirka 5 till 10 minuter kan du torka bort matresterna med en ren trasa.

- Torka alla delar noggrant efter rengöring, innan du sätter ihop apparatens olika delar igen i omvänd ordning och använder den igen.
- När grillen inte används ska den förvaras på en torr plats och skyddas från damm och direkt solljus.
- **VIKTIGT:** Grillen måste alltid skyddas mot fukt när den förvaras.

## Specifikationer

Produkt:	Artikel nr. 4007N och 4007-CH Elektrisk grill "Louisville"
Märkspänning:	220-240 V, ~ 50 Hz
Nominell strömförbrukning:	2200 W
Vikt:	cirka 1,95 kg
Totala matt:	cirka 53 x 34 x 9 cm (BxDxH)
Grillyta:	cirka 37 x 18,5 cm
Skyddsklass:	IPX4

## Kassering



Förpackningen är tillverkad av miljövänliga material som kan kastas på en lokal återvinningsstation.



Kasta aldrig apparaten med de vanliga hushållssoporna. Kassera apparaten med hjälp av ett auktoriserat återvinningsföretag eller på din lokala återvinningsstation. Följ gällande bestämmelser. Om du är osäker kan du kontakta din lokala återvinningsstation.

## Deklaration om överensstämmelse

Denna produkt överensstämmer med tillämpliga europeiska och globala direktiv. Detta verifieras av CE-märkningen (motsvarande deklARATIONER har lämnats hos tillverkaren).



## Service

För frågor om reservdelar eller tekniska frågor, kontakta din avtalspartner.

Tekniska ändringar och fel undantagna.

## Distribuerande företag

TEST RITE tepro GmbH  
Carl-Zeiss-Straße 8/4  
63322 Rödermark  
Germany

## Obsah

<b>Než začnete zařízení používat .....</b>	<b>64</b>
<b>Součásti.....</b>	<b>64</b>
<b>Zamýšlené použití .....</b>	<b>64</b>
<b>Pro vaši bezpečnost.....</b>	<b>65</b>
Výstražné symboly.....	65
Bezpečnostní pokyny.....	65
<b>Před prvním použitím.....</b>	<b>67</b>
<b>Obsluha .....</b>	<b>68</b>
<b>Tipy na grilování .....</b>	<b>69</b>
<b>Údržba a čištění.....</b>	<b>70</b>
<b>Likvidace .....</b>	<b>71</b>
<b>Prohlášení o shodě .....</b>	<b>71</b>
<b>Technické údaje.....</b>	<b>71</b>
<b>Záruka.....</b>	<b>71</b>
<b>Servis.....</b>	<b>72</b>
<b>Distributor .....</b>	<b>72</b>

## Než začnete zařízení používat

Po vybalení zařízení a před každým použitím zkontrolujte, zda se na zařízení nevyskytují závady.

Pokud naleznete závadu, zařízení nepoužívejte a uvědomte svého prodejce.

Návod k obsluze vychází z předpisů a nařízení platných v Evropské unii. V zemích mimo Evropskou unii je také nutno dodržovat nařízení a legislativní předpisy, které v těchto zemích platí.



Před prvním použitím si pečlivě přečtěte bezpečnostní pokyny a návod k obsluze. Jen v takovém případě budete moci používat všechny funkce bezpečně a spolehlivě.

Návod k obsluze uchovávejte na bezpečném místě a předejte jej případným následným vlastníkům.

Zkontrolujte, zda je obsah balení úplný a nepoškozený. Pokud některá součást chybí, nebo je poškozená, kontaktujte svého prodejce.

Reklamacím týkajícím se poškození nebo chybějících částí podaným až po úplném nebo částečném smontování zařízení nebude vyhověno.

## Zamýšlené použití

Tento elektrický gril je určen pro přípravu potravin.

Je určen výhradně pro soukromé použití.

Zařízení použijte jen způsobem uvedeným v tomto návodu k obsluze. Jakékoli jiné použití se nepovažuje za zamýšlené použití a může vést k poškození majetku nebo možnému zranění osob.

Výrobce nebude odpovídat za škody způsobené použitím jiným než pro zamýšlený účel.

## Součásti

- 2 rukojeti grilovacího roštu (1)
- 1 grilovací rošt (2)
- 1 topný článek (3)
- 1 kontrolka (4)
- 1 regulátor teploty (5)
- 1 napájecí kabel se síťovou zástrčkou (6)
- 1 odkapávací miska (7)
- 4 Podpěra grilovacího roštu (8)
- 2 držadlo s tepelnou izolací (9)
- 1 držák grilu (10)
- 1 zářez pro regulátor teploty (11)



## Pro vaši bezpečnost

### Výstražné symboly

#### **NEBEZPEČÍ – vysoké riziko!**



Při nedodržení upozornění může dojít k ohrožení života a poranění končetin.

#### **POZOR – mírné riziko!**



Při nedodržení upozornění může dojít k poškození majetku.

#### **VÝSTRAHA – nízké riziko!**



Skutečnosti, které je třeba vzít v úvahu při používání zařízení.

### Bezpečnostní pokyny

- Před prvním použitím zkontrolujte, zda typ proudu a napětí sítě odpovídají údajům na typovém štítku.
- Toto zařízení je elektrický gril pro použití v domácnosti a není určeno k průmyslovému či profesionálnímu použití.
- Pokud jsou zařízení či napájecí kabel poškozeny nebo spadly na zem, zařízení nepoužívejte.
- Elektrický gril vždy připojujte do zásuvky se střídavým napětím 220~240 V, 50 Hz. Pojistka elektrické zásuvky by měla být aspoň na 10 A.
- Dodatečnou ochranu nabízí instalace ochranného jističe s vypínacím proudem maximálně 30 mA na elektrické vedení v domácnosti. Obratě se na svého elektrikáře.

- Pokud zjistíte poškození zařízení nebo poruchu jeho činnosti, okamžitě odpojte zástrčku ze zásuvky.
- Při nesprávném používání elektrické energie může dojít k smrtelnému úrazu.
- Zástrčku nevytahujte ze zásuvky taháním za kabel.
- Síťovou zástrčku i napájecí kabel pravidelně kontrolujte, zda nejsou poškozeny.
- Nepřemísťujte zařízení, pokud je v provozu.
- Pokud je zařízení v provozu na stole, ujistěte se, zda nevyčnívá nad okraj stolu.
- Umístěte zařízení na povrch odolný proti teple.
- Hořlavé materiály, jako jsou textilie, udržujte mimo dosah zařízení.
- Pokud se zařízení používá, nepokládejte na gril potraviny zabalené v plastové nebo kovové fólii. Mohlo by to způsobit poškození grilu nebo požár.
- Zařízení používejte v bezpečném prostoru v dostatečné vzdálenosti od hračících si dětí či domácích zvířat.
- Pro toto zařízení vždy používejte přiloženou zástrčku s ovládacím spínačem. Jinou zástrčku s ovládacím spínačem k tomuto zařízení nepřipojujte. Přiložená zástrčka s ovládacím spínačem se nesmí používat s jinými zařízeními.

- Nikdy se nepokoušejte zařízení opravovat sami. V případě problému si zařízení nechte opravit u kvalifikovaných odborníků. Nikdy sami neotvírejte kryt. Hrozí nebezpečí úrazu elektrickým proudem!
- Jestliže je napájecí kabel zařízení poškozený, musí jej výrobce nebo jeho oddělení služeb vyměnit, aby nedošlo k ohrožení.
- Zabráňte poškození napájecího kabelu rozdrčením, zauzlením či odřením o ostré hrany a udržujte jej mimo dosah horkých povrchů.
- Je-li použit prodlužovací kabel, musí odpovídat příslušným technickým údajům.
- Vedte kabel a, je-li třeba, nezbytný prodlužovací kabel tak, abyste zabránili náhodnému vytažení kabelu nebo nebezpečí zakopnutí.
- Neponořujte zařízení do vody ani jiné tekutiny.
- Síťové zástrčky se nikdy nedotýkejte mokřýma ani vlhkýma rukama.
- Elektrický gril používejte na rovném, suchém a neklouzavém povrchu.
- Neumísťujte zařízení na pohyblivé předměty, na kterých se může převrátit.
- Do zařízení nezastrkujte žádné předměty.
- Po použití a před čištěním vždy odpojte síťovou zástrčku.
- Používejte pouze příslušenství dodané se zařízením.
- Zařízení přesunujte, až vychladne.
- Neumísťujte zařízení na horký povrch. Toto zařízení neuskładňujte v blízkosti zařízení vydávajících teplo, jako jsou plotýnky, krby, atd.
- Zařízení nepoužívejte v blízkosti vany, sprchy či bazénu.
- Zařízení neprovazujte v místnostech s hořlavými tekutinami či plyny.
- Gril nesestavujte v blízkosti vchodů nebo oblastí, kudy často procházejí osoby.
- Vždy postupujte s maximální opatrností. Odvrácení pozornosti může zapříčinit ztrátu kontroly nad zařízením. Nikdy nenechávejte zařízení bez dozoru.
- Na zařízení nepokládejte předměty naplněné tekutinou, například vázy.
- Toto zařízení používejte jen v mírných zeměpisných šířkách. Je nutno se vyhnout tropickým oblastem a zvláště vlhkému klimatu.
- Zařízení se nesmí sestavovat přímo pod zásuvkou ve zdi.
- Zařízení nepoužívejte s časovým spínačem ani se samostatným systémem dálkového ovládání.
- **VAROVÁNÍ:** Nepoužívejte v tomto zařízení černé uhlí ani jiná podobná paliva.
- Zařízení připojte pomocí proudového chrániče (RCD) s vypínacím proudem nižším než 30 mA.
- Zařízení připojte k uzemněné zásuvce (platí pro zařízení s třídou ochrany I).
- Pravidelně kontrolujte, zda není napájecí kabel poškozen. Je-li napájecí kabel poškozen, zařízení nepoužívejte.

### **NEBEZPEČÍ – riziko nehody!**



Toto zařízení není určeno pro použití osobami (včetně dětí) s omezenými psychickými, smyslovými či mentálními schopnostmi ani těmi, které nemají dostatek zkušeností a/ nebo znalostí.

- Takovou skupinu osob informujte o nebezpečí souvisejícím s tímto zařízením a zajistěte, aby takové osoby byly pod dohledem osoby odpovědné za jejich bezpečnost.
- Jakákoli modifikace výrobku představuje velké riziko pro bezpečnost a je tedy zakázána. Neprovádějte opravy sami. V případě poškození, opravy nebo jiných problémů se zařízením kontaktujte naše centrum služeb nebo místního specialistu.
- Udržujte děti a domácí zvířata mimo dosah zařízení.
- Nikdy nepoužívejte gril bez odkapávací misky.

### **NEBEZPEČÍ – riziko pro děti!**



Děti mohou při hře uváznout v plastovém obalu a mohly by se udusit.

- Nenechávejte děti, aby si hrály s plastovým obalem.
- Zajistěte, aby děti nedávaly malé součásti do úst. Mohly by je spolknout a udusit se.

### **NEBEZPEČÍ – riziko požáru!**



Zařízení se nesmí přikrývat, abyste zabránili přehřátí zařízení a požáru.

- Zařízení zůstává horké ještě značnou dobu po vypnutí. Dávejte pozor, abyste se nespálili, a neumísťujte na zařízení žádné předměty. Hrozí nebezpečí požáru!

### **NEBEZPEČÍ – riziko popálenin!**



Elektrický gril se během používání zahřívá na vysokou teplotu. Nedotýkejte se horkých povrchů přímo pokožkou, abyste zabránili popáleninám. Zařízení vždy držte za držadla s tepelnou izolací (9).

- Od hořlavých materiálů, jako jsou tapety, záclony či rolety, udržujte minimální vzdálenost 1 m.
- Vždy věnujte zařízení pozornost a buďte velmi opatrní. Nepoužívejte zařízení, když se nemůžete soustředit nebo když jste unavení či pod vlivem drog, alkoholu nebo léků. I malé odpoutání pozornosti během používání výrobku může vést k závažným zraněním.

## **Před prvním použitím**

1. Vyčistěte grilovací rošt a odkapávací misku tak, jak je uvedeno v části Údržba a čištění.
2. Zařízení umístěte na rovný, suchý a neklouzavý povrch.
3. Pro použití zařízení zvolte podklad odolný proti teplu.
4. Nechte zařízení nahřát asi 10 minut bez potravin, aby se spálily usazeniny.

5. Při prvním použití se může objevit kouř a odpovídající zápach. Je to normální jev a je způsoben spalováním usazenin z výroby. Kouř i zápach po chvíli zmizí. Zajistěte dostatečnou ventilaci místnosti.
6. Zařízení je připraveno k použití.

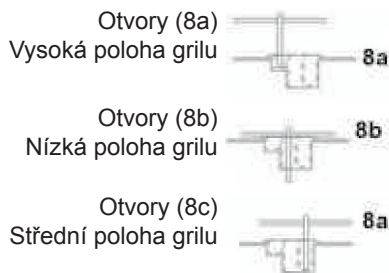

## Obsluha

1. Sejměte grilovací rošt (2). Poté zvedněte regulátor teploty (5) z podpěry roštu (10) směrem nahoru a pak jej s topným článkem (3) odtáhněte a sejměte.
2. Do odkapávací misky (7) lze nalít asi 1 litr vody, aby se zamezilo nadměrnému kouři při grilování.
3. Pokud hladina vody při grilování poklesne, vodu doplňte. Přitom dbejte na to, aby se voda nedostala na topný článek.
4. Opačným postupem vraťte topný článek i regulátor teploty na podpěru grilu. Přitom je důležité, aby byl regulátor teploty správně nasazen do zářezu (11) podpěry grilu (10). Bezpečnostní spínač (hnědý) musí být úplně stlačený. Jinak nelze zařízení zapnout.
5. Umístěte grilovací rošt do jedné z podpěr grilovacího roštu (8). Jsou k dispozici tři základní polohy pro různou intenzitu grilování. Zasuňte grilovací rošt do příslušné polohy.

- Principem je, že se zvyšováním polohy grilovacího roštu se snižuje teplo působící na potraviny. Při změně polohy gril vždy nejprve vypněte a grilovací rošt uchopte tepelně izolovanými kuchyňskými rukavicemi nebo držáky hrnců. Pozornost věnujte také době grilování.
6. K přemístování grilovacího roštu lze použít také přiloženou rukojeť grilovacího roštu (1). Zaháknutím rukojeti za příčku grilovací rošt vyjmete nebo přemístíte. Rukojeť by se měla během grilování odstranit, protože se velmi zahřeje. Pokud je gril horký, dotýkejte se rukojeti pouze grilovacími rukavicemi.
  7. Zapojte síťovou zástrčku (6) do vhodné zásuvky.
  8. Před začátkem grilování by se zařízení mělo asi 10–15 minut nahřívat.

9. Otočte regulátorem teploty 0–MAX (5) do polohy **MAX**. Rozsvítí se kontrolka (4) a současně se začne ohřívat topný článek.
10. Nyní lze na grilovací rošt umístit potraviny. Zmrazené potraviny by se před grilováním měly úplně rozmrazit.
11. Odkapávací miska (7) zachycuje odkapávající tuk a šťávu. Nikdy nepoužívejte gril bez odkapávací misky.
12. Držadla grilu (9) jsou tepelně izolovaná. Gril se značně zahřeje, doporučuje se tedy, abyste přesto používali kuchyňské rukavice odolné proti teplu nebo držáky hrnců.
13. Pro manipulaci s potravinami použijte náčiní s dlouhou rukojetí.
14. Potraviny je vhodné během grilování několikrát otočit, abyste dosáhli rovnoměrného propečení. Doba grilování závisí na typu potravin.
15. Teplotu můžete nastavit pomocí nastavení regulátoru teploty **0–MAX** (těsně nad **0** = nízká teplota, **MAX** = velmi vysoká teplota). Jakmile je dosaženo nastavené teploty, kontrolka zhasne.
16. **UPOZORNĚNÍ!** Na grilovací rošt nepokládejte hliníkovou fólii ani jiné grilovací náčiní, abyste zabránili nadměrnému růstu tepla.
17. **Riziko popálení!** Pokud je gril nutné z nějakého důvodu přemístit, když je horký, držte jej pouze za držadla s tepelnou izolací (9) a přemísťujte jej pomalu.
18. Gril vypnete otočením regulátoru teploty **0–MAX** do polohy **0** a odpojením zástrčky (6) ze zásuvky.
19. Než budete zařízení přemísťovat, nechte jej aspoň 20 minut vychladnout.
20. Grilovací rošt (2) a regulátor teploty (5) lze sejmut až po úplném vychladnutí zařízení.

## Tipy na grilování

### Doba grilování

V následující tabulce jsou uvedeny některé orientační hodnoty pro dobu přípravy různých potravin. Doba grilování se může lišit v závislosti na tloušťce masa a vašich preferencích.

Tabulka doby grilování

Typ masa	Poloha grilovacího roštu	Doba grilování
Hovězí plátek	Vysoká/střední	8 – 18 min
Hovězí hamburger	Vysoká	8 – 12 min
Telecí kotleta	Nízká/střední	5 – 8 min
Vepřová kotleta	Nízká/střední	12 min
Jehněčí kotleta	Nízká/střední	4 – 8 min

Pro přípravu křehkých potravin, jako například rybího filé, použijte nižší nastavení teploty. Na tmavé maso, pro opečení masa a grilování zeleniny nebo celých ryb použijte vysoké nastavení teploty.

Maso je měkkčí, necháte-li jej přes noc marinovat. Marináda se připravuje z oleje, který zajistí vlhkost, octa, který maso změkčí, a ze směsi koření. Rybu nebo maso obraťte pouze jednou. Častější obracení není nutné, grilovaný pokrm by vysychal.

Po použití vypněte zařízení pomocí regulátoru teploty a odpojte zástrčku ze zásuvky. Před čištěním nebo přemísťováním nechte zařízení dobře vychladnout.

Čas od času potřete grilovací rošt papírovou kuchyňskou utěrkou navlhčenou olejem, aby se k němu grilované potraviny nepřipalovaly.

## Údržba a čištění

Gril je vyroben z kvalitních materiálů. Při čištění a údržbě povrchů dodržujte následující pokyny.

### **NEBEZPEČÍ – riziko popálenin!**



Před čištěním nechejte gril úplně vychladnout.

### **POZOR – ohrožení zdraví!**



Pro odstranění skvrn nepoužívejte rozpouštědla ani ředidla.

Ohrožují zdraví a nesmí přijít do kontaktu s potravinami.

### **POZOR – riziko poškození!**



Nepoužívejte silná rozpouštědla, leštidla či drsné kuchyňské houbičky, protože narušují povrch a zanechávají škrábance.

- Před každým čištěním nastavte regulátor teploty (5) do polohy **0** a odpojte zástrčku ze zásuvky.
- Nikdy neponořujte gril do vody ani jiné tekutiny. Při čištění dbejte na to, aby se na topný článek nedostala žádná tekutina a aby ani nepřišla do kontaktu s částmi pod napětím.
- Povrch zařízení utřete mírně navlhčeným hadříkem a pak jej vytřete do sucha.
- Sejměte grilovací rošt (2). Poté zvedněte regulátor teploty (5) z podpěry roštu (10), odtáhněte jej a společně s topným článkem (3) sejměte.
- Sejměte odkapávací misku ze zařízení a vyprázdněte ji. Odkapávací misku vyčistěte teplou vodou a malým množstvím čisticího prostředku.
- Otřete grilovací rošt hadříkem mírně navlhčeným v teplé vodě. Přidejte malé množství čisticího prostředku, aby se tuk snadněji rozpustil.
- Těžko odstranitelné zbytky jídla lze snadněji odstranit, pokud rošt na několik minut namočíte do jedlého oleje. Příslušná místa lehce přetřete papírovou kuchyňskou utěrkou namočenou v jedlém oleji. Asi po 5–10 minutách setřete zbytky potravin čistým hadříkem.

- Před opětovným smontováním zařízení všechny jeho části pečlivě vyčistěte a pak postupujte podle pokynů v opačném pořadí.
- Pokud zařízení nepoužíváte, uskladněte jej na suchém místě chráněném před prachem a přímým slunečním zářením.
- **DŮLEŽITÉ:** Při skladování je vždy vhodné chránit gril proti vlhkosti.

## Technické údaje

Výrobek: Číslo dílu 4007N a 4007-CH  
Elektrický gril „Louisville“  
Jmenovité napětí: 220-240 V, ~ 50 Hz  
Jmenovitý příkon: 2200 W  
Hmotnost: přibl. 1,95 kg  
Celkové rozměry: přibl. 53 × 34 × 9 cm  
(Š × H × V)  
Grilovací plocha: přibl. 37 × 18,5 cm  
Třída ochrany: IPX4

## Likvidace



Obal se skládá z materiálů šetrných k životnímu prostředí, které je možno likvidovat prostřednictvím místních recyklačních sběrných dvorů.



Zařízení nikdy nevyhazujte do běžného domácího odpadu. Zařízení likvidujte prostřednictvím společnosti oprávněné k likvidaci odpadu nebo místního zařízení pro likvidaci odpadu. Dodržujte platné předpisy. V případě pochyb kontaktujte své místní zařízení pro likvidaci odpadu.

## Prohlášení o shodě

Tento výrobek je v souladu s evropskými i celosvětovými směrnici. To je ověřeno označením CE (příslušná prohlášení jsou uložena u výrobce).

## Servis

Máte-li dotazy ohledně náhradních dílů nebo technických otázek, kontaktujte svého smluvního partnera.

Technické změny a závady jsou vyloučeny.

## Distributor

TEST RITE tepro GmbH  
Carl-Zeiss-Straße 8/4  
63322 Rödermark  
Germany



## Obsah

<b>Pred použitím zariadenia .....</b>	<b>74</b>
<b>Komponenty.....</b>	<b>74</b>
<b>Účel použitia .....</b>	<b>74</b>
<b>Bezpečnosť.....</b>	<b>75</b>
Výstražné symboly.....	75
Bezpečnostné pokyny.....	75
<b>Pred prvým použitím .....</b>	<b>77</b>
<b>Používanie.....</b>	<b>78</b>
<b>Rady na grilovanie.....</b>	<b>79</b>
<b>Údržba a čistenie.....</b>	<b>80</b>
<b>Likvidácia .....</b>	<b>81</b>
<b>Vyhlásenie o zhode .....</b>	<b>81</b>
<b>Technické údaje.....</b>	<b>81</b>
<b>Záruka.....</b>	<b>81</b>
<b>Servis.....</b>	<b>82</b>
<b>Distribútor .....</b>	<b>82</b>

## Pred použitím zariadenia

Zariadenie vybalte a pred každým použitím skontrolujte, či nedošlo k poškodeniu.

V prípade poškodenia zariadenie nepoužívajte, ale kontaktujte predajcu.

Návod na obsluhu je spracovaný v súlade s normami a predpismi platnými v Európskej únii. V krajinách mimo Európskej únie sa tiež dodržiavajú špecifické národné smernice a legislatíva!



Pred prvým použitím si dôkladne neprečítajte bezpečnostné pokyny a návod na obsluhu. Iba potom budete schopní využívať všetky funkcie bezpečne a spoľahlivo.

Návod na obsluhu uchovávajte na bezpečnom mieste a odovzdajte ho následným vlastníkom.

Skontrolujte, či sa v balení nachádzajú všetky komponenty a či zariadenie nie je poškodené. V prípade, ak nejaké diely chýbajú alebo sú poškodené, kontaktujte predajcu.

Reklamácie týkajúce sa poškodených alebo chýbajúcich dielov sa nebudú prijímať po čiastočnom alebo úplnom zmontovaní zariadenia.

## Účel použitia

Tento elektrický gril je určený na varenie potravín.

Je určený iba na súkromné používanie.

Zariadenie používajte vždy v súlade s týmto návodom na obsluhu. Akékoľvek iné použitie sa považuje za neoprávnené a môže viesť k poškodeniu majetku alebo k zraneniu osôb.

Výrobca nenesie žiadnu zodpovednosť za škody spôsobené používaním na neoprávnené účely.

## Komponenty

- 2 Rukoväť grilovacieho roštu (1)
- 1 Grilovací rošt (2)
- 1 Ohrevné teleso (3)
- 1 Svetelný indikátor (4)
- 1 Regulátor teploty (5)
- 1 Napájací kábel so sieťovou zástrčkou (6)
- 1 Odkvapkávacia nádoba (7)
- 4 Rukoväť grilovacieho roštu (8)
- 2 Teplovzdorná rukoväť (9)
- 1 Držiak grilu (10)
- 1 Otvor pre regulátor teploty (11)

## Bezpečnosť

### Výstražné symboly

#### **NEBEZPEČENSTVO veľké riziko!**



V prípade nedodržania tejto výstrahy môže dôjsť k vážnemu zraneniu.

#### **VAROVANIE mierne riziko!**



V prípade nedodržania tejto výstrahy môže dôjsť k poškodeniu majetku.

#### **UPOZORNENIE malé riziko!**



Informácie, ktoré je potrebné brať do úvahy pri používaní tohto zariadenia.

### Bezpečnostné pokyny

- Pred prvým použitím skontrolujte, či typ prúdu a sieťové napätie zodpovedá špecifikáciám na výrobnom štítku.
- Toto zariadenie je elektrický gril určený na domáce používanie a nie je určený na priemyselné ani profesionálne používanie.
- Zariadenie nepoužívajte, ak je poškodené zariadenie alebo napájací kábel, alebo ak zariadenie spadlo.
- Elektrický gril vždy zapájajte do zásuvky na napájanie striedavým prúdom s napätím 220~240 V~, 50 Hz. Poistka zásuvky musí byť minimálne 10 A.
- Doplnkovú ochranu zabezpečí nainštalovanie prúdového chrániča s menovitým vypínacím prúdom menším ako 30 mA do domácej siete. Poradte sa s elektrikárom.
- V prípade akéhokoľvek poškodenia zariadenia alebo poruchy zástrčku okamžite odpojte zo zásuvky.
- Nesprávne používanie elektrickej energie môže mať smrteľné následky.
- Pri odpájaní zariadenia zo zásuvky neťahajte za kábel.
- Pravidelne kontrolujte sieťovú zástrčku a kábel, či nedošlo k poškodeniu.
- Nikdy neprenášajte zapnuté zariadenie.
- Pri používaní zariadenia na stole dbajte na to, aby zariadenie nepresahovalo okraj stola.
- Zariadenie umiestnite na teplovzdornú plochu.
- Horľavé materiály, ako napríklad textilie, uchovávajte mimo dosahu zariadenia.
- Na zapnutý gril neukladajte jedlo zabalené v umelohmotných ani kovových fóliách. Mohlo by dôjsť k poškodeniu grilu alebo k vzniku požiaru.
- Zariadenie používajte na bezpečnom mieste a v dostatočnej vzdialenosti od detí alebo domácich zvierat.
- Pri tomto zariadení vždy používajte dodaný konektor s regulátorom. Do zariadenia nezapájajte iný konektor s regulátorom. Dodaný konektor s regulátorom sa nesmie používať s inými zariadeniami.

- Zariadenie sa nikdy nesnažte opravovať svojpomocne. V prípade problému zariadenie zaneste opraviť kvalifikovanému odborníkovi. Nikdy sa sami nepokúšajte otvoriť kryt zariadenia. Hrozí riziko úrazu elektrickým prúdom!
- Ak je poškodený napájací kábel zariadenia, musí ho vymeniť výrobca alebo jeho servisné oddelenie, aby sa predišlo akémukoľvek nebezpečenstvu.
- Dbajte na to, aby nedošlo k poškodeniu kábla stlačením, zauzlením alebo otieraním, a uchovávajte ho mimo dosahu teplých plôch.
- V prípade, ak sa používa predlžovací kábel, musí mať rovnaké menovité vlastnosti.
- Kábel navíte (v prípade potreby aj predlžovací kábel), aby sa predišlo náhodnému potiahnutiu kábla alebo zakopnutiu.
- Zariadenie neponárajte do vody ani do žiadnej inej tekutiny.
- Sieťovú zástrčku nikdy nechytajte mokrymi ani vlhkými rukami.
- Elektrický gril používajte na rovnej, suchej a neklzkej ploche.
- Zariadenie neumiestňujte na pohyblivé predmety, na ktorých by zariadenie mohlo spadnúť.
- Do zariadenia nekladajte žiaden predmet.
- Po použití a pred čistením zariadenie vždy odpojte zo siete.
- Používajte iba príslušenstvo dodávané so zariadením.
- Premiestňujte iba dôkladne vychladnuté zariadenie.
- Zariadenie neumiestňujte na horúce povrchy. Zariadenie neskladujte v blízkosti horúcich zariadení, ako sú napríklad sporáky, krby a pod.
- Zariadenie nepoužívajte v blízkosti vane, sprchy alebo bazéna.
- Zariadenie nepoužívajte v miestnosti s horľavými kvapalnými látkami alebo plynmi.
- Gril neumiestňujte do blízkosti vstupov alebo často frekventovaných miest.
- Buďte vždy mimoriadne opatrní. Roztržitosť môže viesť k strate kontroly pri obsluhu zariadenia. Zariadenie nikdy nenechávajte bez dozoru.
- Na zariadenie nikdy nekladajte nádoby s kvapalnými látkami, ako napríklad vázy.
- Zariadenie používajte iba v malej nadmorskej výške. Je potrebné sa vyhýbať tropickým oblastiam a veľmi vlhkému podnebiu.
- Zariadenie sa nesmie umiestniť priamo pod sieťovú zásuvku.
- Zariadenie nepoužívajte s časovým spínačom ani so samostatným diaľkovým ovládaním.
- VAROVANIE: s týmito zariadením nepoužívajte uhlie ani iné palivá.
- Zariadenie pripojte prostredníctvom prúdového chrániča s vypínacím prúdom nižším ako 30 mA.
- Zariadenie pripojte do uzemnenej zásuvky (pre zariadenia s ochranou I).
- Pravidelne kontrolujte pripájací kábel, či nedošlo k jeho poškodeniu, a zariadenie nepoužívajte s poškodeným pripájacím káblom.

**NEBEZPEČENSTVO Riziko úrazu!**

Toto zariadenie nesmú používať osoby (vrátane detí), ktoré majú znížené fyzické alebo duševné schopnosti, ani osoby bez patričných skúseností a/alebo znalosti.

- Túto skupinu osôb informujte o nebezpečenstvách a zabezpečte, aby na ich bezpečnosť niekto dohliadal.
- Akékoľvek úpravy zariadenie môžu byť veľmi nebezpečné, a preto sú zakázané. Zariadenie svojpomocne neopravujte. V prípade poškodenia, opravy alebo iného problému zariadenia kontaktujte servisné stredisko alebo miestneho odborníka.
- Zariadenie skladujte mimo dosahu detí a domácich zvierat.
- Gril nikdy nepoužívajte bez odkvapkávacej nádoby.

**Nebezpečenstvo Ohrozenie detí!**

Deti sa pri hre môžu zachytiť do plastového obalu a udusiť sa.

- Dbajte na to, aby sa deti nehrali s plastovým obalom.
- Dbajte na to, aby si deti nevkladali do úst malé komponenty. Mohli by ich prehltnúť a udusiť sa.

**NEBEZPEČENSTVO Riziko vzniku požiaru!**

Aby sa predišlo prehriatiu zariadenia a požiaru, zariadenie sa nesmie zakrývať.

- Zariadenie zostáva po vypnutí dosť dlhú dobu teplé. Dbajte na to, aby ste sa nepopálili a na gril neumiestňujte žiadne predmety. Hrozí riziko vzniku požiaru.

**NEBEZPEČENSTVO Riziko popálenia!**

Tento elektrický gril sa počas prevádzky veľmi zohrieva. Nedotýkajte sa horúcich povrchov priamo kožou, aby sa predišlo popáleninám. Zariadenie vždy chytajte za teplovzdorné rukoväti (9).

- Uchovávajte minimálnu vzdialenosť 1 m od horľavých materiálov, ako sú noviny, záclony a rolety.
- Vždy konajte pozorne a opatrne. Zariadenie nepoužívajte, ak ste unavení alebo pod vplyvom drog, alkoholu alebo liekov. Aj malé rozladenie počas používania zariadenia môže viesť k vážnym zraneniam.

**Pred prvým použitím**

1. Grilovací rošt a odkvapkávaciú nádobu očistite v súlade s postupom uvedeným v časti Údržba a čistenie.
2. Zariadenie používajte na rovnej, suchej a neklzkej ploche.
3. Pri používaní zariadenia na stole používajte teplovzdornú podložku.
4. Zariadenie nechajte predhriať približne 10 min. bez jedla, aby sa spáli zvyšky z výroby.

5. Pri prvom používaní sa môže tvoriť dym a príslušný zápach. Ide o normálny jav, ktorý je spôsobený spaľovaním zvyškov z výroby. Dym a zápach zmizne po krátkom čase. Zabezpečte dostatočné vetranie miestnosti.
6. Zariadenie je pripravené na používanie.

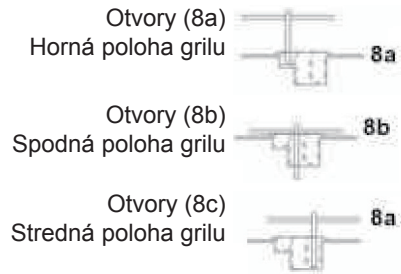

## Používanie

1. Zložte grilovací rošt (2). Potom zložte regulátor teploty (5) z držiaka grilu (10), potlačte dozadu spolu s ohrevným telesom (3) a zložte.
2. Do odkvapkávacej nádoby je možné naliať približne 1 liter studenej vody (7), aby sa predišlo tvorbe nadmerného dymu počas grilovania.
3. V prípade, že množstvo vody počas grilovania poklesne, vodu doplňte. V danom prípade dbajte na to, aby sa voda nedostala na ohrevné teleso.
4. Ohrevné teleso a regulátor teploty položte znova na držiak grilu, pričom postupujte opačným spôsobom. V danom prípade je dôležité, aby bol regulátor teploty správne umiestnený v otvore (11) na držiaku grilu (10). Bezpečnostný spínač (hnedý) musí byť úplne zatlačený. V opačnom prípade zariadenie nie je možné zapnúť.
5. Grilovací rošt položte na držiak grilovacieho roštu (8). K dispozícii sú tri základné polohy na intenzívne grilovanie. Grilovací rošt vložte do príslušnej polohy.

Princíp spočíva v tom, že teplo znižuje svoju intenzitu so zvyšovaním výšky grilovacieho roštu. Pri zmene polohy vždy gril vypnite a grilovací rošt chyťte teplovzdornými kuchynskými rukavicami alebo chňapkami. Dodržiavajte dobu grilovania.

6. Rukováti grilovacieho roštu (1) sa môžu používať aj na zloženie grilovacieho roštu. Ak chcete grilovací rošt zložiť alebo premiestniť, rukováti grilovacieho roštu vložte do grilovacieho roštu na protiahlych stranách. Rukováti je potrebné počas grilovania zložiť, pretože by sa mohli veľmi zohriať. Keď je gril horúci, rukováti chytajte iba grilovacími rukavicami.
7. Zástrčku (6) zapojte do vhodnej zásuvky.
8. Zariadenie je potrebné predhriať približne 10-15 min. pred začiatkom grilovania.

9. Regulátor teploty 0-MAX (5) otočte do polohy **MAX**. Rozsvieti sa svetelný indikátor (4) a súčasne začne hriať ohrevné teleso.
10. Teraz je možné položiť jedlo na grilovací rošt. Zmrazené jedlo je potrebné pred grilovaním úplne rozmraziť.
11. V odkvapkávacej nádobe (7) sa zachytáva tuk a šťava. Gril nikdy nepoužívajte bez odkvapkávacej nádoby.
12. Rukováti (9) grilu sú teplovzdušné. Avšak, keďže sa gril veľmi zohrieva, odporúča sa používať teplovzdušné kuchynské rukavice alebo chňapky.
13. Pri ukladaní jedla používajte príbor s dlhou rukoväťou.
14. Jedlo je potrebné počas grilovania niekoľkokrát otočiť, aby sa rovnomerne ugrilovalo. Doba grilovania závisí od typu jedla.
15. Teplotu je možné nastaviť regulátorom teploty od **0-MAX** (mierne nad **0** = nízka teplota, **MAX** = veľmi vysoká teplota). Svetelný indikátor zhasne hneď po dosiahnutí nastavenej teploty.
16. **UPOZORNENIE!** Na grilovací rošt neukladajte hliníkové fólie ani iné grilovacie náradie, aby sa predišlo zvyšovaniu tepla.

17. **Riziko popálenia!** V prípade, ak je potrebné z akýchkoľvek dôvodov premiestniť horúci gril, gril chytte iba za teplovzdušné rukoväte (9) a pomaly ho posúvajte.
18. Gril je možné vypnúť otočením regulátora teploty **0-MAX** do polohy **0** a odpojením sieťovej zástrčky (6) zo zásuvky.
19. Pred premiestnením nechajte zariadenie chladnúť približne 20 min.
20. Grilovací rošt (2) a regulátor teploty (5) je možné zložiť iba po úplnom vychladnutí zariadenia.

## Rady na grilovanie

### Doba grilovania

V nasledujúcej tabuľke sú uvedené orientačné doby grilovania jednotlivých jedál. Doba grilovania závisí od hrúbky mäsa a osobnej chute.

### Tabuľka s dobami grilovania

Typ mäsa	Poloha grilovacieho roštu	Doba grilovania
Hovädzie filé	Horná/stredná	8 - 18 min.
Hovädzí hamburger	Horná	8 - 12 min.
Tefací rezeň	Spodná/stredná	5 - 8 min.
Bravčový rezeň	Spodná/stredná	12 min
Jahňacia kotleta	Spodná/stredná	4 - 8 min.

Nízku teplotu používajte na pomalú prípravu jemných potravín, ako je napríklad rybie filé. Vysokú teplotu používajte na opečenie mäsa dohnedá, restovanie mäsa a na grilovanie zeleniny alebo celých rýb.

Mäso bude mäkkšie, keď ho necháte cez noc postáť v marináde. Do marinády sa dáva olej na zabezpečenie vláčnosti, ocot na zmäknutie mäsa a zmes bylín. Rybu alebo mäso otočte iba raz. Neodporúča sa ich otáčať viackrát, pretože jedlo vyschne.

Zariadenie po použití vypnite regulátorom teploty a odpojením sieťovej zástrčky zo zásuvky. Pred prenosom alebo čistením nechajte zariadenie dôkladne vychladnúť.

Grilovací rošt z času na čas utrite papierovou utierkou napustenou olejom, aby sa grilované jedlo nelepilo na rošt.

## Údržba a čistenie

Gril bol vyrobený z kvalitných materiálov. Pri čistení a údržbe povrchov dodržiavajte nasledujúce pokyny.

### **NEBEZPEČENSTVO Riziko popálenia!**



Gril nechajte pred čistením úplne vychladnúť.

### **NEBEZPEČENSTVO Ohrozenie zdravia!**



Na odstraňovanie škvŕn nepoužívajte riedidlá na farby ani rozpúšťadlá.

Sú nebezpečné pre zdravie a nesmú sa dostať do kontaktu s potravinami.

### **VAROVANIE Riziko poškodenia!**



Nepoužívajte silné alebo leštiace riedidlá ani drsné špongie, pretože poškodia a poškrabú povrch.

- Pred každým čistením je potrebné regulátor teploty (5) prepnúť do polohy **0** a sieťovú zástrčku odpojiť zo zásuvky.
- Gril nikdy neponárajte do vody ani do žiadnej inej tekutiny. Pri čistením dbajte na to, aby sa žiadne tekutiny nedostali na ohrevné teleso ani do kontaktu s komponentmi pod napätím.
- Povrch zariadenia utrite mierne navlhčenou handričkou a potom ho utrite dosucha.
- Zložte grilovací rošt (2). Regulátor teploty (5) zdvihnite z držiaka grilu (10), potlačte ho dozadu a zložte spolu s ohrevným telesom (3).
- Odkvapkávaciú nádobu vyberte zo zariadenia a vyprázdňte ju. Odkvapkávaciú nádobu umyte teplou vodou s malým množstvom čistiaceho prostriedku.
- Grilovací rošt utrite handričkou navlhčenou v teplej vode. Pridajte malé množstvo čistiaceho prostriedku, aby sa mastnoty jednoducho rozpustili.
- Zaschnuté zvyšky jedál je možné jednoducho očistiť, ak grilovací rošt najprv ponoríte na niekoľko minút do jedlého oleja. Príslušné miesta utrite kuchynskou papierovou utierkou napustenou jedlým olejom. Po približne 5-10 min. utrite zvyšky jedál čistou handričkou.



- Po očistení dôkladne očistite všetky diely a potom ich pred opätovným použitím znova zmontujte v opačnom poradí.
- Keď sa zariadenie nepoužíva, zariadenie skladujte na suchom a neprašnom mieste chránenom pred priamym slnečným žiarením.
- **DÔLEŽITÉ UPOZORNENIE:** Počas skladovania je gril vždy potrebné chrániť pred vlhkosťou.

## Technické údaje

Výrobok: Č položky 4007N a 4007-CH  
Elektrický gril „Louisville“  
Menovité napätie: 220-240 V, ~ 50 Hz  
Menovitý výkon: 2200 W  
Hmotnosť: približne 1,95 kg  
Celkové rozmery: približne 53 x 34 x 9 cm  
(Š x H x V)  
Grilovací priestor: približne 37 x 18,5 cm  
Ochranná trieda: IPX4

## Likvidácia



Obal je vyrobený z environmentálne prijateľných materiálov, ktoré sa môžu recyklovať v miestnom recyklačnom stredisku.



Zariadenie nikdy nelikvidujte s komunálnym odpadom. Zariadenie zlikvidujte prostredníctvom autorizovanej spoločnosti alebo miestneho strediska na likvidáciu odpadu. Dodržte platné predpisy. V prípade pochybností kontaktujte miestne stredisko na likvidáciu odpadu.

## Vyhlásenie o zhode

Tento výrobok vyhovuje platným európskym a globálnym smerniciam. Je opatrené označením CE (výrobca predložil zodpovedajúce vyhlásenia).



## Servis

Ak máte otázky týkajúce sa náhradných dielov alebo technických otázok, kontaktujte svojho zmluvného partnera.

Technické zmeny a chyby vylúčené.

## Distribútor

TEST RITE tepro GmbH  
Carl-Zeiss-Straße 8/4  
63322 Rödermark  
Germany

## Cuprins

<b>Înainte de utilizarea aparatului</b> .....	<b>84</b>
<b>Componente</b> .....	<b>84</b>
<b>Utilizarea preconizată</b> .....	<b>84</b>
<b>Pentru siguranța dvs</b> .....	<b>85</b>
Simboluri Avertizare .....	85
Instrucțiuni de siguranță .....	85
<b>Înainte de prima utilizare</b> .....	<b>87</b>
<b>Funcționarea</b> .....	<b>88</b>
<b>Recomandări grătar</b> .....	<b>89</b>
<b>Întreținerea și curățarea</b> .....	<b>90</b>
<b>Eliminarea</b> .....	<b>91</b>
<b>Declarație de conformitate</b> .....	<b>91</b>
<b>Specificații</b> .....	<b>91</b>
<b>Garanție</b> .....	<b>91</b>
<b>Service</b> .....	<b>92</b>
<b>Compania distribuitoare</b> .....	<b>92</b>

## Înainte de utilizarea aparatului

După despachetare și înainte de fiecare utilizare, verificați aparatul de defecte.

Dacă găsiți un defect, nu utilizați aparatul, ci anunțați furnizorul.

Instrucțiunile de utilizare se află în conformitate cu standardele și reglementările aplicabile în Uniunea Europeană. În țările din afara Uniunii Europene, se ține cont de directivele și legislația specifice țării respective!



Înainte de prima utilizare, citiți instrucțiunile de siguranță și instrucțiunile de utilizare cu atenție. Abia apoi veți fi capabili să utilizați toate funcțiile în siguranță și în mod fiabil.

Păstrați instrucțiunile de utilizare într-un loc sigur și dați-le mai departe următorilor proprietari.

Vă rugăm să verificați dacă conținutul cutiei este complet și în perfectă stare. Vă rugăm să contactați furnizorul dacă o piesă lipsește sau este defectă.

Reclamațiile depuse după ce aparatul a fost complet sau parțial asamblat, cu privire la piese lipsă sau defecte nu vor fi luate în considerație.

## Utilizarea preconizată

Grătarul electric este creat pentru a găti mâncarea.

Este conceput doar pentru utilizare personală.

Utilizați aparatul doar așa cum este descris în instrucțiunile de utilizare. Orice altă utilizare se consideră neadecvată și poate duce la pagubă materială și chiar la o posibilă vătămare personală.

Producătorul nu va fi tras la răspundere pentru daunele cauzate de o altă utilizare decât cea preconizată.

## Componente

- 2 Mâner grilă grătar (1)
- 1 Grilă grătar (2)
- 1 Element de încălzire (3)
- 1 Bec de control (4)
- 1 Reglare temperatură (5)
- 1 Cablu de alimentare cu ștecăr (6)
- 1 Tavă de scurgere (7)
- 4 Suport grilă grătar (8)
- 2 Mâner termoizolant (9)
- 1 Suport grătar (10)
- 1 Buton reglare temperatură (11)

## Pentru siguranța dvs

### Simboluri Avertizare

#### **PERICOL risc ridicat!**



Nerespectarea avertismentului poate provoca vătămare și rănirea membrilor.

#### **ATENȚIE risc moderat!**



Neobservarea avertismentului poate provoca pagube materiale.

#### **CU GRIJĂ risc minor!**



Lucruri ce trebuie luate în considerație când utilizați aparatul.

### Instrucțiuni de siguranță

- Înainte de prima utilizare, verificați ca tipul de curent și tensiunea de alimentare să se potrivească cu detaliile înscrise pe etichetă.
- Aparatul este un grătar electric pentru uz casnic și nu este destinat utilizării profesionale sau industriale.
- Nu utilizați aparatul dacă aparatul sau cablul de alimentare este defect sau nu mai funcționează.
- Conectați întotdeauna grătarul electric la o priză CA cu tensiune de 220~240 V~, 50 Hz. Siguranța pentru priza de curent trebuie să fie de cel puțin 10 A.
- Instalarea unui disjunctoare cu curent nominal de decuplare de nu mai mult de 30 mA în instalația electrică oferă mai multă protecție. Consultați un electrician.
- Dacă observați avariere a aparatului sau defecte, deconectați imediat ștecărul din priză.
- Utilizarea incorectă a electricității poate fi letală.
- Nu utilizați cablul pentru a deconecta ștecărul din priză.
- Verificați periodic ștecărul și cablul de alimentare.
- Nu mișcați aparatul în timpul funcționării.
- Dacă aparatul este utilizat pe o masă, asigurați-vă că nu depășește marginea mesei.
- Plasați aparatul pe o suprafață rezistentă la căldură.
- Țineți departe de aparat materialele inflamabile, cum ar fi textilele.
- Nu puneți mâncare înfășurată în folie de plastic sau metal pe grătar în timpul utilizării. Acest lucru poate avaria grătarul sau poate produce un incendiu.
- Utilizați aparatul într-o zonă sigură, la distanță suficientă de copiii care se joacă sau animale.
- Utilizați întotdeauna ștecărul furnizat cu regulator pentru acest aparat. Nu conectați un ștecăr diferit cu controler la acest aparat. Ștecărul cu regulator furnizat nu poate fi utilizat cu alte aparate.

- Nu încercați să reparați singur acest aparat. În eventualitatea unei probleme, reparați aparatul la specialiști calificați. Nu deschideți singuri carcasa. Există riscul de electrocutare!
- În cazul în care cablul de alimentare este avariât, trebuie înlocuit de producător sau de departamentul de mentenanță pentru a evita riscurile.
- Preveniți avarierea cablului de alimentare prin strivirea, îndoirea sau frecarea de margini ascuțite și țineți-l departe de suprafețe fierbinți.
- Dacă utilizați un cablu prelungitor, trebuie să se potrivească valorii nominale respective.
- Strângeți cablul și, dacă este nevoie, și cablul prelungitor pentru a preveni tragerea accidentală de cablu sau riscul de împiedicare de acesta.
- Nu introduceți aparatul în apă sau alte lichide.
- Nu atingeți ștecărul cu mâinile ude sau umede.
- Utilizați grătarul pe o suprafață nivelată, uscată și care nu alunecă.
- Nu puneți aparatul pe obiecte mobile de pe care se poate răsturna.
- Nu introduceți obiecte în aparat.
- Deconectați întotdeauna de la priză după utilizare și înainte de curățare.
- Utilizați doar accesoriile furnizate o dată cu aparatul.
- Mișcați aparatul doar după ce s-a răcit.
- Nu puneți aparatul pe o suprafață fierbinte. Nu depozitați aparatul lângă dispozitive fierbinți cum ar fi plite, șemineuri, etc.
- Nu utilizați aparatul lângă căzi, dușuri sau piscine.
- Nu utilizați aparatul în camere cu lichide sau gaze inflamabile.
- Nu utilizați grătarul lângă intrări sau zone folosite frecventat de trecători.
- Fiți întotdeauna extrem de atent. Distragerile pot provoca pierderea controlului asupra aparatului. Nu lăsați niciodată aparatul nesupravegheat.
- Nu puneți pe aparat obiecte umplute cu lichide, de exemplu vase.
- Utilizați aparatul doar în zone temperate. Tropicele și climatele umede trebuie evitate.
- Aparatul nu trebuie montat direct sub o priză de perete.
- Nu utilizați aparatul cu întrerupător comandat de ceas electronic sau cu un sistem de comandă la distanță.
- AVERTISMENT: A nu se utiliza cărbune sau combustibili similari în acest aparat.
- Conectați aparatul prin intermediul unui dispozitiv de curent rezidual (DCR) cu curent mai mic de 30 mA.
- Conectați dispozitivul la o priză cu împământare (pentru dispozitive cu clasa de protecție I);
- Verificați în mod regulat de avarii cablul de conectare; nu utilizați dispozitivul cu un cablu de conectare deteriorat.

---

#### **PERICOL risc de accidente!**



Aparatul nu este destinat utilizării de către persoane (incluzând copiii) cu abilități mentale, fizice sau senzoriale limitate sau de persoane fără experiență și/sau cunoaștere.

- 
- Informați acest grup de persoane despre pericolele aparatului și puneți pe cineva să-i supravegheze.

- Orice modificare a produsului reprezintă un risc major de siguranță și este deci interzisă. Nu reparați dumneavoastră aparatul. În caz de avariere, reparație sau alte probleme cu aparatul, contactați centrul de reparații sau un specialist local.
- Țineți departe de aparat copiii și animalele.
- Nu utilizați niciodată grătarul fără tavă de scurgere.

### **Pericol Risc pentru copii!**



Copiii care se joacă pot fi prinși în ambalajul de plastic și se pot sufoca.

- Nu lăsați copiii să se joace cu ambalajul de plastic.
- Asigurați-vă că copiii nu introduc în gură piese mici de asamblare. Pot înghiți piesele și se pot sufoca.

### **PERICOL Risc de incendiu!**



Pentru a preveni supraîncălzirea aparatului și a focului, aparatul nu trebuie acoperit.

- Aparatul rămâne fierbinte pentru o perioadă considerabilă după oprirea lui. Aveți grijă să nu vă ardeți și nu puneți obiecte pe el. Există riscul unui incendiu.

### **PERICOL Risc de arsuri!**



Grătarul electric devine foarte fierbinte în timpul funcționării. Pentru prevenirea arsurilor, nu atingeți suprafețele fierbinți direct cu pielea. Țineți întotdeauna aparatul de mânerle termoizolate (9).

- Țineți materialele inflamabile cum ar fi tapetul, perdelele și obloanele la o distanță de minim 1 m.
- Fiți întotdeauna atenți și acționați cu grijă. Nu utilizați aparatul când nu vă puteți concentra, sunteți obosit sau sub influența drogurilor, alcoolului sau medicamentelor. Chiar și cea mai mică distragere în timpul funcționării poate provoca daune grave.

## **Înainte de prima utilizare**

1. Curățați grila grătarului și tava de scurgere așa cum este descris în secțiunea Întreținere și curățare.
2. Montați grătarul pe o suprafață nivelată, uscată și care nu alunecă.
3. Utilizați o bază rezistentă la căldură atunci când aparatul este utilizat ca grătar de masă.
4. Lăsați aparatul să se încălzească pentru aprox. 10 min fără mâncare pe el, pentru a arde reziduurile de producție.
5. La utilizarea inițială poate apărea fum și un miros corespunzător. Acest lucru este normal și este cauzat de arderea reziduurilor de producție. Fumul și mirosul dispar după un timp scurt. Vă rugăm să asigurați o ventilație suficientă în cameră.
6. Aparatul este pregătit de utilizare.

## Funcționarea

1. Scoateți grila grătarului (2). Apoi, scoateți regulatorul de temperatură (5) din suportul grătarului (10) și trageți-l înapoi cu elementul de încălzire (3) și scoateți-l.
2. Poate fi turnat aprox. 1 litru de apă rece în tava de scurgere (7) pentru a preveni fumul excesiv din timpul frigării.
3. Mai umpleți cu apă în cazul în care nivelul scade în timpul frigării. În acest timp, aveți grijă ca elementul de încălzire să nu se ude.
4. Potrivii elementul de încălzire și regulatorul de temperatură înapoi pe suportul grătarului urmând pașii invers. Când faceți acest lucru este important ca regulatorul de temperatură să fie potrivit corect în nișa (11) suportului de grătar (10). Întrerupătorul de siguranță (maro) trebuie împins complet. Altfel aparatul nu va putea fi pornit.
5. Fixați grila grătarului pe unul dintre suporturile grilei grătarului (8). Sunt disponibile trei poziții de bază pentru intensitatea de frigere. Introduceți grila grătarului în poziția respectivă.

Deschizături (8a)  
Poziție grătar înaltă

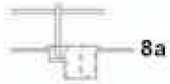

Deschizături (8b)  
Poziție grătar joasă



Deschizături (8c)  
Poziție grătar medie

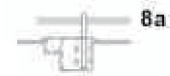

Principiul este acela că intensitatea căldurii aplicate mâncării descrește de îndată ce înălțimea grilei grătarului crește. Când schimbați poziția, opriți întotdeauna în prealabil grătarul și țineți grila grătarului cu mănuși termoizolate sau mănuși de bucătărie. Fiți atenție de asemenea la timpul de frigere.

6. Mânerele grilei grătarului (1) pot fi de asemenea folosite pentru a scoate grila. Agățați mânerul grilei în grila grătarului pe barele transversale pentru a scoate sau a înlocui grila grătarului. Mânerele trebuie scoase în timpul frigării, deoarece devin foarte fierbinți. Atingeți mânerul doar cu mănuși atunci când grătarul este încins.
7. Conectați ștecărul (6) la o priză potrivită.
8. Aparatul trebuie încălzit timp de aprox. 10-15 min înainte de a începe frigerea.



9. Porniți întrerupătorul Pornire/Oprire și regulatorul de temperatură 0-MAX (5) la **MAX**. Becul de control (4) se aprinde și în același timp elementul de încălzire se încălzește.
10. Acum se poate așeza mâncarea pe grila grătarului. Mâncarea înghețată trebuie dezghețată complet înainte de frigere.
11. Tava de scurgere (7) reține grăsimea și zeama care se scurg. Nu utilizați niciodată grătarul fără tavă de scurgere.
12. Mânerele (9) grătarului sunt termoizolate. Totuși, cum grătarul devine foarte încins, se recomandă să utilizați mănuși de bucătărie rezistente la căldură.
13. Utilizați tacâmuri cu mânere lungi pentru a pune mâncarea pe grătar.
14. Mâncarea trebuie întoarsă de câteva ori în timpul frigerei pentru o frigere uniformă. Timpul de frigere depinde de tipul de mâncare.
15. Puteți regla temperatura cu ajutorul setărilor regulatorului de temperatură **0-MAX** (deasupra **0** = temperatură joasă, **MAX** = temperatură foarte ridicată). Becul de control se stinge de îndată ce s-a atins temperatura setată.
16. **ATENȚIE!** Pentru a evita acumularea

de căldură, nu puneți folie de aluminiu sau alte ustensile pentru frigere pe grila grătarului.

17. **Risc de arsuri!** Dacă grătarul trebuie mutat când este încins din diferite motive, țineți-l de mânerele termoizolate (9) și mișcați-l ușor.
18. Pentru a opri grătarul dați regulatorul de temperatură **0-MAX** la **0** și deconectați ștecărul (6) din priză.
19. Lăsați aparatul să se răcească timp de aprox. 20 min înainte de a-l muta.
20. Grila grătarului (2) și regulatorul de temperatură (5) pot fi scoase doar după ce aparatul s-a răcit complet.

## Recomandări grătar

### Timp de gătire

Următorul tabel listează câteva valori pentru timpul de gătire pentru diverse mâncăruri. Timpul de frigere poate să difere în funcție de grosimea cărnii și gustul dumneavoastră.

### Tabel timp de gătire

Tip carne	Poziția grilei grătarului	Timp de frigere
Mușchi de vită	Înaltă/Medie	8 - 18 min
Hamburger de vită	Înaltă	8 - 12 min
Cotlet de vițel	Joasă/Medie	5 - 8 min
Cotlet de porc	Joasă/Medie	12 min
Cotlet de miel	Joasă/Medie	4 - 8 min

Utilizați o setare de temperatură joasă pentru a pregăti mâncăruri delicate ca fileul de pește. Utilizați o setare de temperatură ridicată pentru a rumeni carnea, pentru a o sigila, pentru a frige legume sau un pește întreg.

Carnea devine mai moale dacă este marinată pe timpul nopții. Carnea marinată se pregătește cu ulei pentru a induce umezeala, oțet pentru a înmuia carnea și un amestec de condimente. Întoarceți peștele sau carnea doar o dată. Întoarcerea multiplă nu este necesară și usucă carnea friptă.

Utilizați regulatorul de temperatură pentru a opri aparatul după folosire și deconectați ștecărul din priză. Lăsați aparatul să se răcească bine înainte de a-l mișca sau de a-l curăța.

Ocazional ștergeți grila grătarului cu un prosop de bucătărie de hârtie îmbibat cu ulei pentru ca mâncarea friptă să nu se lipească.

## Întreținerea și curățarea

Grătarul dumneavoastră a fost fabricat din materiale de calitate. Vă rugăm să țineți cont de următoarele instrucțiuni atunci când curățați și întrețineți suprafețele.

### **PERICOL Risc de arsuri!**



Lăsați grătarul să se răcească complet înainte de a-l curăța.

### **PERICOL Risc pentru sănătate!**



Nu utilizați dizolvant de vopsea sau diluanți pentru a scoate petele.

Acestea sunt periculoase pentru sănătatea dumneavoastră și nu trebuie să intre în contact cu mâncarea.

### **ATENȚIE Risc de avariere!**



Nu utilizați dizolvanți puternici sau de polizare sau lavete de curățat pentru că acestea atacă suprafețele și lasă urme de răzuire.

- Înainte de fiecare curățare, aduceți regulatorul de temperatură (5) la **0** și deconectați ștecărul din priză.
- Nu introduceți niciodată grătarul în apă sau alte lichide. Când curățați, aveți grijă ca apa să nu ude elementul de încălzire sau alte piese parcurse de curent electric.
- Ștergeți suprafețele aparatului cu o cârpă ușor umezită și apoi ștergeți cu ceva uscat.
- Scoateți grila grătarului (2). Apoi, scoateți regulatorul de temperatură (5) din suportul grătarului (10), trăgându-l și scoțându-l odată cu elementul de încălzire (3).
- Scoateți tava de scurgere din aparat și goliți-o. Curățați tava de scurgere cu apă caldă și puțin detergent.
- Ștergeți grila grătarului cu o cârpă ușor umezită cu apă caldă. Adăugați puțin detergent pentru a dizolva mai ușor grăsimea.
- Reziduurile persistente pot fi curățate mai ușor dacă le lăsați îmbibate în ulei de gătit pentru câteva minute. Tamponați locurile respective cu un prosop de hârtie îmbibat cu ulei de gătit. După aprox. 5-10 minute, ștergeți reziduurile de mâncare cu o cârpă curată.

- Curățați toate piesele cu grijă înainte de a reasambla aparatul și de a-l utiliza din nou, urmând pașii invers.
- Când aparatul nu este în funcțiune, depozitați-l într-un loc uscat, protejat de praf și de lumina directă a soarelui.
- **IMPORTANT:** Grătarul trebuie întotdeauna protejat de umezeală în timpul depozitării.

## Eliminarea



Ambalajul este compus din materiale ecologice care pot fi aruncate la stațiile locale de reciclare.



Nu aruncați niciodată aparatul odată cu deșeurile domestice. Aruncați aparatul prin intermediul unei companii autorizate sau printr-o agenție locală de eliminare a deșeurilor. Respectați reglementările actuale. Dacă aveți nelămuriri, contactați agenția locală de eliminare a deșeurilor.

## Specificații

Produs: Nr. art. 4007N și 4007-CH	
	Grătar Electric „Louisville”
Tensiunea nominală:	220-240 V, ~ 50 Hz
Consumul nominal de curent:	2200 W
Greutate:	aprox. 1,95 kg
Dimensiuni totale:	aprox. 53 x 34 x 9 cm (LxIxI)
Zonă grătar: aprox. 37 x 18,5 cm Clasa de protecție: IPX4	

## Declarație de conformitate

Acest produs respectă Directivele globale și europene aplicabile. Acest produs este verificat prin marcajul CE (declarațiile corespunzătoare au fost depuse cu producătorul).

## Service

Pentru întrebări despre piese de schimb sau întrebări tehnice, vă rugăm să contactați partenerul contractual.

Modificările tehnice și erorile sunt excluse.

## Compania distribuitoare

TEST RITE tepro GmbH  
Carl-Zeiss-Straße 8/4  
63322 Rödermark  
Germany







