

Originalbetriebsanleitung / Original owner's manual / Notice originale / Istruzioni originali / Manual original / Původní návod k používání / Eredeti használati utasítás / Izvirna navodila / Pôvodný návod na použitie / Instrukcja oryginalna / Instrucțiuni originale / Originalne upute / Оригинална инструкция / Orijinal kullanim talimatları

Schwimmbadreiniger

Poolrunner Battery Pro Performance



de	Schwimmbadreiniger.....	4	en	Pool cleaner.....	18
fr	Nettoyeur de piscine.....	32	it	Pulitore per piscina.....	47
es	Limpiafondos de piscina.....	61	cs	Čistič bazénů.....	76
hu	Úszómedence tisztító.....	90	sl	Čistilnik bazena.....	104
sk	Čistič bazénu.....	119	pl	Odkurzacz basenowy.....	133
ro	Dispozitiv de curățare a piscinei.....	148	hr/bs	Čistač bazena.....	163
bg	Уред за почистване на басейни.....	178	tr	Yüzme havuzu temizleyicisi.....	193

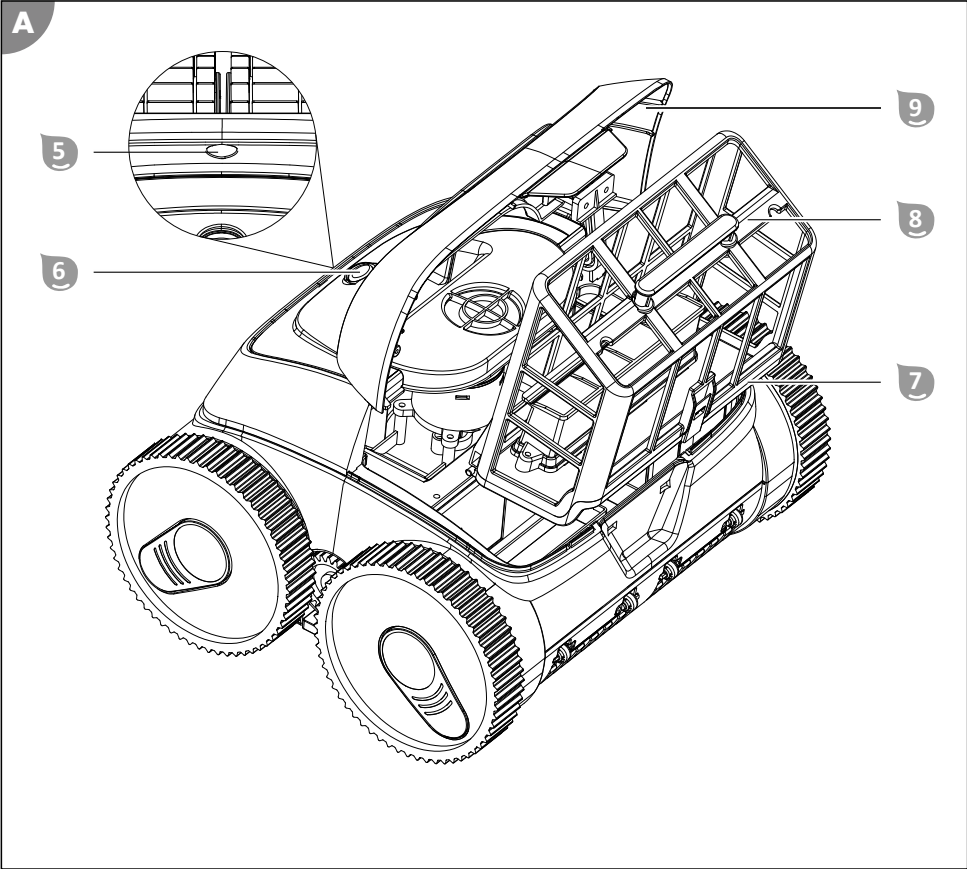
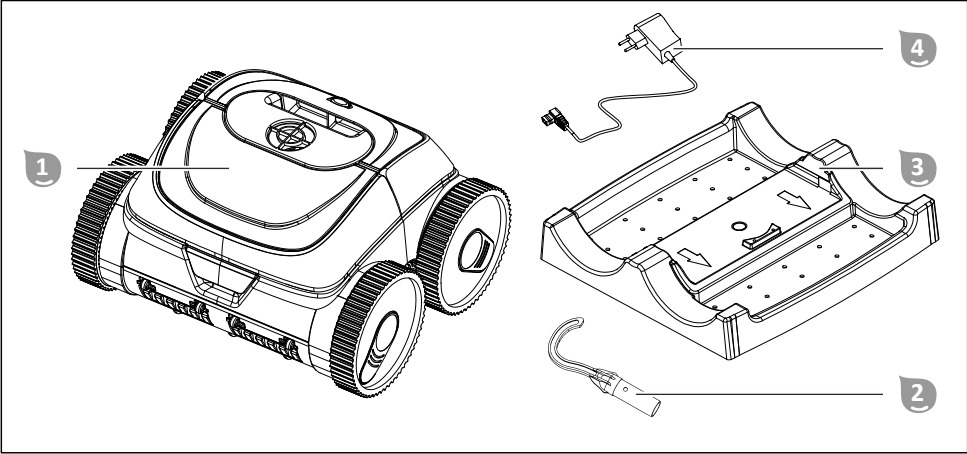

Lieferumfang/Geräteteile

- 1 Reiniger
- 2 Haken

- 3 Ladestation
- 4 Ladegerät
Bedienungsanleitung (ohne Abbildung)

Geräteteile

- 5 Statusanzeige
- 6 Schalter ON/OFF

- 7 Deckel der Filtereinheit
- 8 Filtereinheit
- 9 Klappe für Filtereinheit

Inhaltsverzeichnis

Übersicht	2
Lieferumfang/Geräteteile	3
Allgemeines	5
Zeichenerklärung	5
Sicherheit	6
Auspacken und Lieferumfang prüfen	7
Beschreibung	7
Beschreibung des Schwimmbadreinigers.....	7
Statusanzeige.....	8
Funktionen der App-Steuerung via Bluetooth (Optional).....	8
Vorbereitung	9
Akku laden.....	9
App installieren.....	9
Bedienung	10
Becken reinigen.....	10
Reinigungsprogramm über die App konfigurieren.....	11
Gerät außer Betrieb nehmen.....	12
Reinigung	12
Lagerung	13
Fehlersuche	13
Technische Daten	14
Ersatzteile	15
Konformitätserklärung	16
Entsorgung	16

Allgemeines

Betriebsanleitung lesen und aufbewahren



Diese Betriebsanleitung gehört zum Schwimmbadreiniger Battery Pro (im Folgenden auch „Gerät“ genannt). Sie enthält wichtige Information zur Inbetriebnahme und Bedienung. Lesen Sie die Betriebsanleitung, insbesondere die Sicherheitshinweise, sorgfältig durch, bevor Sie das Gerät einsetzen. Die Nichtbeachtung dieser Betriebsanleitung kann zu schweren Verletzungen oder Schäden am Gerät führen.

Bewahren Sie die Betriebsanleitung für die weitere Nutzung auf. Wenn Sie das Gerät an Dritte weitergeben, geben Sie unbedingt diese Betriebsanleitung mit.

Bestimmungsgemäßer Gebrauch

Dieses Gerät ist ausschließlich zur Unterhaltsreinigung von Boden und Wand privater Folienbecken mit einer Folienstärke über 0,4 mm bestimmt,

- deren Boden durchgängig eben, glatt und frei von Hindernissen (wie z. B. Falten, Bodenabläufen, Stufen oder Treppen) ist.
- deren Wände eben, glatt und senkrecht sind (z. B. keine Becken mit Schwimmring) und deren Wasserstand unterhalb des Beckenrands liegt (z. B. keine Überlaufbecken).

In Becken aus alternativen Materialien (z.B.: GFK, Edelstahl oder Fliesen) kann die Reinigungsleistung aufgrund der Oberflächenstruktur eingeschränkt sein.

Das Gerät ist nicht zur Entfernung großer Mengen an Sedimenten geeignet, welche in Schwimmbecken mit biologischer Wasseraufbereitung (z. B.: Naturschwimnteichen oder Naturpools) anfallen.

Es ist ausschließlich für den Privatgebrauch bestimmt und nicht für den gewerblichen Bereich geeignet. Verwenden Sie das Gerät nur, wie in dieser Betriebsanleitung beschrieben. Jede andere Verwendung gilt als nicht bestimmungsgemäß und kann zu Sachschäden oder sogar zu Personenschäden führen. Das Gerät ist kein Kinderspielzeug.

Der Hersteller oder Händler übernimmt keine Haftung für Schäden, die durch nicht bestimmungsgemäßen oder falschen Gebrauch entstanden sind.

Zeichenerklärung

Die folgenden Symbole werden in dieser Betriebsanleitung, auf dem Gerät oder auf der Verpackung verwendet.



Hier finden Sie nützliche Zusatzinformationen.



Beschädigungsgefahr!
Verpackung nicht mit scharfen oder spitzen Gegenständen (z. B. Messer) öffnen



Lithium-Ionen-Batterien in Ausrüstung oder Lithium-Ionen-Batterien mit Ausrüstung verpackt
Schwimmbadreiniger



Dieses Symbol gibt Informationen zur Energieeffizienz externer Netzteile.



Das Ladegerät nur in Innenräumen benutzen

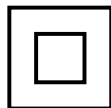

Elektrisches Geräte mit doppelt schutzisoliertem Gehäuse (Schutzklasse II)

Sicherheit

Die folgenden Signalworte werden in dieser Betriebsanleitung verwendet.



WARNUNG!

Dieses Signalsymbol/-wort bezeichnet eine Gefährdung mit einem mittleren Risikograd, die, wenn sie nicht vermieden wird, den Tod oder eine schwere Verletzung zur Folge haben kann.



VORSICHT!

Dieses Signalsymbol/-wort bezeichnet eine Gefährdung mit einem niedrigen Risikograd, die, wenn sie nicht vermieden wird, eine geringfügige oder mäßige Verletzung zur Folge haben kann.

HINWEIS!

Dieses Signalwort warnt vor möglichen Sachschäden.

Allgemeine Sicherheitshinweise

Sicherheitshinweise für Personen



WARNUNG!

Gefahren für Kinder und Personen mit verringerten physischen, sensorischen oder mentalen Fähigkeiten (beispielsweise teilweise Behinderte, ältere Personen mit Einschränkung ihrer physischen und mentalen Fähigkeiten) oder Mangel an Erfahrung und Wissen (beispielsweise ältere Kinder).

Unsachgemäßer Umgang mit dem Gerät kann schwere Verletzungen oder Schäden des Geräts zur Folge haben.

- Gestatten Sie anderen erst dann Zugang zum Gerät, nachdem diese die Anleitung vollständig gelesen und sinngemäß verstanden haben oder über den bestimmungsgemäßen Gebrauch und die damit verbundenen Gefahren unterrichtet wurden.
- Lassen Sie Personen mit verringerten physischen, sensorischen oder mentalen Fähigkeiten (z. B.: Kinder oder Betrunkene) oder Mangel an Erfahrung und Wissen (z. B.: Kinder) niemals unbeaufsichtigt in die Nähe des Geräts.
- Erlauben Sie niemals Kindern und Personen mit verringerten physischen, sensorischen oder mentalen Fähigkeiten oder Mangel an Erfahrung und Wissen, das Gerät zu benutzen.
- Lassen Sie Reinigung und Benutzerwartung nicht von Kindern durchführen.
- Kinder dürfen nicht mit dem Gerät oder mit der Anschlussleitung spielen.
- Betreiben Sie das Gerät nicht in beeinträchtigtem Zustand (z.B.: unter Einfluss von Drogen, Alkohol oder Medikamenten).



WARNUNG!

Verletzungsgefahr durch mangelnde Qualifikation!

Mangelnde Erfahrung oder Fertigkeit im Umgang mit benötigten Werkzeugen und fehlende Kenntnis regionaler oder normativer Bestimmungen für erforderliche handwerkliche Arbeiten kann schwerste Verletzungen oder Sachschäden zur Folge haben.

- Beauftragen Sie für alle Arbeiten, deren Risiken Sie nicht durch ausreichend persönliche Erfahrung abschätzen können, eine qualifizierte Fachkraft.

Zusätzliche Sicherheitshinweise für Ladegeräte

Verwendung und Behandlung des Ladegerätes

- Schließen Sie das Ladegerät nur an, wenn die Netzspannung der Steckdose mit der Angabe auf dem Typenschild übereinstimmt.
- Schließen Sie das Ladegerät nur an eine gut zugängliche Steckdose an, damit Sie es bei einem Störfall schnell vom Stromnetz trennen können.
- Sorgen Sie beim Aufladen des Akkus immer für eine ausreichende Lüftung. Es können Gase entstehen.
- Verwenden Sie das Ladegerät nur zum Aufladen von vom Hersteller freigegebenen Akkus.
- Laden Sie keine nicht-wiederaufladbaren Batterien auf.
- Ein zersprungener oder in irgendeiner Weise beschädigter Akku darf nicht mit dem Ladegerät verbunden werden.
- Schützen Sie das Ladegerät vor jeder Art von Feuchtigkeit.
- Verwenden Sie das Ladegerät nur in Innenräumen. Betreiben Sie es nie in Feuchträumen oder im Regen.
- Benutzen Sie das Ladegerät niemals in Umgebungen mit explosiven oder entflammaren Materialien. Es besteht Feuer- und Explosionsgefahr.
- Stellen Sie keine Gegenstände auf das Ladegerät und decken Sie das Ladegerät nicht ab.
- Stellen Sie das Ladegerät nicht in der Nähe einer Wärmequelle auf.
- Prüfen Sie das Ladegerät regelmäßig auf Schäden.
- Benutzen Sie ein beschädigtes Ladegerät erst nach erfolgter Reparatur wieder.
- Das Ladegerät darf nicht auseinandgebaut werden. Reparaturen dürfen nur von einem zugelassenen technischen Kundendienst durchgeführt werden.
- Benutzen Sie das Ladegerät nicht, wenn es Schlägen oder Stößen ausgesetzt wurde oder heruntergefallen ist.
- Trennen Sie das Ladegerät nach jeder Benutzung vom Netz.
- Trennen Sie das Ladegerät vor Reinigung, Instandhaltung, Lagerung und Transport vom Netz und lassen Sie es vollständig abkühlen.
- **Laden Sie die Akkus nur mit Ladegeräten auf, die vom Hersteller empfohlen werden.** *Durch ein Ladegerät, das für eine bestimmte Art von Akkus geeignet ist, besteht Brandgefahr, wenn es mit anderen Akkus verwendet wird.*

Auspacken und Lieferumfang prüfen



Erstickungsgefahr durch Verpackungsmaterial!

Verfängen des Kopfes in Verpackungsfolie oder Verschlucken von sonstigem Verpackungsmaterial kann zum Tod durch Ersticken führen. Speziell für Kinder sowie geistig beeinträchtigte Menschen, die die Risiken durch Mangel an Wissen und Erfahrung nicht abschätzen können, besteht hierfür erhöhtes Gefahrenpotential.

- Stellen Sie sicher, dass Kinder sowie geistig beeinträchtigte Menschen nicht mit dem Verpackungsmaterial spielen.

Beschreibung

Beschreibung des Schwimmbadreinigers

Der akkubetriebene Schwimmbadreiniger führt die Unterhaltsreinigung des Bodens sowie der Wände Ihres befüllten Beckens durch.

Reinigungswalzen lösen dabei den angehafteten Biofilm.

Die abnehmbare Filtereinheit  filtert gelöste Ablagerungen und Schwebstoffe aus dem Wasser.

Wenn der Akku erschöpft ist, beendet der Schwimmbadreiniger die Reinigung.

Statusanzeige

Die Statusanzeige **5** gibt Auskunft über den Betriebszustand des Geräts:

blau leuchten

Das Gerät ist eingeschaltet und betriebsbereit.

blau blinken

Das Gerät ist in Betrieb (und reinigt das Becken).

pink leuchten

Das Gerät ist via Bluetooth mit der App verbunden. Während dieses Betriebszustands, kann das Gerät konfiguriert werden aber nicht reinigen!

pink blinken

Das Gerät ist bereit sich via Bluetooth mit der App zu verbinden.

gelb leuchten

Das Gerät hat die Reinigung beendet.

gelb blinken

Der Akku ist fast leer (und das Gerät fährt zur Beckenwand).

rot leuchten

Der Schalter ON/OFF **6** wurde betätigt und das Gerät schaltet sich aus.

rot blinken

Das Gerät befindet sich außerhalb des Wassers.

Funktionen der App-Steuerung via Bluetooth (Optional)

"Battery Pro Line" ist eine kostenfrei erhältliche App für Ihr Smartphone oder Tablet. Diese App ermöglicht es Einstellungen der Reinigungsprogramme von dafür vorgesehenen Schwimmbadreiniger via Bluetooth vorzunehmen. Durch Eingabe von Parametern, wie Form und Abmessungen des Beckens, kann der Ablauf der Reinigung individuell angepasst und optimiert werden.

Im Auslieferungszustand ist das Reinigungsprogramm „Wand-/Bodenreinigung – Fokus Boden“ für rechteckige Becken mit den Abmessungen 3m x 6m voreingestellt.

(1) Bodenreinigung

Das Gerät reinigt ausschließlich den Boden des Beckens.

(2) Wandreinigung

Das Gerät reinigt ausschließlich die Wand des Beckens.

(3) Wand-/Bodenreinigung

Das Gerät reinigt Wand und Boden des Beckens.

(4) Wand-/Bodenreinigung – Fokus Boden

Das Gerät reinigt Wand und Boden des Beckens, wobei mehr Zeit für die Bodenreinigung aufgewandt wird.

Vorbereitung

Akku laden



WARNUNG!

Brandgefahr!

Laden bei einer Temperatur unter 10 °C führt zur chemischen Schädigung der Zelle und kann zu einem Brand führen.

- Laden Sie den Akku bei Raumtemperatur.

HINWEIS!

Das Laden des Akkus bei nasser oder feuchter Ladebuchse führt zu erhöhter Korrosion an den Kontakten.

- Schließen Sie das Ladegerät ausschließlich dann am Gerät an, wenn die Ladebuchse trocken ist.

Ladevorgang

1. Schalten Sie das Gerät vor dem Ladevorgang aus.

Die Statusanzeige 5 ist erloschen.

2. Verbinden Sie das Ladegerät 4 mit der Ladestation 3.
3. Stecken Sie das Ladegerät in eine Steckdose.

Die Ladekontrollleuchte des Ladegeräts 4 leuchtet grün. Die Ladestation ist betriebsbereit.

4. Stellen Sie das Gerät auf die Ladestation.

Die Ladekontrollleuchte leuchtet rot. Der Akku wird geladen.

5. Warten Sie bis der Akku vollständig aufgeladen ist.

Die Ladekontrollleuchte leuchtet grün.

Der Akku ist geladen.

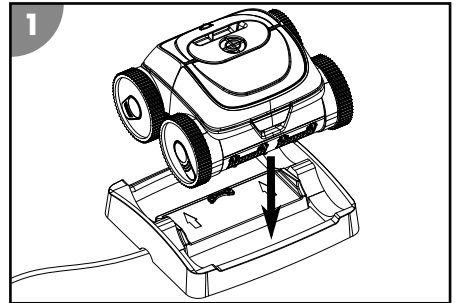

App installieren

Um den vollen Funktionsumfang des Geräts nutzen zu können, ist es erforderlich folgende App zu installieren.

iOS / Android



oder suchen Sie im App Store nach "Battery Pro Line"



Halten Sie die App durch regelmäßiges Installieren von Updates auf aktuellstem Stand. Nur so kann dauerhaft störungsfreier Betrieb der Steuerung via Bluetooth garantiert werden.

Bedienung



Lebensgefahr beim Betrieb während des Badens!

Haare oder Kleidungsstücke können angesaugt oder vom Reinigungselement gefangen werden und im Extremfall Personen unter Wasser halten und am Auftauchen hindern.

- Betreiben Sie das Gerät niemals während sich Personen im Pool befinden.
- Verhindern Sie jeden Zugang zum Pool, solange das Geräte in Betrieb ist.

Prüfen Sie folgendes vor jedem Gebrauch:

- Sind Schäden am Gerät erkennbar?
- Sind Schäden an den Bedienelementen erkennbar?
- Ist die Funktion der Einzelteile gegeben?
- Ist das Zubehör in einwandfreiem Zustand?
- Sind alle Leitungen in einwandfreiem Zustand?

Nehmen Sie ein beschädigtes Gerät oder Zubehör nicht in Betrieb. Lassen Sie es durch den Hersteller oder seinen Kundendienst oder eine qualifizierte Fachkraft überprüfen und reparieren.

Becken reinigen

Beachten Sie folgendes, bevor Sie Ihr Becken reinigen:

- Entfernen Sie mögliche Abdeckungen bzw. Folien vom Becken.
- Entfernen Sie Hindernisse (z.B. Leiter) aus dem Becken.
- Schalten Sie die Filteranlage mindestens eine Stunde vor Beginn der Reinigung ab, damit sich Verunreinigungen im Wasser am Boden absetzen können.

Gehen Sie wie folgt vor, um Ihr Becken zu reinigen:

1. Setzen Sie die Filtereinheit ein.
2. Setzen Sie das Gerät ins Becken und schalten es ein.

Filter einsetzen

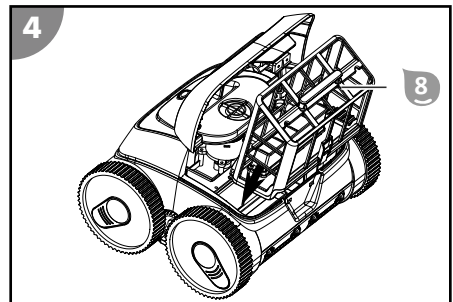
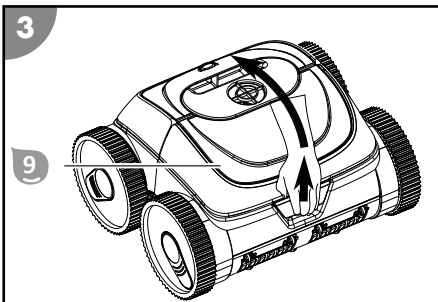

1. Öffnen Sie die Klappe **9**.
2. Setzen Sie die Filtereinheit **8** auf den Ansaugkanal.
3. Schließen Sie die Klappe **9** bis diese eingerastet ist.

Der Filter ist eingesetzt.

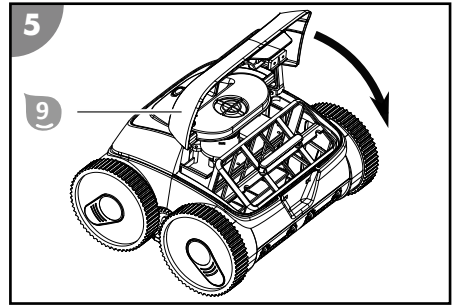

Gerät ins Becken setzen und Reinigung starten

Das Gerät kann im Auslieferungszustand, ohne Verwendung der App, eingesetzt werden. Optional besteht jedoch die Möglichkeit das voreingestellte Reinigungsprogramm (siehe Kapitel "Beschreibung") für individuelle Anforderungen zu optimieren. Gewünschte Einstellungen müssen vor dem Betrieb, außerhalb des Wassers, vorgenommen werden und bleiben danach gespeichert.

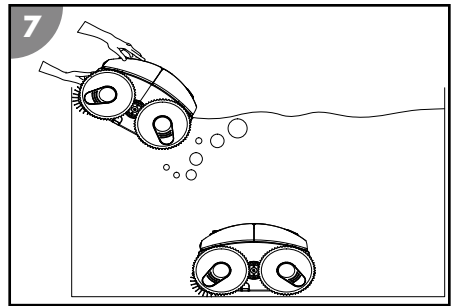
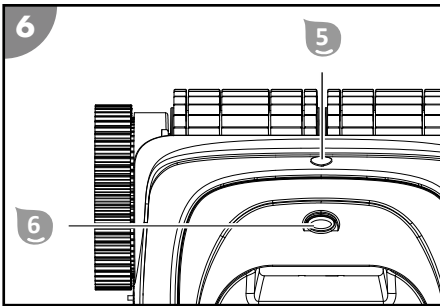

1. Drücken Sie den Schalter ON/OFF **6**.
*Die Statusanzeige **5** leuchtet blau. Das Gerät ist eingeschaltet und betriebsbereit.*
2. Halten Sie das Gerät am Griff fest und tauchen es langsam ins Wasser, bis die Luft vollständig entwichen ist.
3. Lassen Sie das Gerät zu Boden sinken.
Achten Sie darauf, dass das Gerät mit der Unterseite am Boden des Beckens aufkommt und die Reinigung ungehindert in Richtung Mitte des Beckens starten kann.
*Die Statusanzeige **5** blinkt blau.*

Das Gerät ist ins Becken gesetzt und startet zeitverzögert mit der Reinigung.

Reinigungsprogramm über die App konfigurieren

Koppeln des Geräts mit der App sowie Konfigurieren des Reinigungsprogramms sind außerhalb des Wassers erforderlich, bevor das Gerät ins Becken gesetzt wird und die Reinigung startet. Vorgenommene Einstellungen bleiben gespeichert und werden bei künftigem Betrieb befolgt.

1. Aktivieren Sie Bluetooth.
Unter Android kann es erforderlich sein auch GPS zu aktivieren.
2. Drücken Sie den Schalter ON/OFF **6**.
*Die Statusanzeige **5** leuchtet blau. Das Gerät ist betriebsbereit.*
3. Drücken Sie den Schalter ON/OFF (binnen maximal 2 Sekunden) ein zweites Mal.
*Die Statusanzeige **5** blinkt pink. Das Gerät ist bereit sich via Bluetooth mit der App zu verbinden.*

4. Starten Sie die App "Battery Pro Line".
5. Suchen Sie nach verfügbaren Geräten.
6. Wählen Sie Ihr Gerät aus, um es mit der App zu verbinden.

Die App meldet den erfolgreichem Verbindungsaufbau. Die Statusanzeige 5 leuchtet pink. Das Gerät ist mit der App verbunden.

7. Folgen Sie den Anweisungen der App und wählen Sie die gewünschten Parameter.
8. Kontrollieren und bestätigen Sie die eingestellten Werte.
9. Drücken Sie den Schalter ON/OFF 6 aus.

Die Statusanzeige 5 leuchtet rot und erlischt sobald sich das Gerät ausgeschaltet hat.

Die Reinigungsprogramm ist konfiguriert und gespeichert.

Gerät außer Betrieb nehmen

Gehen Sie wie folgt vor, um das Gerät außer Betrieb zu nehmen:

1. Heben Sie das Gerät aus dem Becken und schalten es aus.
2. Reinigen Sie die Filtereinheit und das Gerät.

Reinigung beenden

Das Gerät beendet die Reinigung automatisch, sobald der Akku fast aufgebraucht ist. Die Statusanzeige 5 blinkt gelb, während das Gerät zur Beckenwand fährt und leuchtet gelb, sobald es die Endposition eingenommen hat.

Gerät aus dem Becken heben

1. Befestigen Sie den Haken 2 an einer Teleskopstange und fädeln Sie ihn in den Griff des Geräts ein.
2. Ziehen Sie das Gerät langsam in Richtung Wasseroberfläche, bis Sie den Griff mit der Hand erreichen können.
3. Heben Sie das Gerät am Griff langsam aus dem Wasser und halten es über der Wasseroberfläche.
Nach 10-15 Sekunden ist der Großteil des im Gehäuse gesammelten Wassers wieder ins Becken zurückgeflossen.
4. Schalten Sie den Schalter ON/OFF 6 aus.

Die Statusanzeige 5 leuchtet rot und erlischt sobald sich das Gerät ausgeschaltet hat.

5. Stellen Sie das Gerät neben das Becken.
Das Gerät ist aus dem Becken gehoben.

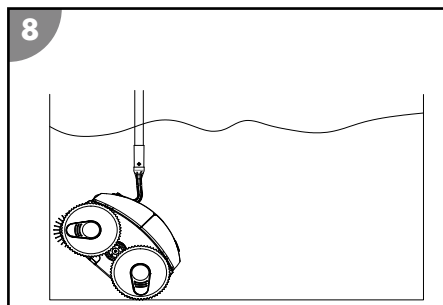

Reinigen Sie das Gerät nach jedem Betrieb, um weiteren störungsfreien Betrieb zu gewährleisten.

Reinigung

Reinigen Sie das Gerät ausschließlich mit handelsüblichem Badezimmerreiniger, klarem Leitungswasser und einem fusselfreiem Tuch. Aggressive Reinigungsmittel können das Gerät beschädigen. Trocknen Sie das Gerät mit einem fusselfreiem Tuch.

Lagerung

1. Reinigen Sie das Gerät gründlich (siehe Kapitel "Reinigung").
2. Lassen Sie alle Teile vollständig abtrocknen.
3. Anschließend lagern Sie Gerät und Zubehör an einem trockenen und frostfreien Ort ($\geq +5\text{ }^{\circ}\text{C}$) ohne direkter Sonneneinstrahlung.

Fehlersuche

Fehlerbild	Ursache	Behebung
Ladegerät blinkt rot.	Niedrige Akkuspannung oder Akku defekt.	Wenden Sie sich an den Kundendienst.
Die Statusanzeige  blinkt rot.	Gerät ist außerhalb des Wassers.	Lassen Sie das Gerät zu Wasser oder schalten Sie es aus, wenn Sie es gerade nicht verwenden möchten.
Das Gerät erreicht nicht alle Stellen im Becken.	Der Wasserkreislauf des Beckens ist eingeschaltet.	Schalten Sie die Filteranlage des Beckens aus.
	Das Gerät bleibt am Ablaufgitter hängen.	Schalten Sie die Filteranlage des Beckens aus.
Das Gerät fährt die Wand nicht vollständig hoch.	Der Filter ist verstopft.	Reinigen Sie den Filter.
	Algen wachsen an den Wänden.	Reinigen Sie die Beckenwände manuell vor. Prüfen und bekämpfen Sie die Ursache des Algenwachstums (z. B. pH-Wert). Verwenden Sie den Schwimmbadreiniger häufiger.
	Die Wassertemperatur ist zu hoch oder zu niedrig.	Betreiben Sie das Gerät bei Betriebstemperatur des Wassers (siehe Kapitel "Technische Daten").
	Die Reifen oder die Reinigungswalze sind abgenutzt.	Prüfen Sie die Reifen und Reinigungswalze auf Abnutzungen und ersetzen Sie diese gegebenenfalls.
	Das Gerät ist zu leicht und kippt.	Schalten Sie das Gerät aus und lassen Sie die gesamte Luft entweichen.
	Der pH-Wert und Chlorwert ist falsch eingestellt.	Stellen Sie den pH-Wert und Chlorwert richtig ein (siehe Kapitel "Technische Daten").

Fehlerbild	Ursache	Behebung
Das Gerät sinkt nicht ab.	Es befindet sich Luft im Gerät.	Schalten Sie das Gerät aus und lassen Sie die gesamte Luft entweichen.
	Der Salzgehalt ist zu hoch und das Gerät hat mehr Auftrieb.	Stellen Sie den Salzgehalt richtig ein. Siehe Kapitel "Technische Daten".
Das Gerät taucht auf.	Das Gerät klettert zu hoch, oder es befindet sich Luft im Gerät.	Schalten Sie das Gerät aus und lassen Sie die gesamte Luft entweichen.
	Der Salzgehalt ist zu hoch und das Gerät hat mehr Auftrieb.	Stellen Sie den Salzgehalt richtig ein. Siehe Kapitel "Technische Daten".

Falls sich die Störung nicht beheben lässt, kontaktieren Sie den auf der letzten Seite angegebenen Kundendienst.

Technische Daten

SCHWIMMBADREINIGER

Modell: HJ3182
 Artikelnummer: 061207PP
 Breite Reinigungselement: 270 mm
 Geschwindigkeit: max. 11 m/min
 Tauchtiefe: max. 2,0 m
 Filterfeinheit: 180 µm
 Schutzart: IPX8

LADEGERÄT

Modell: XSG1263000EU
 Nennleistung: 81 W
 Betriebsspannung und -frequenz: 100-240 V~, 50/60 Hz
 Ausgangsspannung: 12,6 V ===
 Schutzart: IP20

AKKU

Akkutyp: Lithium-Ionen
 Akkukapazität: 15.300 mAh
 Ladezeit: 9 - 10 Stunden
 Laufzeit: bis zu 120 min

FUNKSTEUERUNG

App: Battery Pro Line
 Übertragungsfrequenz: 2402-2480 MHz
 Effektive Strahlungsleistung ERP: 4 dBm

POOL

Poolgröße - Bodenfläche: max. 50 m²
 Salzgehalt Wasser (Salzelektrolyse): < 0,5 %
 Wassertemperatur: 10°C - 35°C
 Umgebungstemperatur: 10°C - 40°C

Ersatzteile

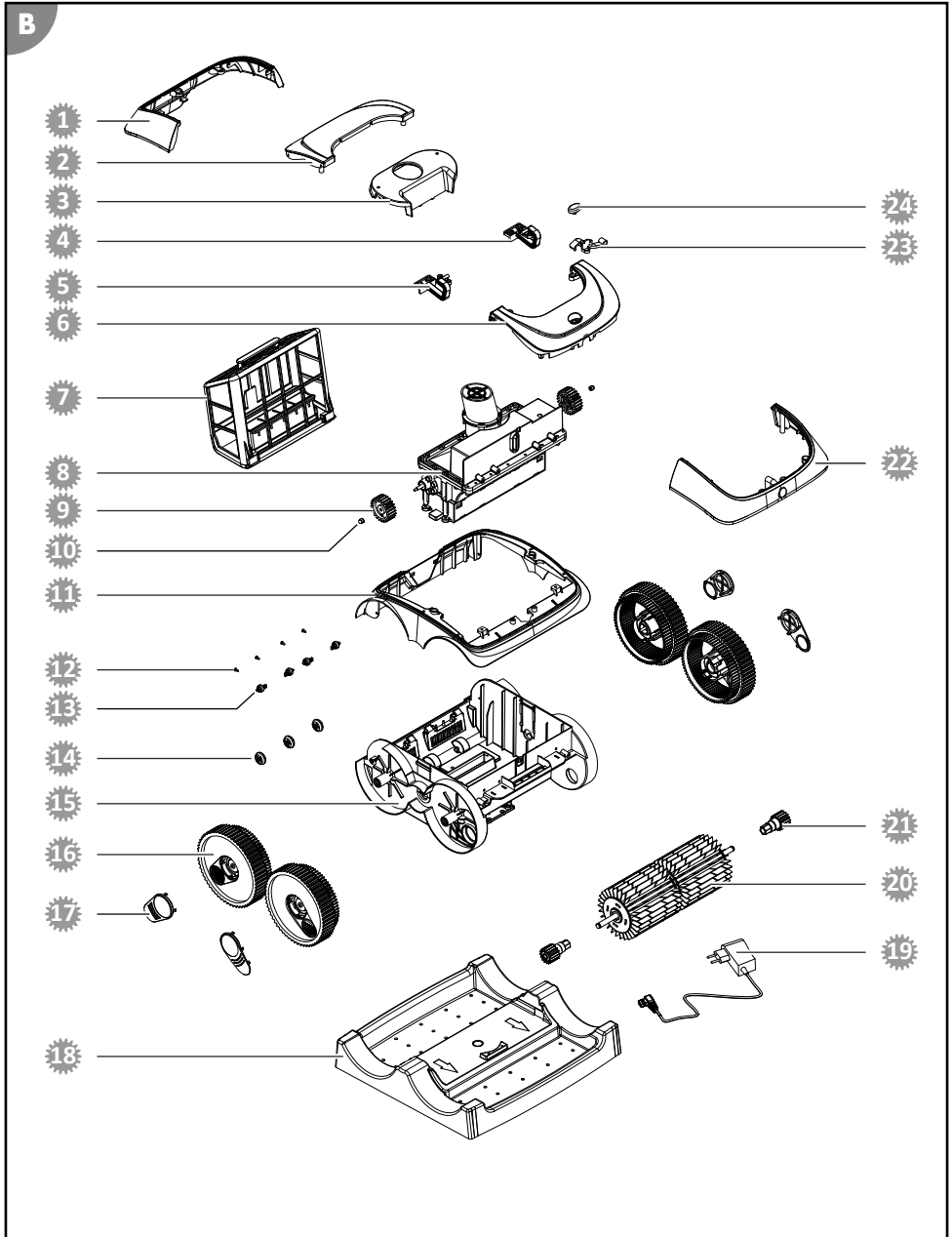

- | | |
|--|--|
|  061380 - Abdeckung Rückseite |  061376C8 - Stützrad 2 |
|  061381 - Abdeckung Rückseite innen |  061375C8 - Stützrad 1 |
|  061382 - Gehäuse Oberteil |  061379C8 - Gehäuse Unterteil |
|  061389 - Umlenkblock links |  061372C8 - Rad |
|  061388 - Umlenkblock rechts |  061373C8 - Radabdeckung |
|  061383 - Abdeckung Front innen |  061387 - Ladestation |
|  061395- Filtereinheit |  061392 - Ladegerät |
|  061385 - Motoreinheit |  061369 - Reinigungswalze |
|  061367 - Antriebsrad |  061370C8 - Antriebsrad Reinigungswalze |
|  061368 - Überwurfmutter Antriebsrad |  061384 - Abdeckung Front |
|  061386 - Gehäuse Rahmen |  061391 - magnetische Klemme |
|  061377 - Schraube |  061390 - Ein-/Ausschalter |

Konformitätserklärung



Hiermit erklärt die Steinbach International GmbH, dass der Funkanlagentyp Schwimmbadreiniger Poolrunner Battery Pro Performance (061207PP) der Richtlinie 2014/53/EU entspricht.

Der vollständige Text der EU-Konformitätserklärung ist unter der folgenden Internetadresse verfügbar: www.steinbach-group.com

Entsorgung

Verpackung entsorgen



Entsorgen Sie die Verpackung sortenrein. Geben Sie Pappe und Karton zum Altpapier, Folien in die Wertstoffsammlung.

Altgerät entsorgen

Anwendbar in der Europäischen Union und anderen europäischen Staaten mit Systemen zur getrennten Sammlung von Wertstoffen.



Altgeräte dürfen nicht in den Hausmüll!

Sollte das Gerät einmal nicht mehr benutzt werden können, so ist jeder Verbraucher **gesetzlich verpflichtet, Altgeräte getrennt vom Hausmüll**, z. B. bei einer Sammelstelle seiner Gemeinde/seines Stadtteils, abzugeben. Damit wird gewährleistet, dass Altgeräte fachgerecht verwertet und negative Auswirkungen auf die Umwelt vermieden werden. Deswegen sind Elektrogeräte mit obenstehendem Symbol gekennzeichnet.



Batterien und Akkus dürfen nicht in den Hausmüll!

Als Verbraucher sind Sie gesetzlich verpflichtet, alle Batterien und Akkus, egal, ob sie Schadstoffe* enthalten oder nicht, bei einer Sammelstelle in Ihrer Gemeinde/ Ihrem Stadtteil oder im Handel abzugeben, damit sie einer umweltschonenden Entsorgung zugeführt werden können.

* gekennzeichnet mit: Cd = Cadmium, Hg = Quecksilber, Pb = Blei, Li = Lithium

Package contents/components

- 1 Cleaner
- 2 Hook
- 3 Charging station
- 4 Charger
- Instruction manual (not shown)

Components

- 5 Status indicator
- 6 ON/OFF switch
- 7 Filter unit cover
- 8 Filter unit
- 9 Hatch for filter unit

Contents

Overview	2
Package contents/components	17
General Information	19
Explanation of Symbols	19
Safety	20
Unpacking and checking the package contents	21
Description	21
Description of the pool cleaner.....	21
Status indicator.....	21
Functions of the app control via Bluetooth (optional).....	22
Preparation	22
Charging the rechargeable battery.....	22
Installing the app.....	23
Operation	23
Cleaning the pool.....	24
Configuring the cleaning program via the app.....	25
Switching off the device.....	25
Cleaning	26
Storage	27
Troubleshooting	27
Technical data	28
Spare parts	29
Declaration of Conformity	30
Disposal	30

General Information

Read and keep the operating instructions



These operating instructions are part of the "Battery Pro" pool cleaner (in the following also called "device"). They contain important information about start-up and operation.

Read the operating instructions and especially the safety instructions carefully before using the device. Non-observance of these operating instructions can lead to severe injuries or damage to the device.

Keep the operating instructions for further use. If you pass on the device to a third party, you must pass on these operating instructions as well.

Intended use

This device is exclusively intended for the maintenance cleaning of private foil pools with a foil thickness of >0.4 mm (0.02 in)

- and a smooth and level floor without any obstacles (such as folds, floor drains, steps or stairs),
- level, smooth and vertical walls (e.g. pools without top ring) and whose water level is below the edge of the pool (no overflow pools, for example).

The cleaning performance may be limited in pools made of alternative materials (such as fiberglass, stainless steel or tiles) due to the surface structure.

The device is not suitable for the removal of large sediment quantities that occur in pools with biological water treatment (such as eco swimming pools or natural pools).

This product is exclusively intended for private use and not suited for the commercial sector. Only use the device as described in these operating instructions. Any other use is considered inappropriate and may lead to material damage or even injury. The device is not a toy.

The manufacturer or retailer will not assume any liability for damage caused by inappropriate or incorrect use.

Explanation of Symbols

The following symbols are used in these operating instructions, on the device or on the packaging.



Here you will find useful additional information.



Risk of damage!
Do not open the packaging with sharp or pointed objects, such as cutters



Lithium-ion batteries in equipment or lithium-ion batteries packaged with equipment. Pool cleaner



This symbol provides information about the energy efficiency of external power adapters.



Only use the charger indoors

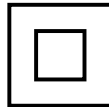

Electrical device with double insulated housing (protection class II)

Safety

The following signal words are used in these operating instructions.



This signal symbol/word denotes a hazard with an average risk level that could lead to death or severe injury if it is not avoided.



This signal symbol/word denotes a hazard with a low risk level that could lead to mild or moderate injury if it is not avoided.

NOTICE!

This signal word provides a warning about potential material damage.

General safety instructions

Safety instructions for persons



Danger to children and persons with reduced physical, sensory or mental capacities (such as partially disabled persons/older persons with reduced physical and mental capacities) or persons lacking experience and knowledge (such as older children).

Improper handling of the device can lead to severe injury or damage to the device.

- Only allow others to access the device after they have read and comprehended the entire manual or have been instructed about the intended use and the associated risks.
- Never let persons with reduced physical, sensory or mental capacities (such as children or drunk people) or a lack of experience and knowledge unsupervised near the device.
- Never allow children and persons with limited physical, sensory or mental capacities or persons lacking the respective experience and knowledge to operate the device.
- Do not let children clean or service the device.
- Children are not allowed to play with the device or with the power cable.
- Do not operate the device when impaired (e.g. under the influence of drugs, alcohol or medication).



Risk of injury through insufficient qualification!

Insufficient experience or skills for handling the required tools and insufficient knowledge of regional or normative regulations for the required work can lead to severe injuries or material damage.

- Assign all work whose risks you cannot estimate due to insufficient personal experience to a qualified expert.

Additional safety instructions for chargers

Use and handling of the charger

- Only connect the charger if the mains voltage of the socket matches that on the type plate.
- Only connect the charger to an easily accessible socket so that you can quickly disconnect it in the case of a fault.
- Always ensure sufficient ventilation while charging the rechargeable battery. Gases might be released.
- Only use the charger to recharge rechargeable batteries approved by the manufacturer.
- Do not recharge non-rechargeable batteries.

- A cracked or otherwise damaged rechargeable battery must not be connected to the charger.
- Protect the charger from any kind of moisture.
- Only use the charger indoors. Never operate it in damp rooms or in the rain.
- Never use the charger in environments with explosive or flammable materials. Risk of fire and explosion.
- Do not place any objects on the charger and do not cover the charger.
- Do not install the charger close to a heat source.
- Regularly check the charger for damage.
- Do not use a damaged charger until it has been repaired.
- Do not take the charger apart. Repairs must only be carried out through a licensed technical customer service.
- Do not use the charger if it has been subjected to blows or knocks or if it was dropped.
- Disconnect the charger from the mains after each use.
- Disconnect the charger from the mains before cleaning, servicing, storing and transporting it and let it cool down completely.
- **Only charge the rechargeable battery with chargers recommended by the manufacturer. A charger that is suited for a certain type of rechargeable battery poses a risk of fire if it is used with other types of rechargeable batteries.**

Unpacking and checking the package contents



Packaging materials pose a risk of suffocation!

Catching your head in the packaging foil or swallowing other packaging materials can cause death. There is a higher risk for children and mentally challenged persons who cannot estimate the hazard potential due to lack of knowledge and experience.

- Prevent children and mentally challenged persons from playing with the packaging materials.

Description

Description of the pool cleaner

The battery-operated pool cleaner cleans the bottom and the walls of your pool for maintenance. Cleaning rollers dislodge the accumulated biofilm.

The removable filter unit  filters suspended deposits and floating substances out of the water. If the rechargeable battery dies, the pool cleaner stops cleaning.

Status indicator

The status indicator  informs you about the operating state of the device:

lit blue

The device is switched on and ready for operation.

blinking blue

The device is in operation (and cleans the pool).

lit pink

The device is connected to the app via Bluetooth. The device can be configured in this operating state but it cannot clean!

blinking pink

The device is ready to connect to the app via Bluetooth.

lit yellow

The device is done cleaning.

blinking yellow

The rechargeable battery is almost discharged (and the device moves to the pool wall).

lit red

The ON/OFF switch  was actuated and the device switches itself off.

blinking red

The device is out of the water.

Functions of the app control via Bluetooth (optional)

"Battery Pro Line" is a free app for your smartphone or tablet. This app allows you to set up the cleaning program on designated pool cleaners via Bluetooth. By entering parameters such as the shape and dimensions of the pool, you can individually adapt and optimize the cleaning process.

At delivery, the cleaning program "Wall/bottom cleaning - focus on bottom" is preset for rectangular pools with a size of 3 m x 6 m (9.8 ft. x 19.7 ft.).

(1) Bottom cleaning

The device only cleans the bottom of the pool.

(2) Wall cleaning

The device only cleans the pool wall.

(3) Wall/bottom cleaning

The device cleans the wall and bottom of the pool.

(4) Wall/bottom cleaning - focus on bottom

The device cleans the wall and bottom of the pool and invests more time in cleaning the bottom.

Preparation

Charging the rechargeable battery



Risk of fire!

Charging at a temperature below 10 °C leads to chemical damage to the cell and can cause a fire.

- Charge the rechargeable battery at room temperature.

NOTICE!

Charging the rechargeable battery in a wet or moist charging socket leads to corrosion of the contacts.

- Only connect the charger to the device if the charging socket is dry.

Charging process

1. Switch off the device before charging.
The status indicator 5 has gone off.
2. Connect the charger 4 to the charging station 3.
3. Plug the charger into a socket.
The charge control indicator of the charger 4 is lit green. The charging station is ready for operation.
4. Place the device on the charging station.
The charge control indicator is lit red. The rechargeable battery is charging.
5. Wait until the rechargeable battery is completely charged.
The charge control indicator is lit green.

The rechargeable battery is charged.

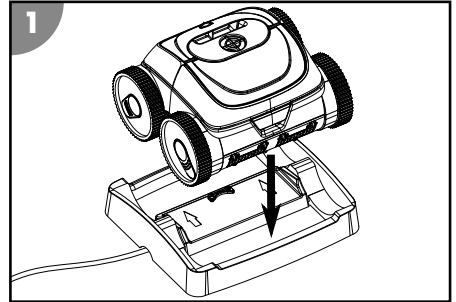

Installing the app

You have to install the app to use all functions of the device.

iOS / Android



or look for "Battery Pro Line" in the app store



Install updates at regular intervals to keep the app up to date. This is the only way to guarantee fault-free operation of the control via Bluetooth.

Operation



Do not operate while swimming! Mortal danger!

Hair or clothing can be sucked in or trapped by the cleaning element, hold persons under water and, in extreme cases, prevent them from resurfacing.

- Never operate the device while there are persons in the pool.
- Prevent any access to the pool as long as the device is in operation.

Check the following before each use:

- Is there visible damage on the device?
- Is there visible damage on the control elements?
- Do all individual parts function?
- Are the accessories in perfect condition?
- Are all cables in perfect condition?

Do not start up a damaged device or damaged accessories. Have them checked by the manufacturer or its customer service or a qualified service technician.

Cleaning the pool

Observe the following before cleaning your pool:

- Remove any cover or foil from the pool.
- Remove obstacles (such as a ladder) from the pool.
- Switch off the filter system at least one hour before the start of cleaning so that particles in the water can settle on the floor.

Proceed as follows to clean your pool:

1. Insert the filter unit.
2. Place the device in the pool and switch it on.

Inserting the filter

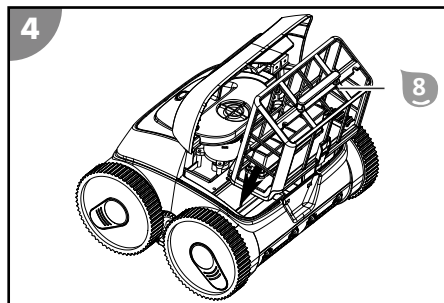
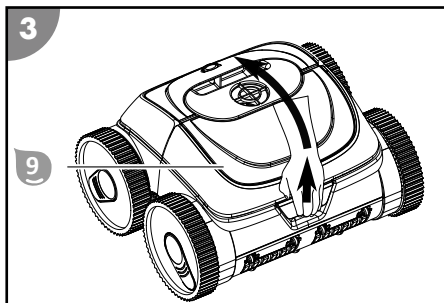

1. Open the hatch **9**.
 2. Position the filter unit **8** on the suction channel.
 3. Close the hatch **9** so that it locks in place.
- The filter is inserted.*

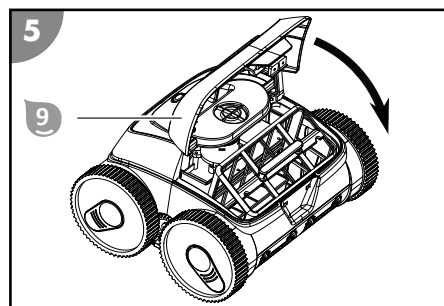

Placing the device in the pool and starting cleaning

You can use the device as delivered without using the app. Optionally, you can also optimize the preset cleaning program to suit your individual requirements (see section "Description"). The desired settings must be made before operation and outside the water; they are saved and can be used afterwards.

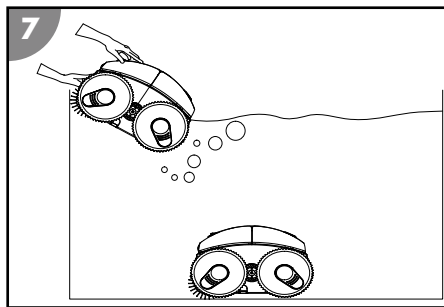
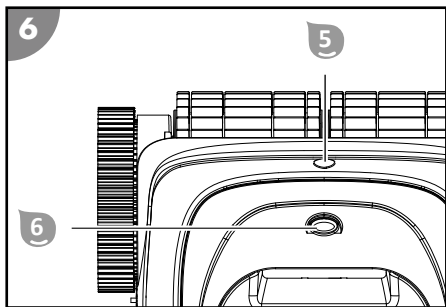

1. Press the ON/OFF switch **6**.
*The status indicator **5** is lit blue. The device is switched on and ready for operation.*
2. Hold the device by the handle and lower it slowly into the water until all the air has escaped.
3. Then let the device sink to the bottom of the pool.
Make sure that the device lands on the bottom of the pool on its underside and that cleaning can start without obstruction towards the center of the pool.
*The status indicator **5** blinks blue.*

The device is in the pool and starts cleaning with a time delay.

Configuring the cleaning program via the app

You must pair the device with the app and configure the cleaning program while the device is out of the water before placing the device in the pool and starting cleaning. Any settings you have made are saved and applied in future operation.

1. Activate Bluetooth.
If you use an Android device, you might have to activate GPS as well.
2. Press the ON/OFF switch **6**.
*The status indicator **5** is lit blue. The device is ready for operation.*
3. Press the ON/OFF switch a second time (within max. 2 seconds).
*The status indicator **5** blinks pink. The device is ready to connect to the app via Bluetooth.*
4. Start the "Battery Pro Line" app.
5. Search for available devices.
6. Select your device to connect it to the app.
*The app signals the successfully established connection. The status indicator **5** is lit pink. The device is connected to the app.*
7. Follow the instructions of the app and select the desired parameters.
8. Check and confirm the set values.
9. Press the ON/OFF switch **6** to switch it off.
*The status indicator **5** is lit red and goes off as soon as the device has switched itself off.*

The cleaning program has been configured and saved.

Switching off the device

Proceed as follows to switch off the device:

1. Lift the device out of the pool and switch it off.
2. Clean the filter unit and the device.

Stopping cleaning

The device stops cleaning automatically as soon as the rechargeable battery is almost discharged. The status indicator **5** blinks yellow while the device moves to the pool wall and stays yellow as soon as it has reached its end position.

Lifting the device out of the pool

1. Attach the hook **2** to a telescopic rod and thread it into the handle of the device.
2. Slowly pull the device towards the water surface until you can reach the handle.
3. Slowly lift the device out of the water and hold it above the water surface.

After 10 to 15 seconds, most of the water that has collected in the housing has drained back into the pool.

4. Switch off the ON/OFF switch **6**.

*The status indicator **5** is lit red and goes off as soon as the device has switched itself off.*

5. Set down the device next to the pool.

The device is lifted out of the pool.

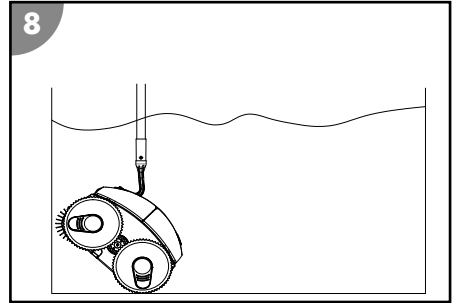

Clean the device after each use to ensure continued trouble-free operation.

Cleaning

Only clean the device with a standard bathroom cleaner, clear tap water and a lint-free cloth. Aggressive cleaning agents can damage the device. Dry the device with a lint-free cloth.

Storage

1. Thoroughly clean the device (see section "Cleaning").
2. Let all parts dry completely.
3. Then store the device and its accessories in a dry and frost-free place ($\geq +5\text{ }^{\circ}\text{C}$) without direct sunlight.

Troubleshooting

Fault description	Cause	Remedy
Charger blinks red.	Low rechargeable battery voltage or faulty rechargeable battery.	Contact customer service.
The status indicator  blinks red.	Device is out of the water.	Place the device in the water or switch it off if you are not going to use it at present.
The device cannot reach all places in the pool.	The water circuit of the pool is switched on.	Switch off the filter system of the pool.
	The device becomes stuck on the drain grate.	Switch off the filter system of the pool.
The device does not completely move up the wall.	The filter is clogged.	Clean the filter.
	Algae grows on the walls.	Manually pre-clean the pool walls. Investigate and remedy the cause of algae growth (e.g., pH value). Use the pool cleaner more frequently.
	The water temperature is too high or too low.	Operate the device at water operating temperature (see section "Technical data").
	The tires or the cleaning roller are/is worn.	Check the tires and the cleaning roller for wear and replace them if necessary.
	The device is too light and topples.	Switch off the device and let all the air escape.
	The pH value and the chlorine quantity are not properly set.	Adjust the pH value and the chlorine value to the correct value (see section "Technical data").
The device does not sink.	There is air in the device.	Switch off the device and let all the air escape.
	The salt content is too high and the device has more buoyancy.	Set the correct salt content. See section "Technical data".
The device rises to the surface.	The device climbs too high or there is air trapped in the device.	Switch off the device and let all the air escape.
	The salt content is too high and the device has more buoyancy.	Set the correct salt content. See section "Technical data".

If the problem cannot be solved, contact the customer service listed on the last page.

Technical data

POOL CLEANER

Model:	HJ3182
Item number:	061207PP
Width of cleaning element:	270 mm (10.6 inches)
Speed:	max. 11 m/min (36 ft/min)
Immersion depth:	max. 2.0 m (6.5 ft.)
Filter mesh:	180 µm
Safety class:	IPX8

CHARGER

Model:	XSG1263000EU
Rated power:	81 W
Operating voltage and frequency:	100-240 V~, 50/60 Hz
Output voltage:	12.6 V ===
Safety class:	IP20

RECHARGEABLE BATTERY

Type of rechargeable battery:	Lithium-ion
Rechargeable battery capacity:	15,300 mAh
Charging time:	9 to 10 hours
Battery running time:	up to 120 min.

RADIO CONTROL









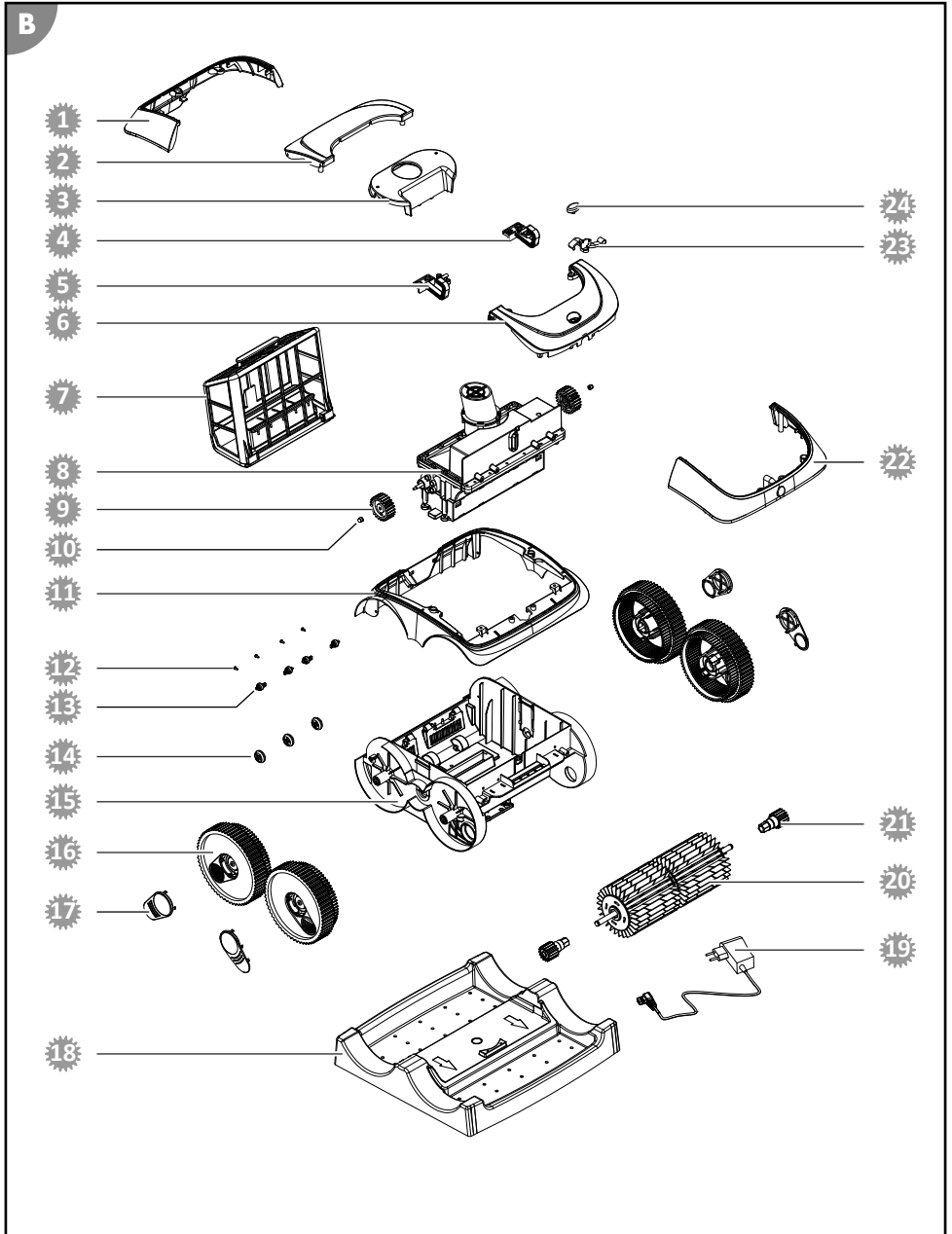













App:	Battery Pro Line
Signal frequency:	2402-2480 MHz
Effective radiated power (ERP):	4 dBm

POOL

Pool size - floor area:	max. 50 m ² (108 sq. ft.)
Salt content in water (salt electrolysis):	<0.5%
Water temperature:	10 °C to 35 °C (50 °F to 95 °F)
Ambient temperature:	10 °C to 40 °C (50 °F to 104 °F)

Spare parts



- | | |
|---|--|
|  061380 - Rear cover |  061376C8 - Support wheel 2 |
|  061381 - Inside rear cover |  061375C8 - Support wheel 1 |
|  061382 - Top part of housing |  061379C8 - Bottom part of housing |
|  061389 - Left deflection block |  061372C8 - Wheel |
|  061388 - Right deflection block |  061373C8 - Wheel cover |
|  061383 - Inside front cover |  061387 - Charging station |
|  061395 - Filter unit |  061392 - Charger |
|  061385 - Motor unit |  061369 - Cleaning roller |
|  061367 - Drive wheel |  061370C8 - Cleaning roller drive wheel |
|  061368 - Union nut for drive wheel |  061384 - Front cover |
|  061386 - Housing frame |  061391 - Magnetic clamp |
|  061377 - Screw |  061390 - ON/OFF switch |

Declaration of Conformity



Steinbach International GmbH hereby declares that the wireless system type pool cleaner Poolrunner Battery Pro Performance (061207PP) complies with Directive 2014/53/EU.

The full text of the EU Declaration of Conformity is available at the following internet address: www.steinbach-group.com

Disposal

Disposing of the packaging

Sort the packaging before you dispose of it. Dispose of paperboard and cardboard with the recycled paper service and wrappings with the appropriate collection service.

Disposing of used appliances

Applicable in the European Union and other European countries with separate collection systems for recyclable materials.



Used appliances do not belong in the household waste!

If the device can no longer be used, each consumer is **obligated by law to drop off used appliances separate from the household waste** at a municipal collection point. This ensures that used appliances are recycled properly and negative effects on the environment are avoided. Therefore electrical appliances are marked with the above symbol.



Batteries and rechargeable batteries must not be disposed of in the household waste!

You, the consumer, are obligated by law to deposit all batteries and rechargeable batteries, regardless of whether they contain hazardous substances* or not, at a collection point in your community/your district or at a retailer so that these can be disposed of in an environmentally-friendly fashion.

* marked with: Cd = cadmium, Hg = mercury, Pb = lead, Li = lithium

Contenu/éléments de l'appareil

- 1 Nettoyeur
 - 2 Crochet
 - 3 Station de charge
 - 4 Chargeur
- Notice d'utilisation (sans illustration)

Éléments de l'appareil

- 5 Témoin d'état
- 6 Interrupteur ON/OFF
- 7 Couvercle de l'unité de filtration
- 8 Unité de filtration
- 9 Clapet de l'unité de filtration

Répertoire

Vue d'ensemble.....	2
Contenu/éléments de l'appareil.....	31
Généralités.....	33
Explication des symboles.....	33
Sécurité.....	34
Déballer le produit et contrôler le contenu.....	35
Description.....	35
Description du nettoyeur de piscine.....	35
Témoin d'état.....	36
Fonctions de la commande par application via Bluetooth (en option).....	36
Préparation.....	37
Charger la batterie.....	37
Installer l'application.....	37
Utilisation.....	38
Nettoyer la piscine.....	38
Configurer le programme de nettoyage via l'application.....	39
Mettre l'appareil hors service.....	40
Nettoyage.....	40
Rangement.....	41
Dépannage.....	41
Données techniques.....	42
Pièces de rechange.....	43
Déclaration de conformité.....	44
Élimination.....	44

Généralités

Lire et conserver la notice d'utilisation



Cette notice d'utilisation fait partie intégrante du nettoyeur de piscine Battery Pro (également dénommé «appareil» ci-après). Elle comporte des informations importantes pour la mise en service et l'utilisation.

Lisez attentivement la notice d'utilisation, en particulier les consignes de sécurité, avant d'utiliser l'appareil. Le non-respect de cette notice d'utilisation peut entraîner des blessures graves ou des détériorations de l'appareil.

Conservez cette notice d'utilisation afin de pouvoir vous y reporter ultérieurement. Si vous transmettez l'appareil à un tiers, remettez-lui absolument cette notice d'utilisation.

Utilisation conforme à l'utilisation prévue

Cet appareil est exclusivement conçu pour le nettoyage courant du fond et des parois des piscines privées revêtues d'un liner d'une épaisseur supérieure à 0.4 mm et

- dont le fond est uniformément plat, lisse et exempt d'obstacles (tels que des plis, des siphons de sol, des marches ou des escaliers).
- dont les parois sont plates, lisses et verticales (ce qui exclut par exemple les piscines autoportées) et dont le niveau d'eau est situé au-dessous du bord de la piscine (ce qui exclut par exemple les piscines à débordement).

Dans les piscines constituées d'autres matériaux (par ex. PRV, acier inoxydable ou carrelage), la puissance de nettoyage peut être limitée en raison de la structure de la surface du sol.

L'appareil n'est pas conçu pour éliminer les grandes quantités de sédiments qui se forment dans les piscines équipées d'un traitement biologique de l'eau (par ex. les piscines écologiques ou naturelles).

Il est exclusivement destiné à une utilisation privée et n'est pas adapté à une utilisation professionnelle. N'utilisez l'appareil que de la façon décrite dans cette notice d'utilisation. Toute autre utilisation sera considérée comme non conforme et risque d'entraîner des dommages matériels, voire physiques. L'appareil n'est pas un jouet pour les enfants.

Le fabricant ou le distributeur décline toute responsabilité pour les dommages résultant d'une utilisation non conforme ou incorrecte.

Explication des symboles

Les symboles suivants sont utilisés dans cette notice d'utilisation, sur l'appareil ou sur l'emballage.



Vous trouverez ici des informations complémentaires utiles.



Risque d'endommagement!
N'ouvrez pas l'emballage avec des objets pointus ou tranchants (par exemple un couteau)



Piles lithium-ions contenues dans l'équipement ou piles lithium-ions emballées avec l'équipement du nettoyeur de piscine



Ce symbole fournit des informations sur l'efficacité énergétique des blocs secteur externes.



Utilisez le chargeur uniquement en intérieur

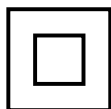

Appareil électrique avec boîtier à double isolation (classe de protection II)

Sécurité

Les mots d'avertissement suivants sont utilisés dans cette notice d'utilisation.



AVERTISSEMENT!

Ce symbole/mot d'avertissement désigne un danger d'un niveau de risque moyen, qui, s'il n'est pas évité, peut entraîner la mort ou une blessure grave.



ATTENTION!

Ce symbole/mot d'avertissement désigne un danger d'un niveau de risque réduit, qui, s'il n'est pas évité, peut entraîner une blessure légère à modérée.

AVIS!

Ce mot d'avertissement avertit d'éventuels dommages matériels.

Consignes de sécurité générales

Consignes de sécurité pour les personnes



AVERTISSEMENT!

Dangers pour les enfants et personnes ayant des capacités physiques, sensorielles ou mentales réduites (par ex. des personnes avec un handicap partiel, des personnes âgées ou aux capacités physiques et mentales réduites), ou ayant un manque d'expérience et de connaissances (par ex. des enfants d'un certain âge).

La manipulation non conforme de l'appareil peut provoquer des blessures graves ou des dommages sur celui-ci.

- N'autorisez pas d'autres personnes à accéder à l'appareil, avant qu'elles n'aient entièrement lu et compris en substance cette notice ou qu'elles n'aient été informées de l'utilisation prévue et des risques associés.
- Ne laissez jamais des personnes ayant des capacités physiques, sensorielles ou mentales réduites (par ex. des enfants ou des personnes en état d'ivresse) ou disposant de peu d'expérience et de connaissances (par ex. des enfants) s'approcher de l'appareil sans surveillance.
- Ne laissez jamais des enfants ou des personnes ayant des capacités physiques, sensorielles ou mentales réduites ou disposant de peu d'expérience et de connaissances utiliser l'appareil.
- Ne laissez pas les enfants se charger du nettoyage et de l'entretien utilisateur.
- Les enfants ne doivent pas jouer avec l'appareil ni avec le cordon d'alimentation.
- Ne faites pas fonctionner l'appareil si vous vous trouvez dans un état altéré (par ex. sous l'influence de drogues, de l'alcool ou de médicaments).



AVERTISSEMENT!

Risque de blessure en raison d'une qualification insuffisante!

Un manque d'expérience ou de compétence quant au maniement des outils nécessaires et une méconnaissance des réglementations régionales ou des dispositions normatives concernant les travaux manuels requis peuvent entraîner des blessures graves ou des dommages matériels.

- Confiez les travaux dont vous ne pouvez pas évaluer les risques en raison d'un manque d'expérience personnelle à un technicien qualifié.

Consignes de sécurité complémentaires pour les chargeurs

Utilisation et traitement du chargeur

- Ne branchez le chargeur que lorsque la tension réseau de la prise de courant correspond à celle indiquée sur la plaque signalétique.
- Branchez le chargeur uniquement à une prise facilement accessible, afin de pouvoir le débrancher rapidement du réseau électrique en cas de dysfonctionnement.
- Lors du chargement de la batterie, veillez toujours à ce que l'aération soit suffisante. Des gaz peuvent se former.
- N'utilisez le chargeur que pour le chargement de la batterie approuvée par le fabricant.
- Ne chargez pas de batteries non rechargeables.
- Ne raccordez pas une batterie cassée ou endommagée au chargeur.
- Protégez le chargeur contre toute forme d'humidité.
- Utilisez le chargeur uniquement en intérieur. Ne l'utilisez jamais dans des pièces humides ou sous la pluie.
- N'utilisez jamais le chargeur dans des environnements contenant des matériaux explosifs ou inflammables. Un risque d'incendie et d'explosion existe.
- Ne posez aucun objet sur le chargeur et ne le couvrez pas.
- N'installez pas le chargeur à proximité d'une source de chaleur.
- Contrôlez régulièrement le chargeur afin de détecter d'éventuels dommages.
- En cas de dommages, ne réutilisez le chargeur qu'après l'avoir fait réparer de manière appropriée.
- Ne démontez pas le chargeur. Les réparations doivent uniquement être effectuées par un service après-vente technique agréé.
- N'utilisez pas le chargeur lorsqu'il a été exposé à des chocs ou des impacts ou qu'il est tombé.
- Débranchez le chargeur du réseau électrique après chaque utilisation.
- Avant le nettoyage, la maintenance, le stockage ou le transport du chargeur, débranchez celui-ci du réseau électrique et laissez-le refroidir complètement.
- **Rechargez les batteries uniquement dans les chargeurs recommandés par le fabricant.** *Un chargeur destiné à un certain type de batteries représente un danger d'incendie s'il est utilisé avec d'autres batteries.*

Déballer le produit et contrôler le contenu



AVERTISSEMENT!

Risque d'étouffement avec le matériel d'emballage!

L'enveloppement de la tête dans du film d'emballage ou l'ingestion d'autres matériaux d'emballage peut entraîner la mort par asphyxie. Il existe par conséquent un risque accru, en particulier pour les enfants et les personnes handicapées mentales qui, de par leur manque de connaissances et d'expérience, ne sont pas en mesure d'évaluer les risques.

- Assurez-vous que les enfants et les personnes handicapées mentales ne jouent pas avec le matériel d'emballage.

Description

Description du nettoyeur de piscine

Le nettoyeur de piscine alimenté par batterie effectue le nettoyage courant du fond et des parois de votre piscine remplie.

Les rouleaux de nettoyage éliminent le biofilm qui s'est formé.

L'unité de filtration  amovible filtre les dépôts dissous et les particules en suspension présents dans l'eau.

Lorsque la batterie est épuisée, le nettoyeur de piscine arrête le nettoyage.

Témoin d'état

Le témoin d'état **5** donne des informations sur l'état de fonctionnement de l'appareil:

S'il s'allume en bleu,

l'appareil est allumé et opérationnel.

S'il clignote en bleu,

l'appareil est en marche (et nettoie la piscine).

S'il s'allume en rose,

l'appareil est connecté à l'application via Bluetooth. Dans cet état de fonctionnement, l'appareil peut être configuré, mais aucun nettoyage n'est effectué!

S'il clignote en rose,

l'appareil est prêt à être connecté à l'application via Bluetooth.

S'il s'allume en jaune,

l'appareil a terminé le nettoyage.

S'il clignote en jaune,

la batterie est presque vide (et l'appareil se déplace vers la paroi de la piscine).

S'il s'allume en rouge,

l'interrupteur ON/OFF **6** a été actionné et l'appareil s'éteint.

S'il clignote en rouge,

l'appareil est hors de l'eau.

Fonctions de la commande par application via Bluetooth (en option)

«Battery Pro Line» est une application disponible gratuitement pour votre smartphone ou votre tablette. Cette application permet d'effectuer des réglages des programmes de nettoyage des nettoyeurs de piscine via Bluetooth. Le processus de nettoyage peut être adapté et optimisé individuellement en saisissant des paramètres comme la forme et les dimensions de la piscine.

À la livraison, le programme de nettoyage «Nettoyage des parois et du fond – en particulier du fond» est pré-réglé pour des piscines rectangulaires de 3 m x 6 m.

(1) Nettoyage du fond

L'appareil nettoie uniquement le fond de la piscine.

(2) Nettoyage des parois

L'appareil nettoie uniquement les parois de la piscine.

(3) Nettoyage des parois et du fond

L'appareil nettoie les parois et le fond de la piscine.

(4) Nettoyage des parois et du fond – en particulier du fond

L'appareil nettoie les parois et le fond de la piscine, en consacrant davantage de temps au nettoyage du fond.

Préparation

Charger la batterie



Danger d'incendie!

La mise en charge à une température inférieure à 10 °C entraîne une détérioration chimique de la batterie et peut provoquer un incendie.

- Chargez la batterie à température ambiante.

AVIS!

Le chargement de la batterie avec une prise de charge mouillée ou humide entraîne une corrosion accrue au niveau des contacts.

- Ne branchez le chargeur à l'appareil que lorsque la prise de charge est sèche.

Chargement

1. Éteignez l'appareil avant le chargement.

Le témoin d'état 5 s'est éteint.

2. Connectez le chargeur 4 à la station de charge 3.

3. Branchez le chargeur sur une prise de courant.

Le témoin de charge du chargeur 4 s'allume en vert. La station de charge est prête à être utilisée.

4. Placez l'appareil sur la station de charge.

Le témoin de charge s'allume en rouge. La batterie est en charge.

5. Attendez que la batterie soit complètement chargée.

Le témoin de charge s'allume en vert.

La batterie est chargée.

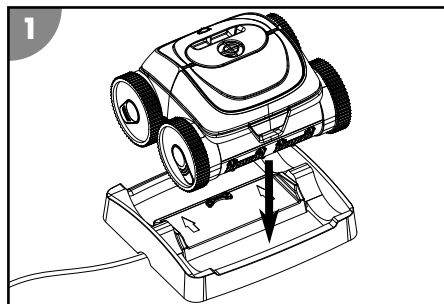

Installer l'application

Il est nécessaire d'installer l'application suivante pour pouvoir utiliser toutes les fonctions de l'appareil.

iOS / Android



ou recherchez «Battery Pro Line» dans l'App Store



Maintenez l'application à jour en installant régulièrement des mises à jour. C'est la seule façon de garantir que la commande via Bluetooth fonctionne de manière optimale dans la durée.

Utilisation

AVERTISSEMENT!

Danger de mort en cas de fonctionnement pendant la baignade!

Les cheveux ou vêtements peuvent être aspirés ou coincés dans l'élément de nettoyage et, dans certains cas extrêmes, bloquer des personnes sous l'eau et les empêcher de remonter à la surface.

- Ne faites jamais fonctionner l'appareil lorsque des personnes se trouvent dans la piscine.
- Interdisez l'accès à la piscine lorsque l'appareil est en marche.

Avant chaque utilisation, contrôlez les points suivants:

- Des dommages sont-ils visibles sur l'appareil?
- Des dommages sont-ils visibles sur les éléments de commande?
- Les différents éléments fonctionnent-ils correctement?
- Les accessoires sont-ils en parfait état?
- Tous les tuyaux sont-ils en parfait état?

Ne mettez pas en service un appareil ou un accessoire endommagé. Faites-le contrôler et réparer par le fabricant ou son service client ou par un technicien qualifié.

Nettoyer la piscine

Avant de nettoyer votre piscine, veuillez prendre note de ce qui suit:

- Retirez les housses ou les bâches de la piscine.
- Retirez les obstacles (par exemple l'échelle) de la piscine.
- Arrêtez le système de filtration au moins une heure avant le début du nettoyage, de sorte que les impuretés présentes dans l'eau puissent se déposer au fond de la piscine.

Pour nettoyer votre piscine, veuillez procéder comme suit:

1. Installez l'unité de filtration.
2. Placez l'appareil dans la piscine et allumez-le.

Installer le filtre

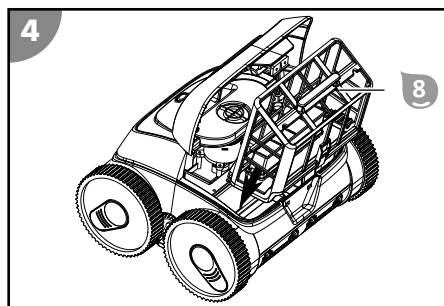
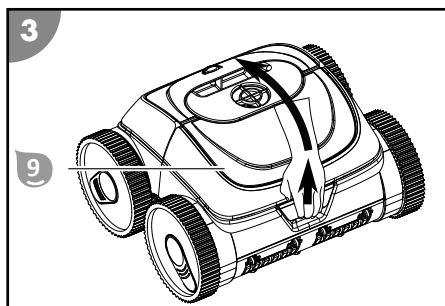

1. Ouvrez le couvercle 9.
2. Placez l'unité de filtration 8 sur le canal d'aspiration.
3. Fermez le couvercle 9 jusqu'à ce qu'il soit enclenché.

Le filtre est installé.

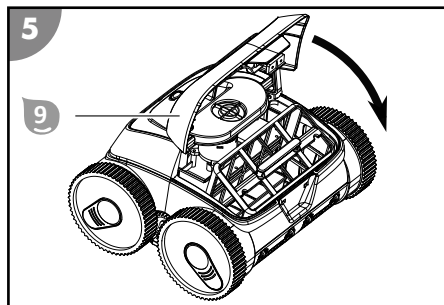

Installer l'appareil dans la piscine et démarrer le nettoyage

L'appareil peut être utilisé dans sa configuration d'usine sans utiliser l'application. Une option permet toutefois d'optimiser le programme de nettoyage prédéfini (voir chapitre «Description») en fonction des besoins individuels. Les réglages souhaités doivent être définis avant la mise en service, hors de l'eau, et être enregistrés par la suite.

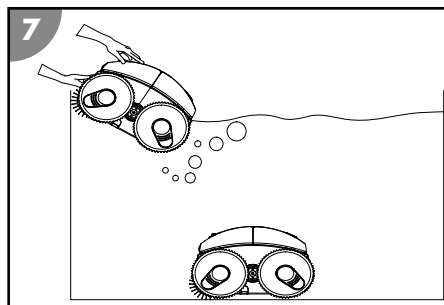
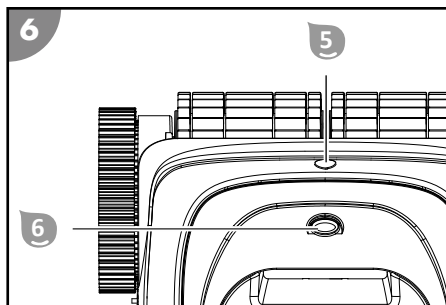

1. Appuyez sur l'interrupteur ON/OFF 6.
Le témoin d'état 5 s'allume en bleu. L'appareil est allumé et opérationnel.
2. Tenez l'appareil par la poignée et immergez-le lentement dans l'eau jusqu'à ce que tout l'air se soit échappé.
3. Laissez l'appareil descendre vers le fond.
Vérifiez que le dessous de l'appareil touche le fond de la piscine et que l'appareil peut démarrer le nettoyage vers le centre du bassin sans rencontrer d'obstacle.
Le témoin d'état 5 clignote en bleu.

L'appareil est installé dans la piscine et commence le nettoyage en différé.

Configurer le programme de nettoyage via l'application

L'association de l'appareil à l'application et la configuration du programme de nettoyage doivent être effectuées hors de l'eau avant l'installation de l'appareil dans la piscine et le début du nettoyage. Les réglages effectués sont enregistrés et appliqués lors de la prochaine utilisation.

1. Activez le Bluetooth.
Sous Android, il peut être nécessaire d'activer également le GPS.
2. Appuyez sur l'interrupteur ON/OFF 6.
Le témoin d'état 5 s'allume en bleu. L'appareil est opérationnel.
3. Appuyez une seconde fois sur l'interrupteur ON/OFF (dans un délai maximal de 2 secondes).

Le témoin d'état 5 clignote en rose. L'appareil est prêt à être connecté à l'application via Bluetooth.

4. Démarrez l'application «Battery Pro Line».
5. Recherchez les appareils disponibles.
6. Sélectionnez votre appareil pour le connecter à l'application.

L'application indique que la connexion a été établie avec succès. Le témoin d'état 5 s'allume en rose. L'appareil est connecté à l'application.

7. Suivez les instructions de l'application et sélectionnez les paramètres souhaités.
8. Contrôlez et confirmez les valeurs définies.
9. Appuyez sur l'interrupteur ON/OFF 6 pour le désactiver.

Le témoin d'état 5 s'allume en rouge et s'éteint dès que l'appareil s'est arrêté.

Le programme de nettoyage est configuré et enregistré.

Mettre l'appareil hors service

Pour mettre l'appareil hors service, veuillez procéder comme suit:

1. Sortez l'appareil de la piscine et éteignez-le.
2. Nettoyez l'unité de filtration et l'appareil.

Arrêter le nettoyage

L'appareil arrête automatiquement le nettoyage dès que la batterie est presque déchargée. Le témoin d'état 5 clignote en jaune pendant que l'appareil se déplace vers la paroi de la piscine, puis reste allumé en jaune lorsque l'appareil est en position définitive.

Sortir l'appareil de la piscine

1. Fixez le crochet 2 à une perche télescopique et glissez-le dans la poignée de l'appareil.
2. Tirez lentement l'appareil vers la surface de l'eau jusqu'à ce que vous puissiez atteindre la poignée à la main.
3. Sortez lentement l'appareil de l'eau en le soulevant par la poignée et tenez-le au-dessus de la surface de l'eau. 10 à 15 secondes sont nécessaires pour que le gros de l'eau collectée dans le boîtier s'écoule dans la piscine.
4. Désactivez l'interrupteur ON/OFF 6.

Le témoin d'état 5 s'allume en rouge et s'éteint dès que l'appareil s'est arrêté.

5. Posez l'appareil à côté de la piscine.

L'appareil est sorti de la piscine.



Nettoyez l'appareil après chaque utilisation afin de garantir son fonctionnement optimal dans la durée.

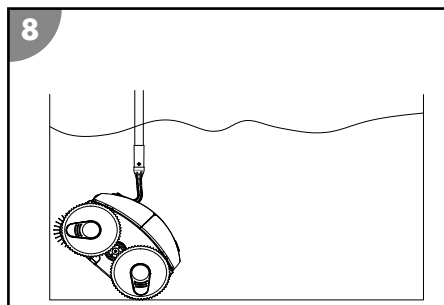

Nettoyage

Nettoyez l'appareil uniquement avec un nettoyant classique pour salle de bains, de l'eau claire du robinet et un chiffon non pelucheux. Les produits nettoyants agressifs peuvent endommager l'appareil. Séchez l'appareil avec un chiffon non pelucheux.

Rangement

1. Nettoyez soigneusement l'appareil (voir le chapitre «Nettoyage»).
2. Laissez sécher entièrement toutes les pièces.
3. Rangez ensuite l'appareil et ses accessoires dans un endroit sec, à l'abri du gel ($\geq +5$ °C) et des rayons directs du soleil.

Dépannage

Dysfonctionnement	Cause	Solution
Le chargeur clignote en rouge.	Tension de batterie faible ou batterie défectueuse.	Contactez le service client.
Le témoin d'état  clignote en rouge.	L'appareil est hors de l'eau.	Laissez l'appareil dans l'eau ou éteignez-le lorsque vous ne l'utilisez pas.
L'appareil n'atteint pas tous les endroits de la piscine.	Le système de circulation d'eau de la piscine est allumé.	Éteignez le système de filtration de la piscine.
	L'appareil reste coincé au niveau de la grille d'écoulement.	Éteignez le système de filtration de la piscine.
L'appareil ne grimpe pas complètement sur la paroi.	Le filtre est obstrué.	Nettoyez le filtre.
	Des algues se développent sur les parois.	Nettoyez les parois de la piscine manuellement au préalable. Identifiez la cause du développement des algues (par exemple la valeur du pH) et traitez-la. Utilisez le nettoyeur de piscine plus souvent.
	La température de l'eau est trop élevée ou trop basse.	Utilisez l'appareil dans la plage de température de fonctionnement dans l'eau recommandée (voir le chapitre «Caractéristiques techniques»).
	Les roues ou le rouleau de nettoyage sont usés.	Contrôlez l'usure des roues et du rouleau de nettoyage et remplacez-les si nécessaire.
	L'appareil est trop léger et se renverse.	Éteignez l'appareil et laissez s'échapper tout l'air qu'il contient.
	La valeur du pH et le niveau de chlore ne sont pas correctement ajustés.	Ajustez correctement la valeur du pH et le niveau de chlore (voir le chapitre «Caractéristiques techniques»).

Dysfonctionnement	Cause	Solution
L'appareil ne coule pas.	Il y a de l'air dans l'appareil.	Éteignez l'appareil et laissez s'échapper tout l'air qu'il contient.
	La teneur en sel est trop élevée et l'appareil flotte davantage.	Ajustez correctement la teneur en sel. Voir le chapitre «Caractéristiques techniques».
L'appareil remonte à la surface.	L'appareil grimpe trop haut, ou il y a de l'air dans l'appareil.	Éteignez l'appareil et laissez s'échapper tout l'air qu'il contient.
	La teneur en sel est trop élevée et l'appareil flotte davantage.	Ajustez correctement la teneur en sel. Voir le chapitre «Caractéristiques techniques».

Au cas où il ne serait pas possible de réparer le défaut, contactez le service après-vente figurant en dernière page.

Données techniques

NETTOYEUR DE PISCINE

Modèle:	HJ3182
Référence:	061207PP
Largeur de l'élément de nettoyage:	270 mm
Vitesse:	max. 11 m/min
Profondeur d'immersion:	max. 2.0 m
Finesse de filtration:	180 µm
Indice de protection:	IPX8

CHARGEUR

Modèle:	XSG1263000EU
Puissance nominale:	81 W
Tension et fréquence de service:	100-240 V~, 50/60 Hz
Tension de sortie:	12.6 V ===
Indice de protection:	IP20

BATTERIE

Type de batterie:	Lithium-ions
Capacité de la batterie:	15'300 mAh
Temps de charge:	9 à 10 heures
Durée de fonctionnement:	jusqu'à 120 min

RADIOCOMMANDE

Application:	Battery Pro Line
Fréquence de transmission:	2402-2480 MHz
Puissance apparente rayonnée PAR:	4 dBm

PISCINE

Taille de la piscine – surface:	max. 50 m²
Teneur en sel de l'eau (électrolyse au sel):	< 0.5%
Température de l'eau:	10 °C – 35 °C
Température ambiante:	10 °C – 40 °C

Pièces de rechange

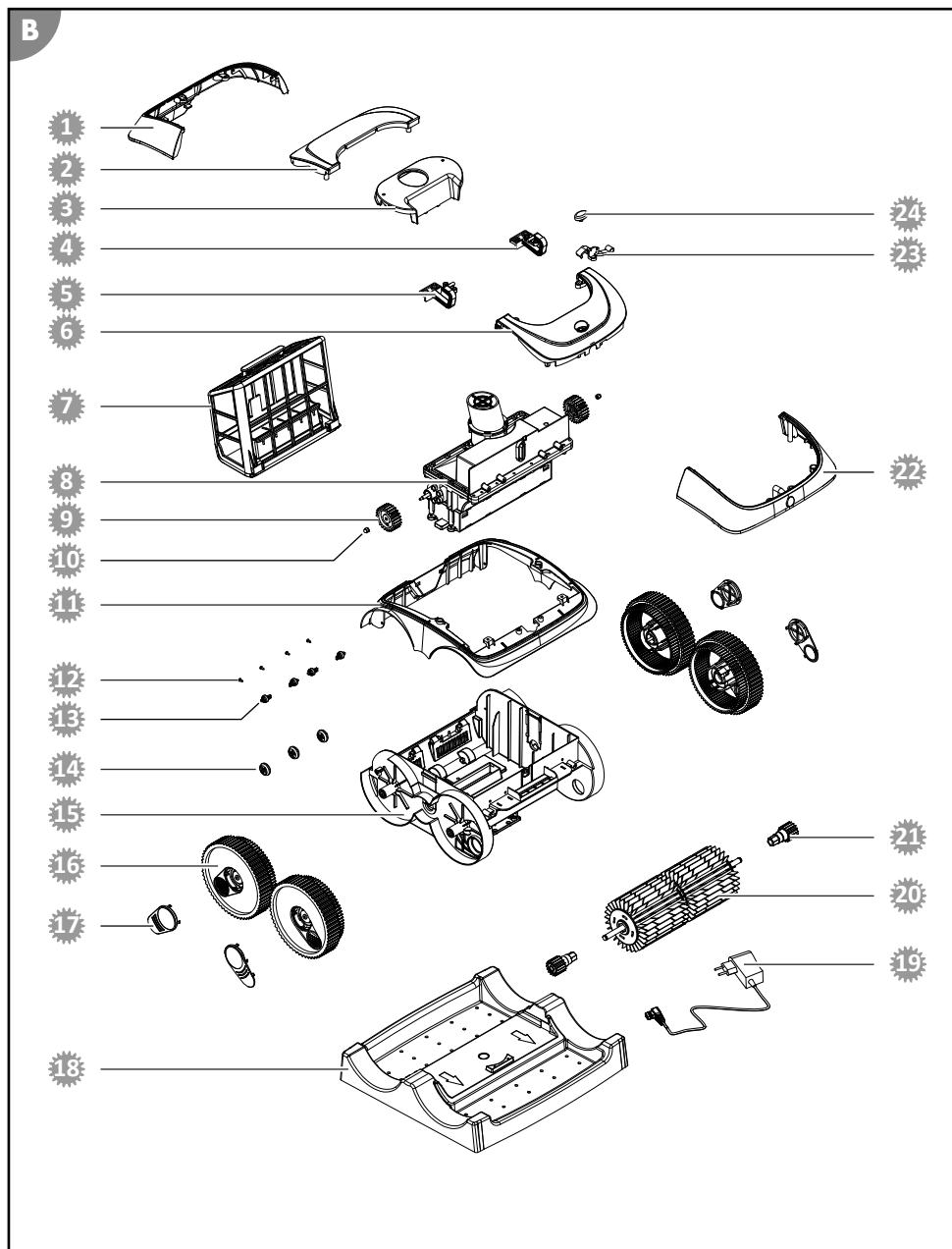

- | | | | |
|----|---|----|---|
| 1 | 061380 – Cache arrière | 15 | 061376C8 – Roue de support 2 |
| 2 | 061381 – Cache arrière intérieur | 14 | 061375C8 – Roue de support 1 |
| 3 | 061382 – Boîtier de la partie supérieure | 15 | 061379C8 – Boîtier de la partie inférieure |
| 4 | 061389 – Bloc de renvoi gauche | 16 | 061372C8 – Roue |
| 5 | 061388 – Bloc de renvoi droite | 17 | 061373C8 – Carter de roue |
| 6 | 061383 – Cache avant intérieur | 18 | 061387 – Station de charge |
| 7 | 061395 – Unité de filtration | 19 | 061392 – Chargeur |
| 8 | 061385 – Unité moteur | 20 | 061369 – Rouleau de nettoyage |
| 9 | 061367 – Roue motrice | 21 | 061370C8 – Roue motrice du rouleau de nettoyage |
| 10 | 061368 – Écrou-raccord de la roue motrice | 22 | 061384 – Cache avant |
| 11 | 061386 – Boîtier du cadre | 23 | 061391 – Pince magnétique |
| 12 | 061377 – Vis | 24 | 061390 – Interrupteur marche/arrêt |

Déclaration de conformité



L'entreprise Steinbach International GmbH déclare par la présente que le nettoyeur de piscine Poolrunner Battery Pro Performance (061207PP) radiocommandé est conforme à la directive 2014/53/UE.

Le texte complet de la déclaration de conformité CE peut être consulté à l'adresse Internet suivante: www.steinbach-group.com

Élimination

Élimination de l'emballage



Éliminez l'emballage selon les sortes. Mettez le carton dans la collecte de vieux papier, les films dans la collecte de recyclage.

Mise au rebut de l'appareil usagé

Applicable dans l'Union européenne et dans d'autres pays européens avec des systèmes de collecte séparée selon les matières à recycler.



Ne pas jeter les appareils usagés avec les déchets ménagers!

Si un appareil ne peut plus être utilisé, le consommateur **est dans l'obligation légale de mettre au rebut l'appareil usagé séparément des déchets ménagers**, par ex. dans un point de collecte de sa commune/son quartier. Cela permet de recycler les appareils usagés de manière conforme et d'éviter les effets néfastes sur l'environnement. C'est pourquoi les appareils électriques portent le symbole ci-dessus.



Les piles et accus ne vont pas dans les déchets ménagers!

En tant que consommateur, vous êtes tenu légalement à déposer toutes les piles et accus, qu'ils contiennent des polluants* ou non, à un lieu de collecte de votre commune/votre quartier ou dans le commerce, de sorte qu'ils puissent être éliminés dans le respect de l'environnement.

* marqué par: Cd = cadmium, Hg = mercure, Pb = plomb, Li = lithium

Dotazione / Parti del dispositivo

1 Pulitore

2 Gancio

3 Stazione di carica

4 Caricabatteria

Istruzioni per l'uso (senza figura)

Parti del dispositivo

5 Indicatore di stato

6 Interruttore ON/OFF

7 Coperchio dell'unità filtro

8 Unità filtro

9 Portello dell'unità filtro

Sommario

Panoramica prodotto	2
Dotazione / Parti del dispositivo	46
Informazioni generali	48
Spiegazione dei simboli	48
Sicurezza	49
Disimballaggio e controllo della dotazione	50
Descrizione	50
Descrizione del pulitore per piscina.....	50
Indicatore di stato.....	50
Funzioni della app di controllo tramite Bluetooth (opzionale).....	51
Preparazione	51
Caricamento della batteria.....	51
Installazione dell'app.....	52
Utilizzo	52
Pulizia della vasca.....	53
Configurazione del programma di pulizia tramite app.....	54
Messa fuori servizio del dispositivo.....	54
Pulizia	55
Stoccaggio	56
Risoluzione dei problemi	56
Dati tecnici	57
Pezzi di ricambio	58
Dichiarazione di conformità	59
Smaltimento	59

Informazioni generali

Leggere e conservare il manuale d'uso



Questo manuale d'uso fa parte del pulitore per piscina Battery Pro (a seguito il "dispositivo"). Esso contiene importanti informazioni sulla messa in funzione e sull'uso.

Prima di usare il dispositivo, leggere attentamente il manuale d'uso, in particolare, le avvertenze di sicurezza. La mancata osservanza delle istruzioni presenti nel manuale d'uso possono provocare gravi lesioni o danni al dispositivo.

Conservare il manuale d'uso per ulteriore consultazione. In caso di cessione a terzi del dispositivo, deve essere obbligatoriamente fornito anche il presente manuale d'uso.

Uso previsto

Questo dispositivo è stato concepito esclusivamente per la pulizia di mantenimento del fondo e delle pareti delle vasche con rivestimento in pellicola il cui spessore è superiore a 0,4 mm.

- Il fondo è per lo più uniforme, liscio e privo di ostacoli (ad es. pieghe, drenaggi, livelli o scalini).
- Le pareti sono uniformi, lisce e perpendicolari (ad es. nessuna vasca con salvagenti) e il livello dell'acqua è al di sotto del bordo della vasca (ad es. nessuna vasca a sfioro).

A causa della struttura superficiale, nelle vasche realizzate con materiali alternativi (ad es. GFK, acciaio inox o piastrelle) la resa della pulizia potrebbe essere limitata.

Il dispositivo non è stato concepito per rimuovere grandi quantità di sedimenti che si formano nelle vasche dotate di impianto biologico di purificazione dell'acqua (ad es. piscine naturali biologiche o piscine naturali).

È destinato esclusivamente all'uso privato e non all'ambito professionale. Utilizzare il dispositivo solo in base alle descrizioni del presente manuale d'uso. Ogni altro tipo di utilizzo è da considerarsi come non conforme alla destinazione d'uso e può provocare danni materiali o lesioni alle persone. Il dispositivo non è un giocattolo per bambini.

Il fabbricante o il rivenditore declinano qualsiasi responsabilità per danni derivanti dall'uso errato o non conforme alla destinazione d'uso.

Spiegazione dei simboli

I simboli del presente manuale d'uso vengono utilizzati sul dispositivo o sull'imballaggio.



Qui abbiamo riportato ulteriori informazioni utili.



Pericolo di danneggiamento!
Non aprire mai l'imballaggio con oggetti taglienti o appuntiti (ad es. un coltello)



Batterie agli ioni di litio in dotazione o batterie agli ioni di litio imballate con il pulitore per piscina



Questo simbolo informa sull'efficienza energetica dell'alimentatore di rete esterno.



Utilizzare il caricabatteria solo in ambienti al chiuso

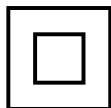

Dispositivo elettrico con corpo a doppio isolamento (classe di protezione II)

Sicurezza

Le seguenti parole segnale sono utilizzate in questo manuale d'uso.



AVVERTIMENTO!

Questo simbolo/questa parola di segnalazione descrive un pericolo di media entità che, se non viene evitato, può provocare gravi lesioni o morte.



ATTENZIONE!

Questo simbolo/questa parola di segnalazione descrive un pericolo di bassa entità che, se non viene evitato, può provocare lievi lesioni.

AVVISO!

Questa parola di segnalazione mette in guardia da possibili danni materiali.

Avvertenze di sicurezza generali

Avvertenze di sicurezza per le persone



AVVERTIMENTO!

Pericolo per bambini e persone con mobilità fisica ridotta, deficit delle facoltà mentali ed emotive (ad es. soggetti parzialmente invalidi, anziani con capacità fisiche e mentali limitate) oppure prive di esperienza e delle necessarie competenze (ad es. bambini non neonati).

L'uso scorretto del dispositivo può causare lesioni gravi o danni al dispositivo stesso.

- Permettere ad altre persone di utilizzare il dispositivo dopo che essi abbiano letto attentamente le istruzioni, le abbiano capite bene e abbiano compreso l'impiego corretto e quindi i possibili pericoli collegati.
- Non lasciare mai da sole persone con limitate capacità fisiche, sensoriali o mentali (ad es. bambini o persone sotto l'influsso di alcol) oppure con poca esperienza e conoscenza (ad es. bambini) nelle vicinanze del dispositivo.
- Non permettere di utilizzare il dispositivo ai bambini, alle persone con capacità fisiche, senso-percettive e mentali ridotte, e a chi non possiede esperienza e conoscenze sufficienti.
- È vietato far pulire e far eseguire la manutenzione utente ai bambini.
- Vietare ai bambini di giocare con il dispositivo o con il cavo di alimentazione.
- Non far funzionare il dispositivo se non si è in perfetta forma (ad es. sotto gli influssi di droghe, alcol o farmaci).



AVVERTIMENTO!

Pericolo di lesioni a causa di mancanza di qualifiche!

Poca esperienza o capacità nell'uso degli attrezzi necessari e poca conoscenza dei regolamenti regionali e legislativi per l'esecuzione di lavori artigianali possono causare gravi lesioni o danni materiali.

- Per tutti i lavori incaricare del personale specializzato, soprattutto per i lavori di cui non sia ha esperienza e per cui è difficile valutare i rischi.

Avvertenze di sicurezza aggiuntive per il caricabatteria

Utilizzo e manipolazione del caricabatteria

- Collegare il caricabatteria solo se la tensione di rete della presa combacia con i dati riportati sulla targhetta.
- Collegare il caricabatteria solo a una presa facilmente accessibile in modo che in caso di guasto possa essere staccato rapidamente dalla rete.

- Durante l'operazione di carica della batteria, assicurarsi che l'ambiente sia sufficientemente aerato. Possono formarsi dei gas.
- Utilizzare il caricabatteria solo per caricare la batteria fornita dal fabbricante.
- Non caricare mai batterie che non sono ricaricabili.
- Una batteria scheggiata o in qualche modo danneggiata non deve essere collegata al caricabatteria.
- Proteggere il caricabatteria da tutti i tipi di umidità.
- Utilizzare il caricabatteria solo al chiuso. Non utilizzarlo mai in ambienti umidi o sotto la pioggia.
- Non utilizzare mai il caricabatteria in ambienti in cui sono presenti materiali esplosivi o infiammabili. Pericolo di esplosione e di incendio.
- Non poggiare mai alcun oggetto sul caricabatteria e non coprirlo mai.
- Non posizionare mai il caricabatteria nelle immediate vicinanze di una fonte di calore.
- Verificare regolarmente lo stato del caricabatteria.
- Utilizzare un caricabatteria danneggiato solo dopo riparazione.
- Non smontare mai il caricabatteria. Le riparazioni possono essere eseguite solo dal servizio tecnico clienti.
- Non utilizzare il caricabatteria se è stato esposto a colpi e urti, oppure se è caduto a terra.
- Dopo l'utilizzo, staccare sempre il caricabatteria dalla rete.
- Prima delle operazioni di pulizia, manutenzione, stoccaggio o trasporto, staccare il caricabatteria dalla rete e aspettare che si raffreddi completamente.
- **Caricare le batterie solo con i caricabatterie raccomandati dal produttore.** *Un caricabatterie adatto ad un particolare tipo di batteria può provocare un incendio se utilizzato con altre batterie.*

Disimballaggio e controllo della dotazione



AVVERTIMENTO!

Pericolo di soffocamento con il materiale d'imballaggio!

L'intrappolamento della testa nella pellicola d'imballaggio o l'ingestione di altre parti del materiale d'imballaggio, possono causare la morte per soffocamento. Soprattutto per i bambini come anche per le persone con limitate capacità cognitive, che non sono in grado di valutare correttamente la situazione a causa di poca conoscenza o esperienza, sussiste un elevato potenziale di pericolo.

- Fare attenzione che, sia i bambini che le persone con limitate capacità cognitive, non giochino con il materiale d'imballaggio.

Descrizione

Descrizione del pulitore per piscina

Il pulitore per piscina a batteria svolge la pulizia di mantenimento del fondo e delle pareti della vasca piena.

Rimuovere dai rulli di pulizia la pellicola biologica attaccata.

L'unità filtro smontabile **B** è in grado di filtrare dall'acqua i depositi e distaccati e le sostanze in sospensione.

Quando si esaurisce l'autonomia della batteria, il pulitore per piscina termina il programma di pulizia.

Indicatore di stato

L'indicatore di stato **B** fornisce informazioni sullo stato di funzionamento del dispositivo:

blu fisso

Il dispositivo è acceso e pronto all'uso.

blu lampeggiante

Il dispositivo è in funzione (e pulisce la vasca).

rosa fisso

Il dispositivo è collegato all'app tramite il Bluetooth. In questa modalità di funzionamento il dispositivo può essere configurato ma non può pulire!

rosa lampeggiante

Il dispositivo è pronto per collegarsi all'app tramite il Bluetooth.

giallo fisso

Il dispositivo ha completato la pulizia.

giallo lampeggiante

La batteria è quasi scarica (e il dispositivo si muove verso la parete della vasca).

rosso fisso

È stato azionato l'interruttore ON/OFF  e il dispositivo si spegne.

rosso lampeggiante

Il dispositivo si trova fuori dalla vasca.

Funzioni della app di controllo tramite Bluetooth (opzionale)

“Battery Pro Line” è un'app gratuita per smartphone o tablet. L'app permette di impostare il programma di pulizia del pulitore per piscina tramite il collegamento Bluetooth. Inserendo i parametri quali forma e dimensioni della vasca, è possibile personalizzare e ottimizzare la pulizia.

Alla consegna il programma di pulizia preimpostato è “pulizia parete/fondo - Focalizzato fondo” per vasca rettangolare con dimensioni 3 m x 6 m.

(1) Pulizia fondo

Il dispositivo pulisce solo il fondo della vasca.

(2) Pulizia parete

Il dispositivo pulisce solo le pareti della vasca.

(3) Pulizia parete / fondo

Il dispositivo pulisce le pareti e il fondo della vasca.

(4) Pulizia parete / fondo - Focalizzato fondo

Il dispositivo pulisce le pareti e il fondo della vasca, dedicando più tempo al fondo.

Preparazione

Caricamento della batteria



AVVERTIMENTO!

Pericolo d'incendio!

Se si carica a una temperatura inferiore ai 10 °C si possono avere dei danni chimici alle celle e quindi si può avere un incendio.

- Caricare la batteria a temperatura ambiente.

AVVISO!

Il caricamento della batteria con presa di carica bagnata o umida causa la corrosione dei contatti.

- Collegare il caricabatteria al dispositivo solo quando la presa di carica è asciutta.

Procedura di carica

1. Spegnere il dispositivo prima della procedura di carica.

L'indicatore di stato 5 è spento.

2. Collegare il caricabatteria 4 con la stazione di carica 3.

3. Inserire la spina del caricabatteria in una presa di corrente.

La spia di controllo verde del caricabatteria 4 si accende. La stazione di carica è pronta all'uso.

4. Posizionare il dispositivo sulla stazione di carica.

La spia di controllo rossa della carica si accende. La batteria viene caricata.

5. Attendere fino al caricamento completo della batteria.

La spia di controllo di carica verde si accende.

La batteria è carica.

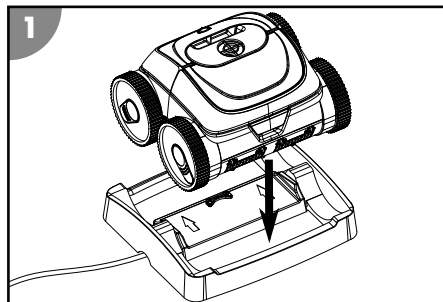

Installazione dell'app

Per poter utilizzare tutte le funzioni del dispositivo è necessario installare la app.

iOS / Android



oppure cercare "Battery Pro Line" nel App Store



Mantenere sempre aggiornata la app installando gli aggiornamenti periodici. Solo così sarà possibile garantire il corretto funzionamento e controllo tramite il collegamento Bluetooth.

Utilizzo

AVVERTIMENTO!

Pericolo di morte quando si fa il bagno durante il funzionamento del dispositivo!

I capelli e i lembi dei capi di abbigliamento potrebbero essere aspirati o rimanere intrappolati dall'elemento di pulizia. In casi estremi le persone potrebbero rimanere intrappolate sott'acqua e ostacolate a riemergere.

- Non utilizzare mai il dispositivo quando ci sono delle persone nella piscina.
- Impedire l'accesso alla piscina fintanto che il dispositivo è in funzione.

Prima dell'uso, eseguire sempre i seguenti controlli:

- Vi sono danni visibili sul dispositivo?
- Vi sono danni visibili sugli elementi di comando?
- I singoli componenti funzionano correttamente?
- Gli accessori sono in perfetto stato?
- Tutte i cavi sono in perfetto stato?

Non utilizzare mai un dispositivo o gli accessori danneggiati. Incaricare il fabbricante, il suo servizio clienti o una persona con equivalente qualifica professionale di ispezionare e riparare il dispositivo.

Pulizia della vasca

Prima di iniziare a pulire la vasca, fare attenzione ai seguenti elementi:

- Rimuovere il coperchio o la pellicola dalla vasca.
- Rimuovere tutti gli ostacoli (ad es. scala) dalla vasca.
- Spegner l'impianto filtro della vasca almeno un'ora prima dell'inizio della pulizia in modo che lo sporco possa depositarsi sul fondo.

Per pulire la vasca procedere come segue:

1. Inserire l'unità filtro.
2. Immergere il dispositivo nella vasca e accenderlo.

Inserimento del filtro

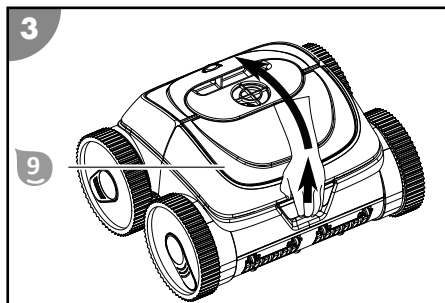

1. Aprire il portello 9.
2. Inserire l'unità filtro 8 nel canale di aspirazione.
3. Chiudere il portello 9 in modo che la linguetta si innesti.

Il filtro è inserito.

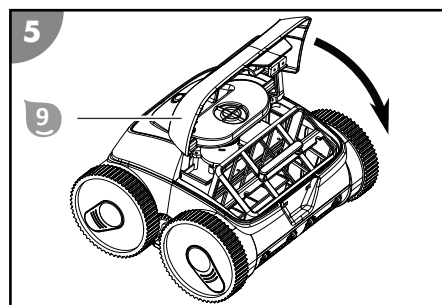
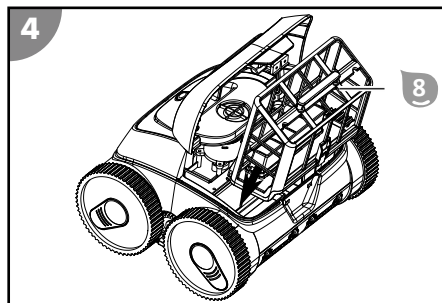

Immersione del dispositivo nella vasca per iniziare la pulizia

Al momento della consegna, il dispositivo può essere utilizzato senza App. Tuttavia, è possibile opzionalmente ottimizzare il programma di pulizia preimpostato (vedere il capitolo "Descrizione") in base alle proprie esigenze specifiche. Le impostazioni desiderate devono essere definite prima dell'uso e fuori dall'acqua in modo che rimangano memorizzate.

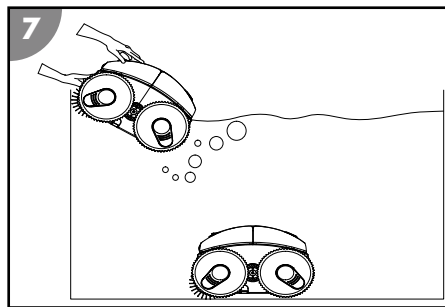
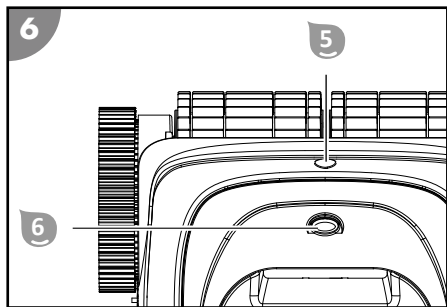

1. Premere l'interruttore ON/OFF **6**.
*L'indicatore di stato **5** blu si accende. Il dispositivo è acceso e pronto all'uso.*
2. Afferrare il dispositivo dalla maniglia e immergerlo lentamente nell'acqua, facendo sfiatare completamente l'aria.
3. Far affondare il dispositivo fino alla base della vasca.
Assicurarsi che il dispositivo tocchi il fondo della vasca con il suo lato inferiore e che la pulizia può iniziare senza ostacoli dal centro della vasca stessa.
*L'indicatore di stato **5** blu lampeggia.*

Il dispositivo è immerso nella vasca e avvia la pulizia dopo un tempo di attesa.

Configurazione del programma di pulizia tramite app

Per collegare il dispositivo con la app e configurare il programma di pulizia, questo deve essere fuori dall'acqua. Solo dopo il dispositivo potrà essere immerso nella vasca per iniziare a pulizia. Le impostazioni rimarranno memorizzate e poi riutilizzate durante gli utilizzi futuri.

1. Attivare il Bluetooth.
Con il sistema operativo Android potrebbe essere indispensabile attivare anche il GPS.
2. Premere l'interruttore ON/OFF **6**.
*L'indicatore di stato **5** blu si accende. Il dispositivo è pronto per l'uso.*
3. Premere l'interruttore ON/OFF (entro massimo 2 secondi) una seconda volta.
*L'indicatore di stato **5** rosa lampeggia. Il dispositivo è pronto per collegarsi all'app tramite il Bluetooth.*
4. Avviare la app "Battery Pro Line".
5. Cercare i dispositivi disponibili.
6. Selezionare il dispositivo in questione per collegarlo all'app.
*La app comunica il corretto collegamento. L'indicatore di stato **5** rosa si accende. Il dispositivo è collegato all'app.*
7. Seguire le istruzioni dell'app e selezionare i parametri desiderati.
8. Controllare e confermare i parametri impostati.
9. Spegnerne l'interruttore ON/OFF **6**.
*L'indicatore di stato **5** rosso si accende e poi si spegne quando il dispositivo si spegne.*

Il programma di pulizia è configurato e memorizzato.

Messa fuori servizio del dispositivo

Per mettere fuori servizio il dispositivo, procedere come segue:

1. Estrarre il dispositivo dalla vasca e spegnerlo.
2. Pulire l'unità filtro e il dispositivo.

Conclusione della pulizia

Il dispositivo conclude la pulizia automaticamente appena finisce l'autonomia della batteria. L'indicatore di stato **5** giallo lampeggia mentre il dispositivo sale lungo la parete della vasca e poi rimane acceso quando raggiunge la sua posizione finale.

Estrazione del dispositivo dalla vasca

1. Fissare il gancio **2** all'asta telescopica e legarlo alla maniglia del dispositivo.
2. Estrarre lentamente il dispositivo verso la superficie dell'acqua in modo da raggiungere la maniglia con la mano.
3. Estrarre lentamente il dispositivo dall'acqua con la maniglia e tenerlo al di sopra della superficie.
Dopo 10-15 secondi sarà fuoriuscita nella vasca gran parte dell'acqua contenuta nel corpo del dispositivo.
4. Spegnerne l'interruttore ON/OFF **6**.

*L'indicatore di stato **5** rosso si accende e poi si spegne quando il dispositivo si spegne.*

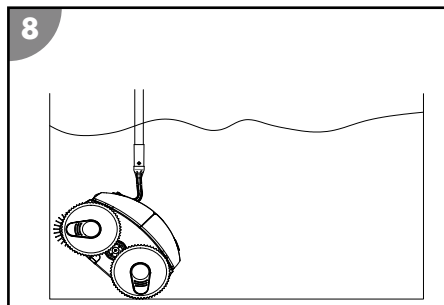

5. Posizionare il dispositivo accanto alla vasca.
Il dispositivo è sollevato dalla vasca.



Dopo l'uso pulire il dispositivo per garantire sempre il corretto funzionamento.

Pulizia

Pulire il dispositivo solo con comuni detergenti per il bagno, acqua corrente e un panno che non rilascia pelucchi. I detergenti aggressivi possono danneggiare il dispositivo. Asciugare il dispositivo con un panno che non rilascia pelucchi.

Stoccaggio

1. Pulire accuratamente il dispositivo (vedere il capitolo "Pulizia").
2. Lasciare asciugare completamente tutte le parti.
3. Infine, riporre il dispositivo e gli accessori in una ambiente asciutto, non esposto al gelo ($\geq +5\text{ }^{\circ}\text{C}$) né ai raggi diretti del sole.

Risoluzione dei problemi

Simbolo di errore	Causa	Soluzione
La spia rossa del caricabatteria lampeggia.	Tensione delle batteria bassa o batteria guasta.	Rivolgersi al servizio di assistenza clienti.
L'indicatore di stato  rosso lampeggia.	Il dispositivo è fuori dall'acqua.	Lasciare il dispositivo in acqua oppure spegnerlo se non viene utilizzato.
Il dispositivo non raggiunge tutti i punti della vasca.	La circolazione dell'acqua della vasca è attiva.	Spegnere l'impianto filtro della vasca.
	Il dispositivo è rimasto incastrato nella griglia di scarico.	Spegnere l'impianto filtro della vasca.
Il dispositivo non riesce a risalire completamente la parete della vasca.	Il filtro è intasato.	Pulire il filtro.
	Sulle pareti si sono formate delle alghe.	Pulire a mano le pareti della vasca. Verificare e prevenire la causa della formazione delle alghe (ad es. valore pH). Utilizzare più spesso il pulitore per piscina.
	La temperatura dell'acqua della vasca è troppo alta o troppo bassa.	Utilizzare il dispositivo in base alle temperatura di esercizio dell'acqua (vedere il capitolo "Dati tecnici").
	I pneumatici o il rullo di pulizia sono usurati.	Controllare i pneumatici e il rullo di pulizia in modo da identificare eventuali punti di usura. Sostituire se necessario.
	Il dispositivo è troppo leggero e si capovolge.	Spegnere il dispositivo e lasciar sfiatare tutta l'aria contenuta in questo.
	Il valore pH e del cloro sono stati impostati in modo errato.	Regolare correttamente il valore pH e del cloro (vedere il capitolo "Dati tecnici").
Il dispositivo non si immerge.	C'è dell'aria nel dispositivo.	Spegnere il dispositivo e lasciar sfiatare tutta l'aria contenuta in questo.
	Il contenuto salino dell'acqua è troppo alto e il dispositivo ha più galleggiamento.	Regolare correttamente il contenuto salino dell'acqua. Vedere il capitolo "Dati tecnici".

Simbolo di errore	Causa	Soluzione
Il dispositivo emerge dall'acqua.	Il dispositivo sale troppo o c'è dell'aria nel dispositivo.	Spegnerlo il dispositivo e lasciar sfidare tutta l'aria contenuta in questo.
	Il contenuto salino dell'acqua è troppo alto e il dispositivo ha più galleggiamento.	Regolare correttamente il contenuto salino dell'acqua. Vedere il capitolo "Dati tecnici".

Se l'anomalia dovesse persistere, contattare il servizio clienti indicato nell'ultima pagina.

Dati tecnici

PULITORE PER PISCINA

Modello:	HJ3182
Codice articolo:	061207PP
Larghezza elemento di pulizia:	270 mm
Velocità:	max. 11 m/min
Profondità:	max. 2,0 m
Finezza filtro:	180 µm
Grado di protezione:	IPX8

CARICABATTERIA

Modello:	XSG1263000EU
Potenza nominale:	81 W
Tensione di esercizio e frequenza:	100-240 V~, 50/60 Hz
Tensione di uscita:	12,6 V ===
Grado di protezione:	IP20

BATTERIA

Tipo di batteria:	Ioni di litio
Capacità della batteria:	15.300 mAh
Tempo di carica:	9 - 10 ore

Autonomia:	fino a 120 min
------------	----------------

TELECOMANDO









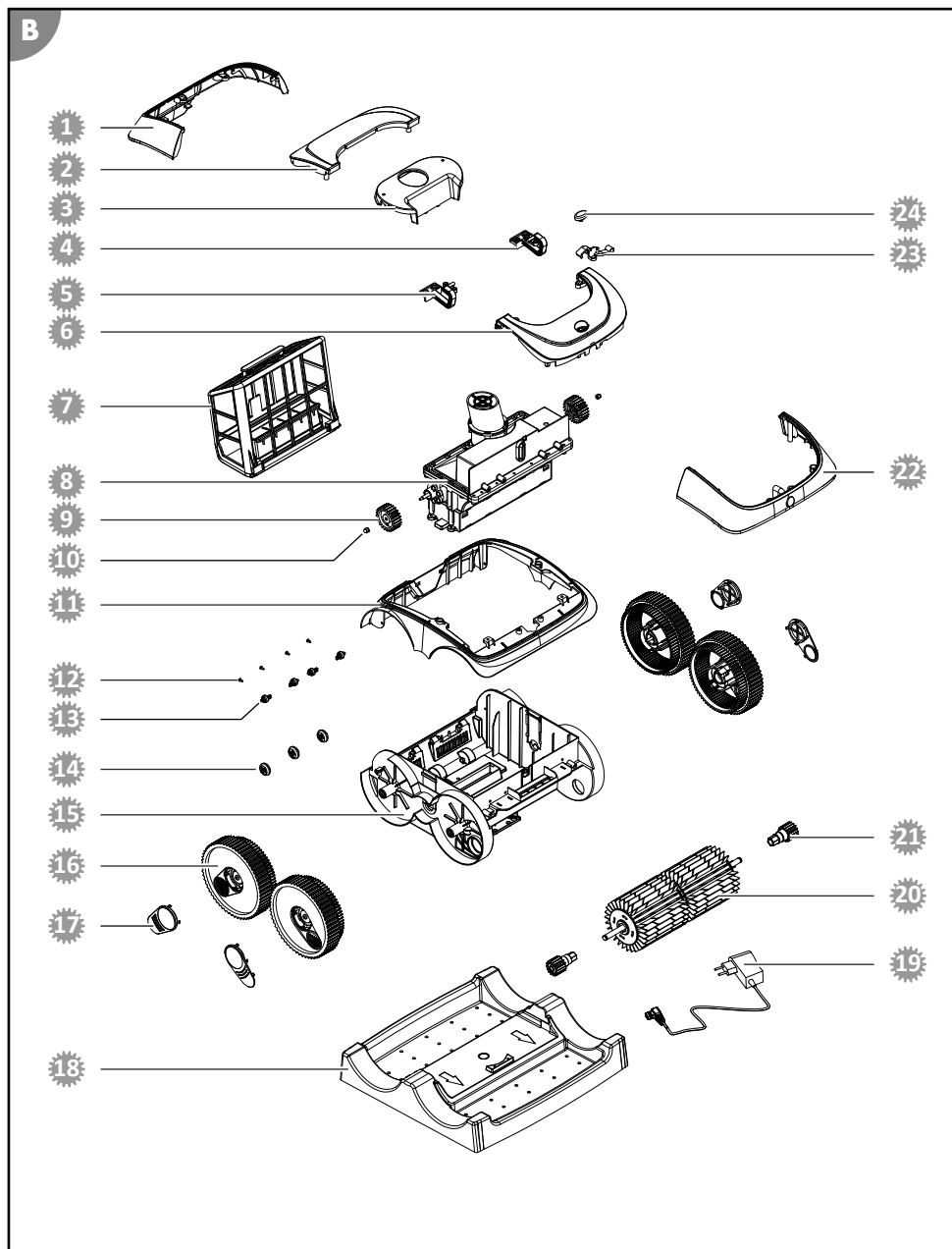















App:	Battery Pro Line
Frequenza di trasmissione:	2402-2480 MHz
Potenza effettiva raggi ERP:	4 dBm

PISCINA

Dimensioni piscina - Superficie:	max. 50 m²
Contenuto salino dell'acqua (elettrolisi):	< 0,5%
Temperatura dell'acqua:	10°C - 35°C
Temperatura ambiente:	10°C - 40°C

Pezzi di ricambio



- | | |
|---|--|
|  061380 - Coperchio la posteriore |  061376C8 - Ruota di supporto 2 |
|  061381 - Coperchio la posteriore interno |  061375C8 - Ruota di supporto 1 |
|  061382 - Parte superiore del corpo |  061379C8 - Parte inferiore del corpo |
|  061389 - Blocco di ritorno sinistro |  061372C8 - Ruota |
|  061388 - Blocco di ritorno destro |  061373C8 - Copertura ruota |
|  061383 - Coperchio anteriore interno |  061387 - Stazione di carica |
|  061395 - Unità filtro |  061392 - Caricabatteria |
|  061385 - Unità motore |  061369 - Rullo di pulizia |
|  061367 - Ruota di azionamento |  061370C8 - Rullo di pulizia ruota di azionamento |
|  061368 - Dado di raccordo ruota di azionamento |  061384 - Coperchio anteriore |
|  061386 - Telaio del corpo |  061391 - Morsetto magnetico |
|  061377 - Vite |  061390 - Interruttore on/off |

Dichiarazione di conformità



La sottoscritta Steinbach International GmbH dichiara che il Termometro da pulitore per piscina Poolrunner Battery Pro Performance (061207PP) radiocomandato è conforme alla Direttiva 2014/53/UE.

Il testo completo della dichiarazione di conformità UE si può scaricare dal sito:

www.steinbach-group.com

Smaltimento

Smaltimento dell'imballaggio



Smaltire l'imballaggio differenziandolo. Conferire il cartone e la scatola alla raccolta di carta straccia, avviare la pellicola al recupero dei materiali riciclabili.

Smaltimento dell'apparecchio usato

Applicabile nell'Unione Europea e in altri paesi europei con sistemi di raccolta differenziata.



È vietato smaltire i dispositivi usati con i rifiuti domestici!

Quando il dispositivo non viene più utilizzato, il consumatore è tenuto **per legge a smaltire il dispositivo usato separatamente dai rifiuti domestici**, ad es. portandolo nella piattaforma ecologica del proprio comune/quartiere. In questo modo viene garantito che i dispositivi usati vengano smaltiti correttamente e che ciò non abbia alcun impatto negativo sull'ambiente. Per questo motivo, gli elettrodomestici sono contrassegnati con il simbolo riportato sopra.



Batterie e batterie ricaricabili non vanno smaltiti nei rifiuti domestici!

In qualità di consumatore è obbligato per legge di smaltire tutte le batterie o batterie ricaricabili, indipendentemente se contengono sostanze dannose* presso un centro di raccolta del proprio comune/quartiere in modo che possano essere smaltite in tempo reale.

* contrassegnate da: Cd = cadmio, Hg = mercurio, Pb = piombo, Li = litio

Contenido del suministro/piezas del dispositivo

- 1 Limpiador
- 2 Gancho
- 3 Estación de carga
- 4 Cargador
- Manual de instrucciones (no ilustrado)

Piezas del dispositivo

- 5 Indicación de estado
- 6 Interruptor ON/OFF
- 7 Tapa de la unidad de filtrado
- 8 Unidad de filtrado
- 9 Tapa de unidad de filtrado

Índice

Vista general	2
Contenido del suministro/piezas del dispositivo	60
Información general	62
Explicación de los símbolos	62
Seguridad	63
Desembalaje y comprobación del contenido del suministro	64
Descripción	64
Descripción del limpiafondos de piscina.....	64
Indicación de estado.....	64
Funciones del mando de la aplicación vía Bluetooth (opcional).....	65
Preparación	65
Carga de la batería.....	65
Instalación de la aplicación.....	66
Manejo	66
Limpieza de la piscina.....	67
Configuración del programa de limpieza con la aplicación.....	68
Puesta fuera de servicio del dispositivo.....	69
Limpieza	69
Almacenamiento	70
Localización de averías	70
Especificaciones técnicas	71
Piezas de repuesto	72
Declaración de conformidad	73
Eliminación	73

Información general

Leer y conservar el manual de instrucciones



Este manual de instrucciones forma parte del limpiafondos de piscina Battery Pro (denominado en lo sucesivo también «dispositivo»). Incluye información importante sobre la puesta en marcha y el manejo.

Lea atentamente este manual de instrucciones, y especialmente las indicaciones de seguridad, antes de usar el dispositivo. La inobservancia de este manual de instrucciones puede provocar lesiones graves o daños al dispositivo.

Conserve el manual de instrucciones para su uso futuro. Incluya siempre este manual de instrucciones si entrega el dispositivo a terceros.

Uso previsto

Este dispositivo ha sido diseñado exclusivamente para la limpieza de mantenimiento del fondo y las paredes de piscinas privadas de plástico con un grosor superior a 0,4 mm,

- cuyo fondo esté nivelado, liso y libre de obstáculos (como arrugas, desagües, escalones o escaleras).
- cuyas paredes estén niveladas, lisas y en vertical (p. ej., no apto para piscinas con anillo inflable) y cuya altura del agua se encuentre por debajo del borde de la piscina (p. ej., sin depósito de rebosadero).

En piscinas de materiales alternativos (p. ej.: plástico reforzado con fibra de vidrio, acero inoxidable o azulejos), la efectividad de la limpieza puede verse afectada por la estructura de la superficie.

Este dispositivo no es adecuado para eliminar grandes cantidades de sedimentos que se generen en piscinas con tratamiento biológico del agua (p. ej.: piscinas naturales).

Ha sido diseñado exclusivamente para el uso privado, no siendo apto para el uso comercial. Emplee el dispositivo únicamente de la forma descrita en este manual de instrucciones. Cualquier otro uso será considerado no conforme al fin previsto y puede provocar daños materiales o incluso lesiones a personas. El dispositivo no es un juguete infantil.

El fabricante o vendedor no asume ningún tipo de responsabilidad por los daños derivados de un uso incorrecto o no conforme a lo previsto.

Explicación de los símbolos

En este manual de instrucciones, el dispositivo o el embalaje se emplean los símbolos siguientes.



Aquí encontrará información adicional útil.



¡Riesgo de daños!
No abrir el embalaje con objetos afilados o puntiagudos (p. ej., cuchillos)



Baterías de iones de litio en el equipamiento o baterías de iones de litio embaladas con equipamiento limpiafondos de piscina



Este símbolo ofrece información sobre la eficiencia energética de fuentes de alimentación externas.



Emplear el cargador únicamente en interiores

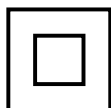

Dispositivos eléctricos con carcasa con doble aislamiento (clase de protección II)

Seguridad

En este manual de instrucciones se emplean las siguientes palabras de aviso.



¡ADVERTENCIA!

Este símbolo/palabra de aviso indica la existencia de un peligro con un nivel de riesgo medio que, si no se evita, puede provocar la muerte o lesiones graves.



¡PRECAUCIÓN!

Este símbolo/palabra de aviso indica la existencia de un peligro con un nivel de riesgo bajo que, si no se evita, puede provocar lesiones leves o moderadas.

¡AVISO!

Esta palabra de aviso advierte de posibles daños materiales.

Indicaciones de seguridad generales

Instrucciones de seguridad para las personas



¡ADVERTENCIA!

Peligros para niños y personas con discapacidad física, mental o sensorial (por ejemplo, discapacitados parciales, personas mayores con capacidad física y mental reducida) o falta de experiencia y conocimientos (por ejemplo, niños mayores).

Un manejo inadecuado del dispositivo puede provocar lesiones graves o daños al dispositivo.

- No autorice a otras personas el acceso al dispositivo hasta que hayan leído y comprendido el manual completo o hayan sido instruidos sobre el uso conforme a lo previsto y los peligros que pueden derivarse del mismo.
- No deje a personas con capacidades físicas, sensoriales o intelectuales mermadas (p. ej., niños o borrachos) o falta de experiencia y conocimientos (p. ej., niños) en ningún momento sin vigilancia cerca del dispositivo.
- No permita bajo ninguna circunstancia que niños y personas con discapacidad física, sensorial o mental o falta de experiencia y conocimientos maneje el dispositivo.
- No deje que niños realicen la limpieza y el mantenimiento de usuario.
- Está prohibido que los niños jueguen con el dispositivo o el cable de conexión.
- No utilice el dispositivo si no está en plenitud de facultades (p. ej.: bajo los efectos de las drogas, el alcohol o medicamentos).



¡ADVERTENCIA!

¡Peligro de lesiones debido a una cualificación insuficiente!

La falta de experiencia o destreza en el manejo de las herramientas necesarias y el desconocimiento de las disposiciones regionales o normativas para los trabajos artesanales necesarios pueden provocar lesiones o daños materiales muy graves.

- Encargue todos los trabajos en los que no pueda evaluar los riesgos por falta de suficiente experiencia personal a un profesional cualificado.

Indicaciones de seguridad adicionales para cargadores

Uso y manipulación del cargador

- Conecte el cargador únicamente si la tensión de red de la toma de corriente coincide con los datos indicados en la placa de características.
- Conecte el cargador únicamente a una toma de corriente fácilmente accesible para poder desconectarlo rápidamente de la red en caso de avería.
- Cuide de que haya siempre suficiente ventilación cuando cargue la batería. Se pueden producir gases.
- Emplee el cargador para cargar únicamente baterías homologadas por el fabricante.

- No cargue baterías no recargables.
- No debe conectarse con el cargador una batería rota o dañada de cualquier otra forma.
- Proteja el cargador de cualquier tipo de humedad.
- Emplee el cargador únicamente en interiores. No lo use bajo ningún concepto en estancias húmedas o bajo la lluvia.
- No use el cargador bajo ningún concepto en entornos con materiales explosivos o inflamables. Existe peligro de explosión e incendio.
- No coloque objetos sobre el cargador ni lo cubra.
- No ponga el cargador cerca de una fuente de calor.
- Compruebe periódicamente si el cargador presenta daños.
- No utilice un cargador dañado hasta que haya sido reparado.
- El cargador no debe desarmarse. Las reparaciones deben ser realizadas únicamente por un servicio de atención al cliente técnico autorizado.
- No emplee el cargador si ha estado expuesto a golpes o impactos o si se ha caído.
- Desenchufe el cargador de la red después de cada uso.
- Desenchufe el cargador de la red antes de proceder a su limpieza, mantenimiento, almacenamiento y transporte y deje que se enfríe por completo.
- **Cargue la batería únicamente con los cargadores recomendados por el fabricante.** *De un cargador cuyo uso está previsto para un tipo determinado de baterías se deriva peligro de incendio si se emplea para una batería diferente.*

Desembalaje y comprobación del contenido del suministro



¡ADVERTENCIA!

¡Peligro de asfixia derivado del material de embalaje!

Que la cabeza quede atrapada en la lámina del embalaje o tragar otras piezas del material de embalaje puede provocar la muerte por asfixia. Especialmente los niños y las personas con discapacidad psíquica que no pueden evaluar los riesgos debido a la falta de conocimientos y experiencia, están expuestas a una mayor posibilidad de peligro.

- Asegúrese de que tanto los niños como las personas con discapacidad psíquica no jueguen con el material de embalaje.

Descripción

Descripción del limpiafondos de piscina

El limpiafondos de piscina con batería lleva a cabo la limpieza de mantenimiento del fondo y las paredes de su piscina llena.

Los rodillos de limpieza sueltan la biopelícula adherida.

La unidad de filtrado extraíble **B** filtra los depósitos sueltos y las partículas en suspensión del agua.

El limpiafondos de piscina finaliza la limpieza cuando la batería se ha agotado.

Indicación de estado

La indicación de estado **5** ofrece información sobre el estado de funcionamiento del dispositivo:

Iluminación de color azul

El dispositivo está conectado y listo para su uso.

Parpadeo de color azul

El dispositivo está en funcionamiento (y limpiando la piscina).

Iluminación de color rosa

El dispositivo está conectado vía Bluetooth con la aplicación. ¡Durante este estado de funcionamiento, el dispositivo puede configurarse pero no limpiar!

Parpadeo de color rosa

El dispositivo está preparado para conectarse vía Bluetooth con la aplicación.

Iluminación de color amarillo

El dispositivo ha finalizado la limpieza.

Parpadeo de color amarillo

La batería está casi vacía (y el dispositivo se desplaza a la pared de la piscina).

Iluminación de color rojo

El interruptor ON/OFF  se ha activado y el dispositivo se apaga.

Parpadeo de color rojo

El dispositivo se encuentra fuera del agua.

Funciones del mando de la aplicación vía Bluetooth (opcional)

«Battery Pro Line» es una aplicación gratuita para su Smartphone o tablet. Esta aplicación permite realizar ajustes a los programas de limpieza de limpiafondos de piscina previstos para ello vía Bluetooth. Introducir parámetros, como la forma y las dimensiones de la piscina, permite adaptar y optimizar el proceso de limpieza individualmente.

En la entrega está preprogramado el programa de limpieza «Limpieza de pared/fondo - centrada en el fondo» para piscinas rectangulares con unas dimensiones de 3 m x 6 m.

(1) Limpieza de fondo

El dispositivo limpia únicamente el fondo de la piscina.

(2) Limpieza de pared

El dispositivo limpia únicamente la pared de la piscina.

(3) Limpieza de pared/fondo

El dispositivo limpia la pared y el fondo de la piscina.

(4) Limpieza de pared/fondo - centrada en el fondo

El dispositivo limpia la pared y el fondo de la piscina, pero empleando más tiempo para la limpieza del fondo.

Preparación

Carga de la batería



¡ADVERTENCIA!

¡Peligro de incendio!

Cargar a una temperatura inferior a 10 °C produce daños químicos en las celdas y puede provocar un incendio.

- Cargue la batería a temperatura ambiente.

¡AVISO!

Cargar la batería con el puerto de carga mojado o húmedo provoca una corrosión mayor de los contactos.

- Conecte el cargador al dispositivo únicamente si el puerto de carga está seco.

Proceso de carga

1. Apague el dispositivo antes del proceso de carga.
La indicación de estado 5 está apagada.
2. Conecte el cargador 4 con la estación de carga 3.
3. Inserte el cargador en una toma de corriente.
El testigo de control de carga del cargador 4 se ilumina de color verde. La estación de carga está lista para su uso.
4. Coloque el dispositivo en la estación de carga.
El testigo de control de carga se ilumina de color rojo. La batería se está cargando.
5. Espere hasta que la batería se haya cargado completamente.
El testigo de control de carga se ilumina de color verde.

La batería se ha cargado.

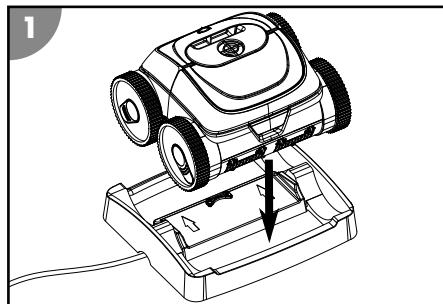

Instalación de la aplicación

Para poder utilizar todas las funciones del dispositivo, es necesario instalar la siguiente aplicación.

iOS / Android



o busque en App Store «Battery Pro Line»



Mantenga la aplicación actualizada instalando actualizaciones con regularidad. Solo así puede garantizarse un funcionamiento sin averías de forma permanente del control vía Bluetooth.

Manejo



¡Peligro de muerte por uso durante el baño!

Pelos o prendas de ropa pueden succionarse y ser atrapados por el elemento de limpieza y, en caso extremo, mantener a personas bajo el agua e impedirles salir a la superficie.

- No utilice bajo ningún concepto el dispositivo mientras haya personas en la piscina.
- Impida cualquier acceso a la piscina, mientras el dispositivo esté en funcionamiento.

Compruebe lo siguiente antes de cada uso:

- ¿Tiene el dispositivo daños visibles?
- ¿Tienen los elementos de mando daños visibles?
- ¿Funciona cada una de las piezas correctamente?
- ¿Se encuentran los accesorios en perfecto estado?
- ¿Están todas las líneas en perfecto estado?

No ponga un dispositivo o accesorios defectuosos en funcionamiento. Encargue la comprobación y la reparación al fabricante, su servicio de atención al cliente o un profesional cualificado.

Limpieza de la piscina

Antes de limpiar la piscina, tenga en cuenta lo siguiente:

- Retire las cubiertas o láminas que pudiera haber en la piscina.
- Retire los obstáculos (p. ej., escalera) de la piscina.
- Desconecte la instalación de filtrado como mínimo una hora antes de empezar la limpieza, para que la suciedad pueda depositarse en el fondo.

Para limpiar la piscina, proceda como se indica a continuación:

1. Coloque la unidad de filtrado.
2. Introduzca el dispositivo en la piscina y enciéndalo.

Colocación del filtro

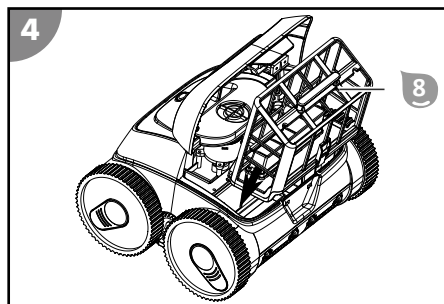
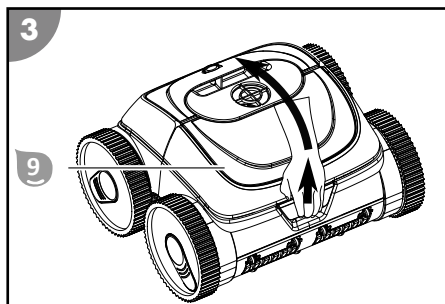

1. Abra la tapa 9.
2. Coloque la unidad de filtrado 8 en el canal de aspiración.
3. Cierre la tapa 9 hasta que encaje.

El filtro se ha colocado.

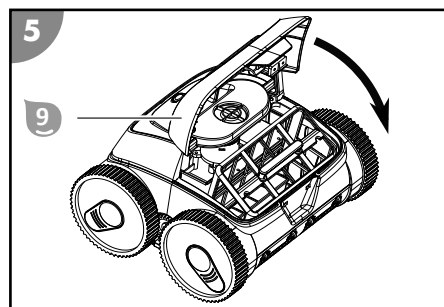

Colocación del dispositivo en la piscina e inicio de la limpieza

El dispositivo puede emplearse en el estado en el que se entrega sin usar la aplicación. También existe la posibilidad de optimizar el programa de limpieza preajustado (véase el capítulo «Descripción») para cumplir los requisitos individuales. Los ajustes deseados deben realizarse antes del funcionamiento, fuera del agua, y permanecen almacenados a continuación.

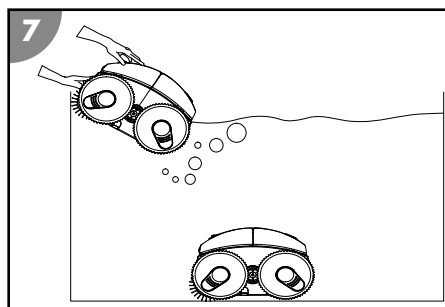
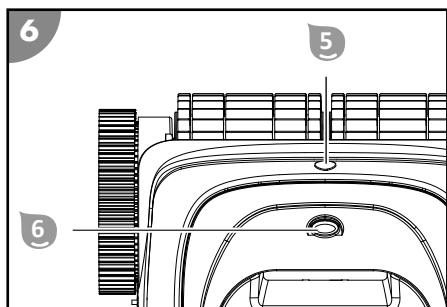

1. Presione el interruptor ON/OFF **6**.
*La indicación de estado **5** se ilumina de color azul. El dispositivo está conectado y listo para su uso.*
2. Sujete el dispositivo firmemente por el asa y sumérgalo lentamente en el agua hasta que haya salido todo el aire.
3. Deje que el dispositivo se hunda hasta el fondo.
Tenga cuidado de que el dispositivo se pose con el lado inferior en el fondo de la piscina y la limpieza pueda iniciarse sin obstáculos en dirección al centro de la piscina.
*La indicación de estado **5** parpadea de color azul.*

El dispositivo se ha colocado en la piscina y empieza la limpieza con retardo.

Configuración del programa de limpieza con la aplicación

Es necesario vincular el dispositivo con la aplicación y configurar el programa de limpieza fuera del agua antes de colocar el dispositivo en la piscina e iniciar la limpieza. Los ajustes realizados se guardan y se usan para el funcionamiento futuro.

1. Active el Bluetooth.
Con Android puede ser necesario activar también el GPS.
2. Presione el interruptor ON/OFF **6**.
*La indicación de estado **5** se ilumina de color azul. El dispositivo está listo para su uso.*
3. Pulse el interruptor ON/OFF (en un plazo máximo de 2 segundos) una segunda vez.
*La indicación de estado **5** parpadea de color rosa. El dispositivo está preparado para conectarse vía Bluetooth con la aplicación.*
4. Inicie la aplicación «Battery Pro Line».
5. Busque los dispositivos disponibles.
6. Seleccione su dispositivo para conectarlo con la aplicación.
*La aplicación indica que la conexión se ha realizado correctamente. La indicación de estado **5** se ilumina de color rosa. El dispositivo está conectado con la aplicación.*
7. Siga las indicaciones de la aplicación y seleccione los parámetros deseados.
8. Compruebe y confirme los valores ajustados.
9. Apague el interruptor ON/OFF **6**.
*La indicación de estado **5** se ilumina de color rojo y se apaga en cuanto el dispositivo se ha apagado.*

El programa de limpieza se ha configurado y guardado.

Puesta fuera de servicio del dispositivo

Proceda como se indica a continuación para poner el dispositivo fuera de servicio:

1. Extraiga el dispositivo de la piscina y apáguelo.
2. Limpie la unidad de filtrado y el dispositivo.

Finalización de la limpieza

El dispositivo finaliza la limpieza automáticamente en cuanto la batería está prácticamente descargada. La indicación de estado **5** parpadea de color amarillo mientras el dispositivo se desplaza a la pared de la piscina y se ilumina de color amarillo en cuanto ha alcanzado la posición final.

Elevación del dispositivo de la piscina

1. Fije el gancho **2** en una barra telescópica e insértelo en el asa del dispositivo.
2. Tire del dispositivo lentamente en dirección a la superficie del agua hasta que pueda alcanzar el asa con la mano.
3. Extraiga el dispositivo del agua lentamente por el asa y manténgalo sobre la superficie del agua.
Después de 10-15 segundos, la mayor parte del agua acumulada en la carcasa habrá vuelto de nuevo a la piscina.
4. Desconecte el interruptor ON/OFF **6**.

*La indicación de estado **5** se ilumina de color rojo y se apaga en cuanto el dispositivo se ha apagado.*

5. Coloque el dispositivo junto a la piscina.
El dispositivo se ha sacado de la piscina.

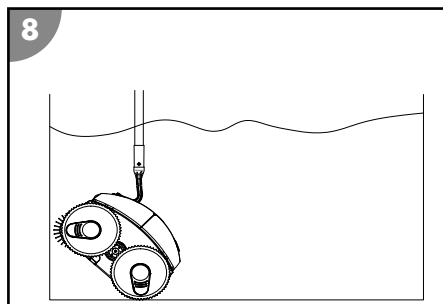

Limpie el dispositivo después de cada uso para garantizar que siga funcionando sin averías.

Limpieza

Limpie el dispositivo únicamente con limpiador para baños de venta habitual en comercios, agua del grifo limpia y un paño sin pelusas. Los detergentes agresivos podrían dañar el dispositivo. Seque el dispositivo con un paño sin pelusas.

Almacenamiento

1. Limpie bien el dispositivo (véase el capítulo «Limpieza»).
2. Deje que todas las piezas se sequen por completo.
3. A continuación guarde el dispositivo y los accesorios en un lugar seco protegido de las heladas ($\geq +5\text{ }^{\circ}\text{C}$) sin radiación solar directa.

Localización de averías

Descripción del fallo	Causa	Subsanación
El cargador parpadea de color rojo.	Tensión de batería baja o batería defectuosa.	Póngase en contacto con el servicio de atención al cliente.
La indicación de estado  parpadea de color rojo.	El dispositivo está fuera del agua.	Deje el dispositivo en el agua o apáguelo si no desea emplearlo en estos momentos.
El dispositivo no alcanza todos los lugares de la piscina.	La circulación de agua de la piscina está encendida.	Desconecte la instalación de filtrado de la piscina.
	El dispositivo se queda colgado de la rejilla de desagüe.	Desconecte la instalación de filtrado de la piscina.
El dispositivo no recorre la altura completa de la pared.	El filtro está atascado.	Limpie el filtro.
	En las paredes crecen algas.	Limpie las paredes de la piscina manualmente. Compruebe y combata la causa del crecimiento de algas (p. ej., el valor pH). Emplee el limpiafondos de piscina con mayor frecuencia.
	La temperatura del agua es demasiado alta o demasiado baja.	Emplee el dispositivo con la temperatura de funcionamiento del agua (véase el capítulo «Datos técnicos»).
	Las ruedas o el rodillo de limpieza están desgastados.	Compruebe el desgaste de las ruedas y el rodillo de limpieza y sustitúyalos si es necesario.
	El dispositivo es demasiado ligero y se cae.	Apague el dispositivo y deje salir todo el aire.
	El valor pH y el valor de cloro no se han ajustado correctamente.	Ajuste el valor pH y el valor de cloro correctamente (véase el capítulo «Datos técnicos»).
El dispositivo no se sumerge.	En el dispositivo hay aire.	Apague el dispositivo y deje salir todo el aire.
	El contenido de sal es demasiado alto y el dispositivo posee una flotabilidad mayor.	Ajuste el contenido de sal correctamente. Véase el capítulo «Datos técnicos».

Descripción del fallo	Causa	Subsanación
El dispositivo sale a la superficie.	El dispositivo sube demasiado alto o en el dispositivo hay aire.	Apague el dispositivo y deje salir todo el aire.
	El contenido de sal es demasiado alto y el dispositivo posee una flotabilidad mayor.	Ajuste el contenido de sal correctamente. Véase el capítulo «Datos técnicos».

Si no puede subsanarse el problema, póngase en contacto con el servicio de atención al cliente que aparece en la última página.

Especificaciones técnicas

LIMPIAFONDOS DE PISCINA

Modelo:	HJ3182
Número de artículo:	061207PP
Ancho del elemento de limpieza:	270 mm
Velocidad:	máx. 11 m/min
Profundidad de inmersión:	máx. 2,0 m
Finura de filtrado:	180 µm
Grado de protección:	IPX8

CARGADOR

Modelo:	XSG1263000EU
Rendimiento nominal:	81 W
Tensión y frecuencia de funcionamiento:	100-240 V~, 50/60 Hz
Tensión de salida:	12,6 V ===
Grado de protección:	IP20

BATERÍA

Tipo de batería:	Iones de litio
Capacidad de la batería:	15 300 mAh
Duración de la carga:	9 - 10 horas

Tiempo de ejecución:	hasta 120 min
----------------------	---------------

RADIOCONTROL









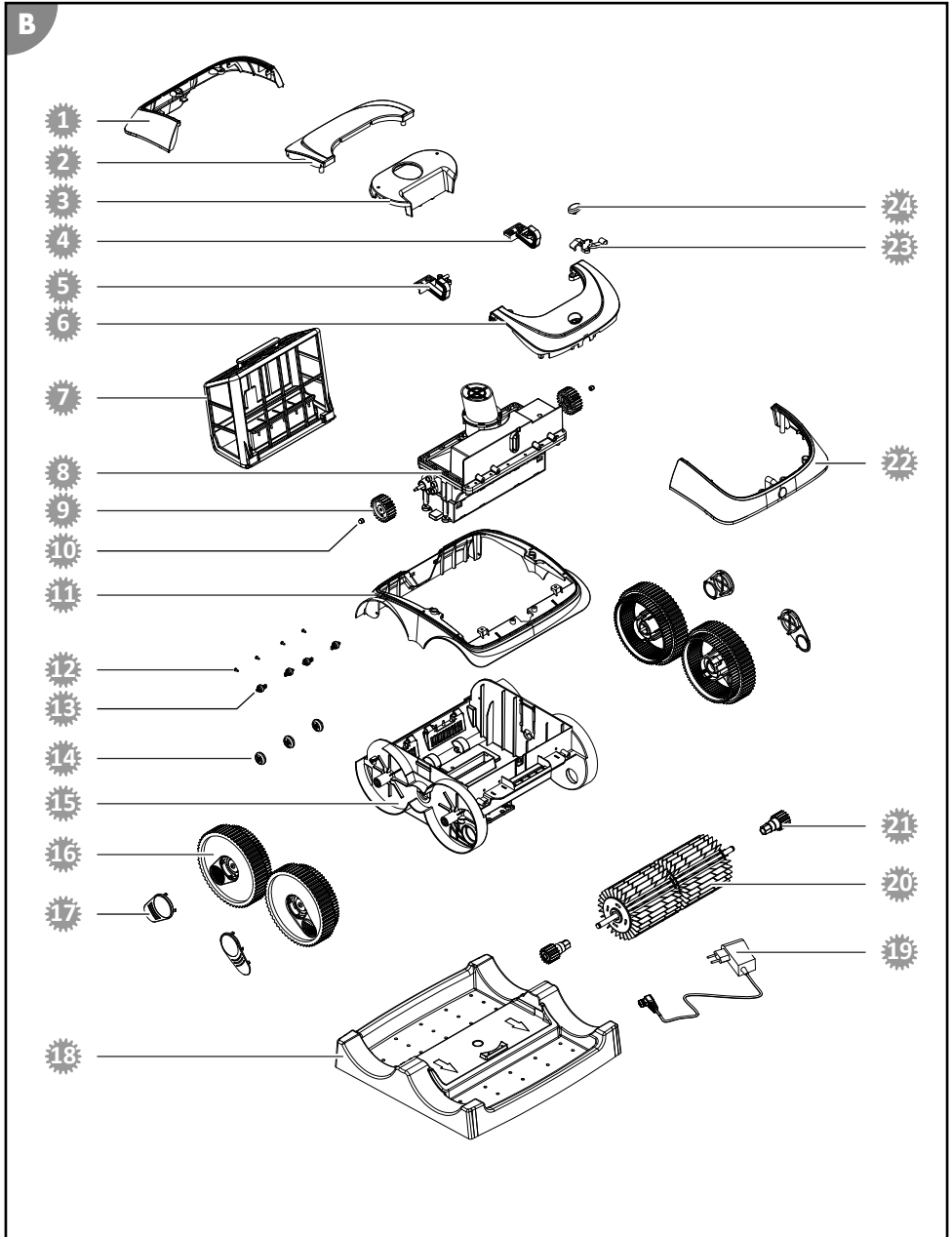















Aplicación:	Battery Pro Line
Frecuencia de transmisión:	2402-2480 MHz
Potencia efectiva radiada (ERP):	4 dBm

PISCINA

Tamaño de la piscina - superficie del fondo:	máx. 50 m ²
Contenido de sal del agua (electrólisis salina):	< 0,5%
Temperatura del agua:	10 °C - 35 °C
Temperatura ambiente:	10 °C - 40 °C

Piezas de repuesto



- | | |
|--|--|
|  061380 - cubierta de la parte trasera |  061376C8 - rueda de soporte 2 |
|  061381 - cubierta interior de la parte trasera |  061375C8 - rueda de soporte 1 |
|  061382 - carcasa de la parte superior |  061379C8 - carcasa de la parte inferior |
|  061389 - bloque de giro izquierdo |  061372C8 - rueda |
|  061388 - bloque de giro derecho |  061373C8 - cubierta de rueda |
|  061383 - cubierta interior del frente |  061387 - estación de carga |
|  061395 - unidad de filtrado |  061392 - cargador |
|  061385 - unidad del motor |  061369 - rodillo de limpieza |
|  061367 - rueda de accionamiento |  061370C8 - rueda de accionamiento de rodillo de limpieza |
|  061368 - tuerca tapón de rueda de accionamiento |  061384 - cubierta del frente |
|  061386 - carcasa del marco |  061391 - elemento de apriete magnético |
|  061377 - tornillo |  061390 - botón conexión/desconexión |

Declaración de conformidad



Por la presente, Steinbach International GmbH declara que la instalación inalámbrica Limpiafondos de piscina Poolrunner Battery Pro Performance (061207PP) cumple con la directiva 2014/53/UE.

El texto completo de la Declaración de Conformidad de la UE puede consultarse en la siguiente página web: www.steinbach-group.com

Eliminación

Eliminación del embalaje



Elimine el embalaje por tipos de material. Deseche el papel y cartón a través del servicio de papel reciclado, y los envoltorios a través del servicio de recolección apropiado.

Eliminar el dispositivo antiguo

Aplicable en la Unión Europea y otros países europeos con sistemas de recogida separada de materiales reciclables.



Los dispositivos viejos no deben eliminarse en la basura doméstica. Si ya no se puede usar el producto, todo usuario está **obligado por ley a separar los dispositivos viejos de la basura doméstica** y llevarlos, por ejemplo, a un punto de recolección municipal o del distrito. De este modo, se puede garantizar que los dispositivos viejos se reciclan adecuadamente y se evitan consecuencias negativas para el medio ambiente. Por este motivo, los dispositivos eléctricos están señalizados con el símbolo que aparece arriba.



¡Las pilas y las baterías no deben eliminarse en la basura doméstica!

Como usuario está obligado por ley a entregar todas las pilas y baterías en un punto de recogida de su comunidad/distrito o en los comercios, independientemente de si estas contienen sustancias nocivas* o no, para que se pueda proceder a su eliminación de forma respetuosa con el medio ambiente.

* señalizadas con: Cd = cadmio, Hg = mercurio, Pb = plomo, Li = litio

Rozsah dodávky / části zařízení

1 Čistič

2 Hák

3 Nabíjecí stanice

4 Nabíječka

Návod k obsluze (bez obrázku)

Díly přístroje

5 Stavová kontrolka

6 Spínač ON/OFF

7 Víko filtrační jednotky

8 Filtrační jednotka

9 Klapka filtrační jednotky

Obsah

Přehled	2
Rozsah dodávky / části zařízení	75
Obecně	77
Vysvětlení značek	77
Bezpečnost	78
Rozbalení a kontrola rozsahu dodávky	79
Popis	79
Popis čističe bazénů.....	79
Stavová kontrolka.....	79
Funkce ovládání aplikací přes bluetooth (volitelné).....	80
Příprava	80
Nabíjení baterie.....	80
Instalace aplikace.....	81
Obsluha	81
Čištění bazénu.....	82
Konfigurace čistícího programu přes aplikaci.....	83
Vypnutí přístroje.....	83
Čištění	84
Skladování	85
Zjišťování poruch	85
Technické údaje	86
Náhradní díly	87
Prohlášení o shodě	88
Likvidace	88

Obecně

Přečtěte si návod k obsluze a uchovejte jej



Tento návod k obsluze je součástí čističe bazénů Battery Pro (dále jen „přístroj“). Obsahuje důležité informace o uvedení do provozu a ovládnání.

Před použitím přístroje si pečlivě přečtěte návod k obsluze, zejména bezpečnostní pokyny. Nedodržování tohoto návodu k obsluze může vést k těžkým zraněním nebo poškozením přístroje.

Návod k obsluze si uschovejte pro další použití. Pokud přístroj poskytnete třetím stranám, bezpodmínečně jim předejte také tento návod k obsluze.

Použití v souladu s určením

Tento přístroj je určen výhradně k průběžnému čištění dna a stěn soukromých fóliových bazénů s tloušťkou fólie více než 0,4 mm,

- jehož dno je rovné, hladké a bez překážek (např. sklady, výpusti v podlaze, schůdky nebo schody).
- jehož stěny jsou rovné, hladké a kolmé (nejedná se např. o bazény s prstencem) a jehož hladina se nachází pod okrajem bazénu (nejedná se např. o přetokové bazény).

V bazénech z jiných materiálů (např. laminát, nerez nebo dlažba) může být čistící výkon kvůli struktuře povrchu slabší.

Přístroj není určen k odstraňování většího množství usazenin, které vznikají v plaveckých bazénech s biologickou úpravou vody (např. biotopová jezírka nebo přírodní bazény).

Je určen výhradně pro soukromé použití a není vhodný pro komerční použití. Používejte přístroj pouze způsobem popsáním v tomto návodu k obsluze. Jakékoli jiné používání je považováno za nesprávné používání a může způsobit věcné škody nebo dokonce škody na zdraví. Přístroj není hračka pro děti.

Výrobce ani prodejce neručí na škody, které vznikly nesprávným nebo špatným používáním.

Vysvětlení značek

V tomto návodu k obsluze, na přístroji nebo na obalu jsou použity následující symboly.



Zde najdete další užitečné informace.



Nebezpečí poškození!
Obal neotvírejte ostrými nebo špičatými předměty (např. nožem)



Lithium-iontové baterie v zařízení
nebo lithium-iontové baterie zabalené
se zařízením Čistič bazénů



Tento symbol poskytuje
informace o energetické
účinnosti externích síťových
adaptérů.



Nabíječku používejte pouze v
interiérech

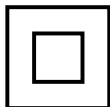

Elektrické přístroje s dvojitou
ochrannou izolací skříně
(třída ochrany II)

Bezpečnost

V tomto návodu k obsluze se používají následující signální slova.

 **VAROVÁNÍ!**

Tento signální symbol/slovo označuje nebezpečí se středním stupněm rizika, které, pokud mu nebude zabráněno, může mít za následek smrt nebo těžké zranění.

 **POZOR!**

Tento signální symbol/slovo označuje nebezpečí s nízkým stupněm rizika, které, pokud mu nebude zabráněno, může mít za následek malé nebo lehké zranění.

UPOZORNĚNÍ!

Toto signální slovo varuje před možnými materiálními škodami.

Všeobecné bezpečnostní pokyny

Bezpečnostní pokyny pro osoby

 **VAROVÁNÍ!**

Nebezpečí pro děti a osoby se sníženými tělesnými, smyslovými nebo duševními schopnostmi (např. částečně postižení, starší osoby s omezením tělesných a duševních schopností) nebo nedostatkem zkušeností a znalostí (např. starší děti).

Nesprávné zacházení s přístrojem může mít za následek těžká zranění nebo poškození přístroje.

- Jiným osobám umožněte přístup k přístroji až poté, co si přečetly kompletně tento návod a porozuměly mu nebo byly poučeny o řádném používání a s tím spojenými riziky.
- Nenechávejte nikdy osoby se sníženými fyzickými, smyslovými nebo mentálními schopnostmi (např.: děti nebo opilé osoby) nebo osoby s nedostatečnými zkušenostmi a znalostmi (např.: děti) v blízkosti přístroje bez dozoru.
- Nedovolte dětem ani osobám se sníženými tělesnými, smyslovými nebo duševními schopnostmi, popř. nedostatkem zkušeností a vědomostí, obsluhovat přístroj.
- Nenechávejte děti provádět čištění ani uživatelskou údržbu.
- Děti si s přístrojem nebo s přípojovacím kabelem nesmí hrát.
- Přístroj nepoužívejte, jste-li ve stavu sníženého sebeovládání (např. pod vlivem drog, alkoholu nebo léků).

 **VAROVÁNÍ!**

Nebezpečí zranění při nedostatečné kvalifikaci!

Nedostatečné zkušenosti nebo zručnost při zacházení s potřebnými nástroji a chybějící znalosti místních a normativních ustanovení pro potřebné řemeslné práce mohou mít za následek těžká zranění nebo materiální škody.

- Veškerými pracemi, jejichž rizika neumíte posoudit dostatečnými osobními znalostmi, pověřte kvalifikovaného odborníka.

Další bezpečnostní pokyny pro nabíječky

Používání nabíječky a péče o ni

- Nabíječku připojte pouze tehdy, když síťové napětí zásuvky souhlasí s údajem na typovém štítku.
- Připojujte nabíječku jen k dobře přístupné zásuvce, abyste ji v případě poruchy rychle mohli odpojit od elektrické sítě.
- Při nabíjení baterie dbejte vždy na dostatečné větrání. Může docházet ke vzniku plynů.
- Používejte nabíječku pouze k nabíjení baterií schválených výrobcem.
- Nenabíjejte baterie, které nejsou nabíjecí.

- Rozpraskaná nebo jinak poškozená baterie nesmí být připojena k nabíječce.
- Chraňte nabíječku před vlhkostí všeho druhu.
- Nabíječku používejte pouze v interiérech. Nikdy ji nepoužívejte ve vlhkých prostorách nebo za deště.
- Nabíječku nikdy nepoužívejte v prostředích s výbušnými nebo hořlavými materiály. Hrozí nebezpečí požáru a výbuchu.
- Nestavte na nabíječku žádné předměty a nabíječku nezakrývejte.
- Nestavte nabíječku do blízkosti zdroje tepla.
- Pravidelně nabíječku kontrolujte z hlediska poškození.
- Poškozenou nabíječku používejte teprve po provedení opravy.
- Nabíječku je zakázáno rozebírat. Opravy smí provádět pouze schválený technický servis.
- Nepoužívejte nabíječku, pokud byla vystavena nárazům, silným otřesům nebo pádu.
- Odpojte nabíječku od sítě po každém použití.
- Před čištěním, údržbou, uskladněním a transportem nabíječku odpojte od sítě a nechte ji zcela vychladnout.
- **Nabíjejte baterie pouze pomocí nabíječek doporučených výrobcem. U nabíječky vhodné pro určitý typ baterií hrozí nebezpečí požáru v případě jejího použití s jinými bateriemi.**

Rozbalení a kontrola rozsahu dodávky



VAROVÁNÍ!

Nebezpečí udušení obalovým materiálem!

Uvznutí hlavy v obalové fólii nebo spolknutí ostatních obalových materiálů může vést k smrti udušením. Speciálně pro děti a osoby s omezenými duševními schopnostmi, které nedokážou odhadnout rizika kvůli svym nedostatečným znalostem a zkušenostem, je zde vyšší potenciál nebezpečí.

- Zajistěte, aby si s obalovým materiálem nehrály děti a osoby s omezenými duševními schopnostmi.

Popis

Popis čističe bazénů

Bateriový čistič bazénů provádí běžné čištění dna a stěn vašeho naplněného bazénu.

Čisticí válce přitom uvolňují ulpívající biofilm.

Odnímatelná filtrační jednotka **8** filtruje z vody uvolněné usazeniny a neklesající látky.

Je-li baterie vybita, čistič bazénů čištění ukončí.

Stavová kontrolka

Stavová kontrolka **5** informuje o provozním stavu přístroje:

modré světlo

Přístroj je zapnutý a připraven k provozu.

modré blikání

Přístroj je v provozu (a čistí bazén).

růžové světlo

Přístroj je spojen s aplikací přes Bluetooth. Během tohoto provozního stavu lze přístroj konfigurovat, avšak ne čistit!

růžové blikání

Přístroj je připraven na spojení s aplikací přes Bluetooth.

Žluté světlo

Přístroj právě dokončil čištění.

Žluté blikání

Baterie je téměř vybitá (a přístroj se přemístí ke stěně bazénu).

Červené světlo

Byl stisknut vypínač ON/OFF  a přístroj se vypne.

Červené blikání

Přístroj se nachází mimo vodu.

Funkce ovládání aplikací přes bluetooth (volitelné)

„Battery Pro Line“ je bezplatná aplikace dostupná pro Váš chytrý telefon nebo tablet. Tato aplikace umožňuje nastavit čisticí programy čističe bazénů přes Bluetooth. Zadaním parametrů, např. tvaru a rozměru bazénu, lze proces čištění individuálně přizpůsobit a optimalizovat.

Při dodání je čisticí program „Čištění stěn/dna - zaměření na dno“ přednastaven na pravoúhlý bazén s rozměry 3 x 6 m.

(1) Čištění dna

Přístroj čistí výhradně dno bazénu.

(2) Čištění stěn

Přístroj čistí výhradně stěny bazénu.

(3) Čištění stěn/podlahy

Přístroj čistí stěny i dno bazénu.

(4) Čištění stěn/dna - zaměření na dno

Přístroj čistí stěny i dno bazénu, přičemž věnuje více času čištění dna.

Příprava

Nabíjení baterie



Nebezpečí požáru!

Nabíjení při teplotě nižší než 10 °C vede k chemickému poškození článku a může způsobit požár.

- Nabíjejte baterii při pokojové teplotě.

UPOZORNĚNÍ!

Nabíjení baterie s mokrou nebo vlhkou nabíjecí zdílkou způsobuje zvýšenou korozi kontaktů.

- Zapojte nabíječku do přístroje výhradně tehdy, pokud je nabíjecí zdíčka suchá.

Proces nabíjení

1. Před nabíjením přístroj vypněte.
Stavová kontrolka 5 zhasla.
2. Spojte nabíječku 4 s nabíjecí stanicí 3.
3. Zapojte nabíječku do zásuvky.
Kontrolka nabíječky 4 svítí zeleně. Nabíjecí stanice je připravena k provozu.
4. Postavte přístroj na nabíjecí stanici.
Kontrolka nabíjení svítí červeně. Baterie se nabíjí.
5. Vyčkejte, dokud se baterie zcela nenabije.
Kontrolka nabíjení svítí zeleně.

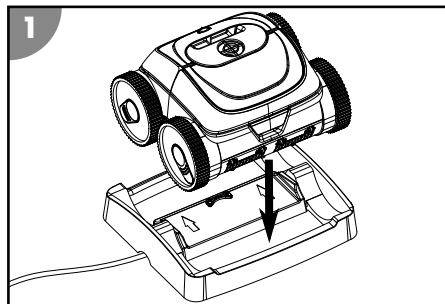

Baterie je nabita.

Instalace aplikace

Abyste mohli plně využívat všech funkcí přístroje, je nutné nainstalovat si následující aplikaci.

iOS / Android



nebo vyhledejte v App Store „Battery Pro Line“



Pravidelná instalace aktualizací udržuje nejnovější verzi aplikace. Pouze tak lze trvale garantovat bezporuchový provoz ovládání přes Bluetooth.

Obsluha

VAROVÁNÍ!

Životu nebezpečné při provozu během koupání!

Může dojít k nasátí vlasů nebo oděvu nebo k zachycení čistícím prvkem a v extrémním případě mohou být drženy osoby pod vodou a může jim být bráněno ve vymoření.

- Přístroj nikdy neprovozujte, pokud jsou v bazénu osoby.
- Zabraňte přístupu do bazénu, pokud je přístroj provozován.

Před každým použitím zkontrolujte:

- Vykazuje přístroj viditelná poškození?
- Vykazují ovládací prvky viditelná poškození?
- Je zajištěna funkčnost jednotlivých dílů?
- Je příslušenství v bezvadném stavu?
- Jsou všechny kabely v bezvadném stavu?

Poškozený přístroj nebo příslušenství neuvádějte do provozu. Nechte jej zkontrolovat a opravit výrobcem nebo jeho zákaznickým servisem, popř. kvalifikovaným technikem.

Čištění bazénu

Před čištěním bazénu věnujte pozornost následujícím bodům:

- Odstraňte případné kryty, popř. fólie z bazénu.
- Odstraňte z bazénu překážky (např. žebřík).
- Filtrační zařízení alespoň hodinu před zahájením čištění vypněte, aby se nečistoty ve vodě mohly usadit na dně.

Pro vyčištění bazénu postupujte následovně:

1. Vložte filtrační jednotku.
2. Vložte přístroj do bazénu a zapněte jej.

Vložení filtru

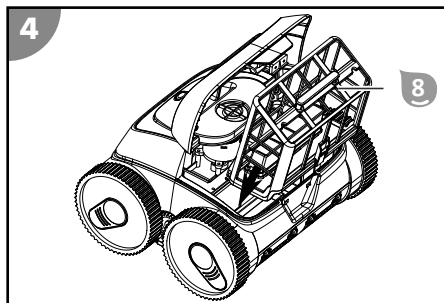
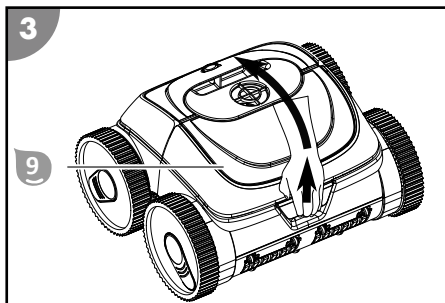

1. Otevřete víko 9.
2. Vložte filtrační jednotku 8 do sacího kanálu.
3. Zavřete víko 9 do zaaretované polohy.

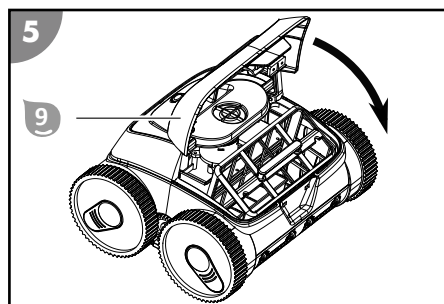

Filtr je vložen.

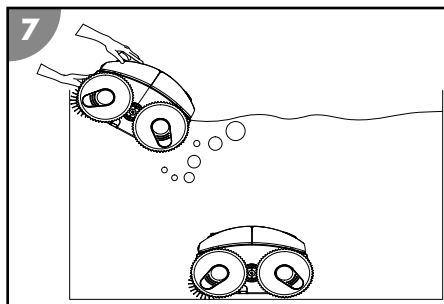
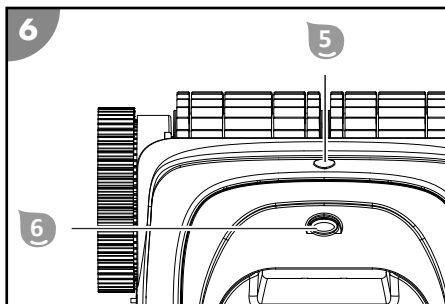

Vložte přístroj do bazénu a spusťte čištění

Přístroj lze ve stavu při dodání používat bez aplikace. Volitelně však existuje možnost optimalizovat předem nastavený čistící program (viz kapitolu „Popis“) podle individuálních požadavků. Požadované nastavení se musí provést před zahájením provozu a bez vody. Poté zůstane nastavení uloženo.









1. Stiskněte spínač ON/OFF .
Stavová kontrolka  svítí modře. Přístroj je zapnutý a připraven k provozu.
2. Držte přístroj pevně za madlo a pomalu jej ponořte do vody, dokud z něho zcela neunikne vzduch.
3. Nechte přístroj klesnout ke dnu.
Dávejte pozor na to, aby se přístroj dotýkal dna bazénu spodní stranou a aby se mohlo bez překážek spustit čištění ve směru do středu bazénu.
Stavová kontrolka  bliká modře.

Přístroj je vložen do bazénu a s prodlevou zahájí čištění.

Konfigurace čisticího programu přes aplikaci

Spojení přístroje s aplikací a konfigurace čisticího programu se musí provést mimo vodu dříve, než se přístroj vloží do bazénu a spustí čištění. Provedené nastavení zůstane uloženo a bude použito při dalším provozu.

1. Aktivujte funkci Bluetooth.
V systému Android může být nutná i aktivace funkce GPS.
2. Stiskněte spínač ON/OFF .
Stavová kontrolka  svítí modře. Přístroj je připraven k provozu.
3. Podruhé stiskněte spínač ON/OFF (během maximálně 2 sekund).
Stavová kontrolka  bliká růžově. Přístroj je připraven na spojení s aplikací přes Bluetooth.
4. Spustíte aplikaci „Battery Pro Line“.
5. Vyhledejte dostupné přístroje.
6. Pro spojení s aplikací vyberte svůj přístroj.
Aplikace nahlásí úspěšné spojení. Stavová kontrolka  svítí růžově. Přístroj je spojen s aplikací.
7. Sledujte pokyny aplikace a vyberte požadované parametry.
8. Zkontrolujte a potvrďte nastavené hodnoty.
9. Vypněte spínač ON/OFF .
Stavová kontrolka  svítí červeně a zhasne po vypnutí přístroje.

Čisticí program se nakonfiguroval a uložil.

Vypnutí přístroje

Pro vypnutí přístroje postupujte následovně:

1. Vyzdvihněte přístroj z bazénu a vypněte jej.
2. Vyčistěte filtrační jednotku a přístroj samotný.

Ukončení čištění

Přístroj ukončí čištění automaticky, jakmile je baterie téměř vybitá. Stavová kontrolka  bliká žlutě, zatímco se přístroj přemisťuje ke stěně bazénu, a svítí žlutě, jakmile dosáhne koncové polohy.

Zdvihnutí přístroje z bazénu

1. Připevněte hák **2** na teleskopickou tyč a provlékněte ho do madla přístroje.
2. Táhněte přístroj pomalu po vodní hladině, až budete mít madlo na dosah.
3. Pomocí madla vytáhněte přístroj pomalu z vody a držte ho nad vodní hladinou. Po 10–15 sekundách odteče větší část vody nahromaděné ve skříni zpět do bazénu.
4. Vypněte vypínač ON/OFF **5**.
*Stavová kontrolka **5** svítí červeně a zhasne po vypnutí přístroje.*

5. Postavte přístroj vedle bazénu.
Přístroj je vyzdvihnut z bazénu.

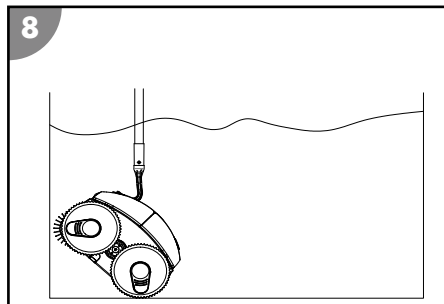

Abyste zajistili další bezporuchový provoz, čistěte přístroj po každém použití.

Čištění

Čistěte přístroj pouze běžně dostupným čističem na koupelny, čistou vodou z vodovodu a hadříkem, který nepouští vlákna. Agresivní čisticí prostředky mohou přístroj poškodit. Přístroj osušte pomocí utěrky, která nepouští vlákna.

Skladování

1. Přístroj důkladně vyčistěte (viz kapitola „Čištění“).
2. Nechte všechny díly zcela oschnout.
3. Potom přístroj a příslušenství uskladněte na suchém místě nevystaveném mrazu ($\geq +5\text{ }^{\circ}\text{C}$) mimo přímé sluneční záření.

Zjišťování poruch

Projev chyby	Příčina	Odstranění
Nabíječka bliká červeně.	Nízké napětí baterie nebo závada baterie.	Obraťte se na zákaznický servis.
Stavová kontrolka  bliká červeně.	Přístroj je mimo vodu.	Dejte přístroj do vody nebo ho vypněte, pokud ho právě nechcete používat.
Přístroj nedosáhne na všechna místa bazénu.	Cirkulace vody bazénu je zapnuta.	Vypněte filtrační zařízení bazénu.
	Přístroj se zachytává na výtokové mříži.	Vypněte filtrační zařízení bazénu.
Přístroj nevyjede po celé výšce stěny nahoru.	Filtr je ucpaný.	Vyčistěte filtr.
	Na stěnách rostou řasy.	Předčistěte stěny bazénu manuálně. Zkontrolujete příčinu růstu řas (např. hodnotu pH) a bojujte proti ní. Používejte čistič bazénů častěji.
	Teplota vody je příliš vysoká nebo příliš nízká.	Provozuje přístroj při provozní teplotě vody (viz kapitola „Technické údaje“).
	Pláště kol nebo čistící válec jsou opotřebená.	Zkontrolujte opotřebení pláště kol a čistících válců a případně je vyměňte.
	Přístroj je příliš lehký a převrací se.	Vypněte přístroj a nechte uniknout všechen vzduch.
	Hodnota pH a hodnota chloru je nesprávně nastavena.	Nastavte správnou hodnotu pH a hodnotu chlóru (viz kapitola „Technické údaje“).
Přístroj neklesá.	V přístroji se nachází vzduch.	Vypněte přístroj a nechte uniknout všechen vzduch.
	Obsah soli je příliš vysoký a přístroj má větší vztlak.	Nastavte správně obsah soli. Viz kapitola „Technické údaje“.
Přístroj se vnořuje.	Přístroj se posouvá příliš vysoko nebo se uvnitř přístroje nachází vzduch.	Vypněte přístroj a nechte uniknout všechen vzduch.
	Obsah soli je příliš vysoký a přístroj má větší vztlak.	Nastavte správně obsah soli. Viz kapitola „Technické údaje“.

Pokud nelze poruchu odstranit, kontaktujte zákaznický servis uvedený na poslední straně.

Technické údaje

ČISTIČ BAZÉNŮ

Model:	HJ3182
Číslo výrobku:	061207PP
Šířka čisticího prvku:	270 mm
Rychlost:	max. 11 m/min
Ponorná hloubka:	max. 2,0 m

Filtrační jednotka:	180 µm
Stupeň krytí:	IPX8

NABÍJEČKA

Model:	XSG1263000EU
Jmenovitý výkon:	81 W
Provozní napětí a frekvence:	100–240 V~, 50/60 Hz
Výstupní napětí:	12,6 V ===
Stupeň krytí:	IP20

BATERIE

Typ baterie:	Lithium-ion
Kapacita baterie:	15 300 mAh
Doba nabíjení:	9–10 hodin
Doba provozu:	až 120 min

BEZDRÁTOVÉ OVLÁDÁNÍ









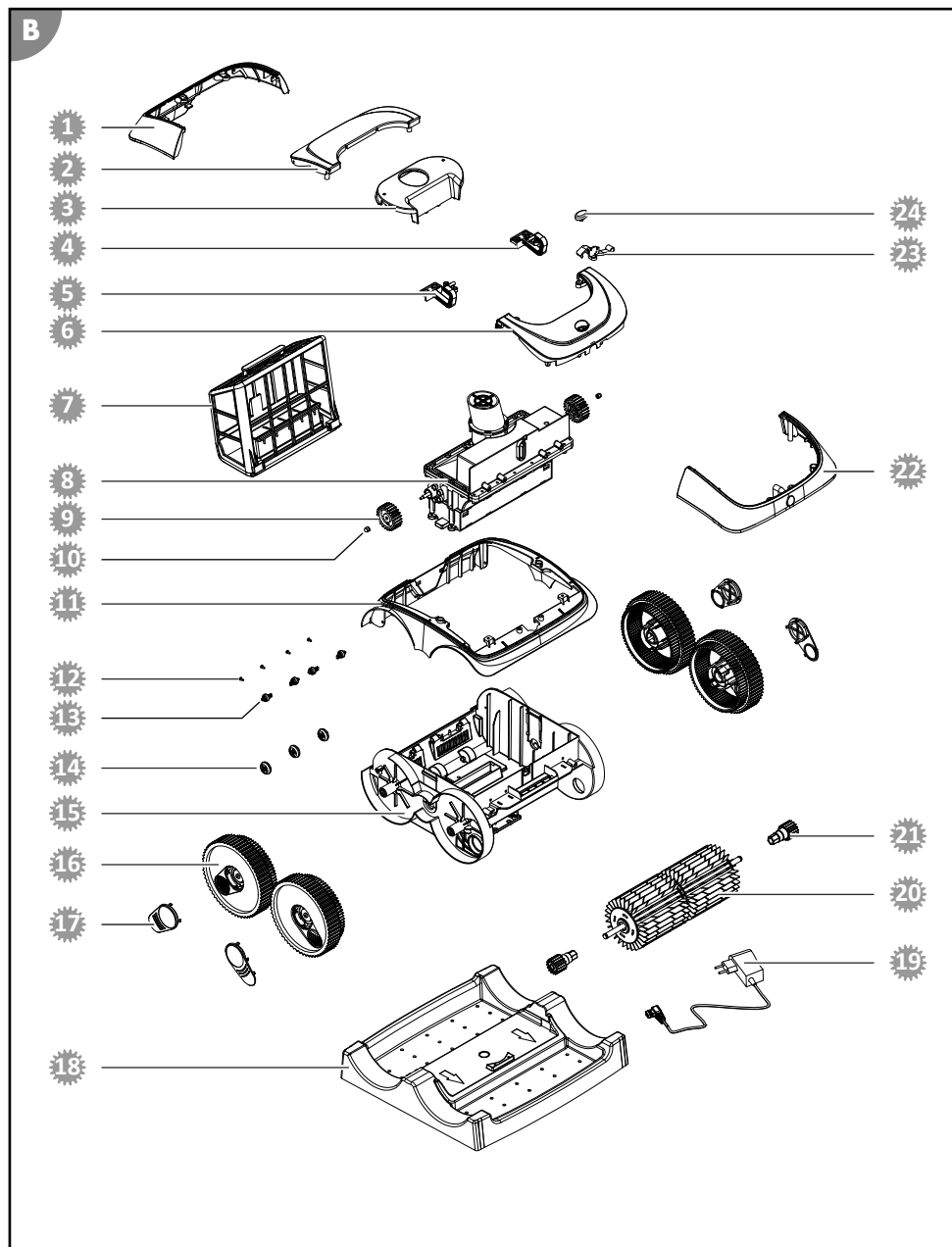















Aplikace:	Battery Pro Line
Přenosová frekvence:	2 402 až 2 480 MHz
Efektivní výkon záření ERP:	4 dBm

BAZÉN

Velikost bazénu – plocha dna:	max. 50 m ²
Obsah soli ve vodě (elektrolýza soli):	< 0,5 %
Teplota vody:	10 až 35 °C
Okolní teplota:	10 až 40 °C

Náhradní díly



- | | |
|--|---|
|  061380 - kryt zadní strany |  061376C8 - opěrné kolo 2 |
|  061381 - kryt zadní strany vnitřní |  061375C8 - opěrné kolo 1 |
|  061382 - skříň horního dílu |  061379C8 - spodní díl skříňe |
|  061389 - račna vlevo |  061372C8 – kolo |
|  061388 - račna vpravo |  061373C8 - kryt kola |
|  061383 - kryt přední strany vnitřní |  061387 - nabíjecí stanice |
|  061395 - filtrační jednotka |  061392 - nabíječka |
|  061385 – motorová jednotka |  061369 - čistící válec |
|  061367 - hnací kolo |  061370C8 - hnací kolo čistícího válce |
|  061368 - přesuvná matice hnacího kola |  061384 - kryt přední strany |
|  061386 - skříň rámu |  061391 - magnetická svorka |
|  061377 - šroub |  061390 - vypínač |

Prohlášení o shodě



Společnost Steinbach International GmbH prohlašuje, že typ bezdrátového zařízení pro čisticí bazény Poolrunner Battery Pro Performance (061207PP) splňuje požadavky směrnice 2014/53/EU.

Kompletní text prohlášení o shodě je k dispozici na následující internetové adrese:

www.steinbach-group.com

Likvidace

Likvidace obalu



Obal vyhazujte vytríděný. Lepenku a kartón zlikvidujte jako starý papír, fólie předejte k recyklaci.

Likvidace starého přístroje

Lze používat v Evropské unii a ostatních evropských státech se systémem separovaného sběru cenných materiálů.



Staré přístroje nepatří do domovního odpadu!

Pokud už nebudete chtít přístroj používat, je každý spotřebitel **ze zákona povinen staré přístroje zlikvidovat vytríděné mimo domovní odpad**, např. jej odevzdat do sběrného dvora ve své obci/části města. Tím se zajistí, aby byly staré přístroje odborně zrecyklovány a zabránilo se negativnímu dopadu na životní prostředí. Proto jsou elektrické přístroje označeny výše uvedeným symbolem.



Baterie a akumulátory nepatří do odpadu z domácností!

Jako spotřebitelé jste ze zákona povinni všechny baterie a akumulátory, ať už obsahují škodlivé látky* či nikoliv, odevzdat za účelem ekologické likvidace ve sběrném dvoře vaší obce / vaší městské části nebo v obchodě.

*označuje: Cd = kadmium, Hg = rtuť, Pb = olovo, Li = lithium

Szállítási terjedelem/alkatrészek

1 Tisztító

2 Kampó

3 Töltőállomás

4 Töltőkészülék

Használati útmutató (kép nélkül)

Készülék részei

5 Állapotkijelző

6 ON/OFF kapcsoló

7 Szűrő egység fedele

8 Szűrő egység

9 Szűrő egység szelep

Tartalom

Áttekintés	2
Szállítási terjedelem/alkatrészek	89
Általános tudnivalók	91
Jelmagyarázat	91
Biztonság	92
A termék kicsomagolása és a szállítási terjedelem ellenőrzése	93
Leírás	93
Az úszómedence tisztító leírása.....	93
Állapotkijelző.....	94
Alkalmazás-vezérlés funkciók Bluetooth-on keresztül (opcionális).....	94
Előkészítés	94
Akkumulátor feltöltése.....	94
Alkalmazás telepítése.....	95
Használat	95
A medence tisztítása.....	96
Tisztító program konfigurálása alkalmazáson keresztül.....	97
Készülék használaton kívül helyezése.....	97
Tisztítás	98
Tárolás	99
Hibakeresés	99
Műszaki adatok	100
Pótalkatrészek	101
Megfelelőségi nyilatkozat	102
Leselejtezés	102

Általános tudnivalók

A használati útmutató elolvasása és megőrzése



A jelen használati útmutató a Battery Pro úszómedence tisztítóhoz (a továbbiakban úgy is mint „készülék”) tartozik. Fontos információkat tartalmaz az üzembe helyezésére és a kezelésre vonatkozóan.

A készülék üzembe helyezése előtt figyelmesen olvassa el a használati útmutatót, különösen a biztonsági utasításokat. A használati útmutató figyelmen kívül hagyása a készülék komoly sérüléséhez vagy károsodásához vezethet.

A későbbi használatához őrizze meg a használati útmutatót. Amennyiben a készüléket továbbadja harmadik fél részére, feltétlenül adja oda a használati útmutatót is.

Rendeltetéseszerű használat

Ez a készülék kizárólag 0,4 mm-nél vastagabb fóliával ellátott magánmedencék fenekének karbantartó tisztítására szolgál,

- amelyek feneké egyenletes, sima és akadálymentes (pl. redők, fenéklefolyók, szintek vagy lépcsők),
- amelyek fala vízszintes, sima és függőleges (pl. nincsenek úszógyűrűs medencék), és amelyek vízállása a medence pereme alatt van (pl. nincsenek túlfolyóval felszerelt medencék).

Az alternatív anyagokból (pl.: üvegszálas műanyag, rozsdamentes acél vagy csempe) készült medencék esetében a tisztítási teljesítmény a felületi struktúra miatt korlátozott lehet.

A készülék nem alkalmas a biológiai vízkezelésű medencékben (pl.: természetes úszómedencékben vagy természetes medencékben) előforduló nagy mennyiségű üledék eltávolítására.

A készülék kizárólag magán használatra készült, és nem alkalmas ipari célokra. Csak a használati útmutatóban leírtak szerint használja a készüléket. Minden más felhasználás rendeltetésellenesnek minősül és tárgyi károsodást, vagy akár személyi sérülést is okozhat. A készülék nem gyerekjáték.

A gyártó vagy a kereskedő nem vállal felelősséget a nem rendeltetéseszerű vagy helytelen használatból származó károkért.

Jelmagyarázat

A használati útmutatóban, a készüléken vagy a csomagoláson a következő szimbólumok használatosak.



Itt további hasznos információkat talál.



Tárgyi sérülés veszélye!
A csomagolást ne éles vagy hegyes tárggyal (pl. késsel) nyissa ki



Lítium-ionos akkumulátor felszerelve vagy lítium-ionos akkumulátor a csomagba helyezve úszómedence tisztító



Ez a szimbólum külső hálózati tápegység energiahatékonyágáról nyújt információkat.



A töltőkészüléket csak beltérben használja.

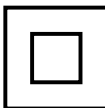

Elektromos készülék dupla védőszigeteléssel ellátott házzal (II. védelmi osztály)

Biztonság

Ebben a használati útmutatóban a következő jelzőszavakat használjuk.



FIGYELMEZTETÉS!

Ez a figyelmeztető szimbólum/szó olyan közepes kockázati szintű veszélyt jelez, amely halálhoz vagy súlyos sérüléshez vezethet, ha nem védik ki.



VIGYÁZAT!

Ez a figyelmeztető szimbólum/szó olyan alacsony kockázati szintű veszélyt jelez, amely csekély vagy közepes mértékű sérüléshez vezethet, ha nem védik ki.

ÉRTESÍTÉS!

Ez a szó az esetleges anyagi károkra figyelmeztet.

Általános biztonsági utasítások

Biztonsági utasítások az emberek számára



FIGYELMEZTETÉS!

Veszélyes a gyermekekre és a korlátozott fizikai, érzékszervi vagy mentális képességű személyekre (például az idősebb emberekre, és azokra, akik nincsenek fizikai vagy szellemi képességeik teljes birtokában) vagy azon személyekre, akik nem rendelkeznek megfelelő tapasztalattal és tudással (például a nagyobb gyerekekre).

A készülék szakszerűtlen kezelése súlyos sérülésekhez vagy a készülék károsodásához vezethet.

- Más személyeknek csak akkor engedje meg, hogy hozzáférjenek a készülékhez, ha ezt az útmutatót teljesen elolvasták, megértették, vagy a készülék rendeltetészerű használatáról és az azzal járó veszélyekről oktatásban részesültek.
- Soha ne hagyjon korlátozott testi, érzékszervi vagy mentális képességekkel rendelkező személyeket (pl. gyerekeket vagy ittas személyeket), illetve tapasztalattal és ismeretekkel nem rendelkező személyeket (pl. gyerekeket) felügyelet nélkül a készülék közelében.
- Soha ne engedjen gyerekeket vagy gyenge fizikai, érzékelési vagy mentális képességekkel rendelkező, ill. tapasztalat és szaktudás nélküli személyeket a készülékkel dolgozni.
- Ne hagyja, hogy a termék tisztítását vagy felhasználói karbantartását gyerekek végezzék.
- Gyerekek nem játszhatnak a készülékkel vagy a csatlakozóvezetékekkel.
- Ne használja a készüléket, ha valamilyen szer hatása alatt áll (pl. drog, alkohol, gyógyszerek).



FIGYELMEZTETÉS!

Sérülésveszély hiányos képzettség következtében!

A szükséges szerszámok tapasztalatlan vagy ügyetlen kezelése, valamint a szükséges kézműves munkára vonatkozó regionális vagy előírt rendelkezések hiányos ismerete komoly sérüléseket vagy anyagi károkat okozhat.

- Minden olyan munkával, amelynek kockázatát személyes tapasztalatával nem tudja felbecsülni, minősített szakembert bizzon meg.

A töltőkészülék további biztonsági utasításai

A töltőkészülék használata és kezelése

- Csak akkor csatlakoztassa a töltőkészüléket, ha a konnektor hálózati feszültsége egyezik a típustáblán megadott adatokkal.
- Csak jól hozzáférhető konnektorba dugja be a töltőkészüléket, hogy üzemzavar esetén gyorsan ki tudja húzni az áramellátásból.
- Az akkumulátor töltése közben mindig gondoskodjon megfelelő szellőzésről. Gázok keletkezhetnek.
- A töltőkészüléket csak a gyártó által engedélyezett akkumulátorok feltöltésére használja.
- Soha ne töltsön nem újratölthető akkumulátorokat.
- Megrepedt vagy valamilyen módon károsodott akkumulátort nem szabad a töltőkészülékhez csatlakoztatni.
- Védje a töltőkészüléket mindenféle nedvességtől.
- A töltőkészüléket csak beltérben használja. Soha ne üzemeltesse nedves helyiségben vagy esőben.
- Soha ne használja a töltőkészüléket robbanásveszélyes vagy gyúlékony anyagok közelében. Tűz- és robbanásveszély áll fenn.
- Ne helyezzen tárgyakat a töltőkészülékre és ne fedje azt le.
- Ne állítsa a töltőkészüléket hőforrás közelébe.
- Rendszeresen ellenőrizze a töltőkészüléket, hogy nem károsodott-e.
- A károsodott töltőkészüléket csak javítás után használja ismét.
- A töltőkészüléket nem szabad szétszerelni. Javításokat csak arra jogosult műszaki ügyfélszolgálat végezhet.
- Ne használja a töltőkészüléket, ha ütéseknek vagy lökéseknek tette ki, vagy leesett.
- Minden használat után húzza ki a töltőkészüléket a konnektorból.
- Tisztítás, karbantartás, tárolás és szállítás előtt húzza ki a töltőkészüléket a konnektorból, és hagyja azt teljesen kihűlni.
- **Csak a gyártó által ajánlott töltőberendezéssel töltsön fel az akkumulátorokat.** Ha egy bizonyos fajta akkumulátorhoz megfelelő töltőberendezést más akkumulátorokkal használunk, égésveszély áll fenn.

A termék kicsomagolása és a szállítási terjedelem ellenőrzése



FIGYELMEZTETÉS!

Fulladásveszély a csomagolóanyag következtében!

A csomagolófóliába gabalyodott fej, vagy valamilyen csomagolóanyag lenyelése fulladásos halálhoz vezethet. Különösen gyermekek, valamint szellemi fogyatékkal élő emberek számára áll fenn megnövekedett veszély, akik a kockázatot ismeret és tapasztalat hiányában nem tudják felbecsülni.

- Ügyeljen arra, hogy a gyermekek, valamint a szellemi fogyatékkal élő emberek ne játszanak a csomagolóanyaggal.

Leírás

Az úszómedence tisztító leírása

Az akkumulátoros úszómedence tisztító elvégzi a feltöltött medence aljának és falainak a fenntartó tisztítását.

A tisztító hengerek közben feloldják a rátapadt biofilmet.

A levehető szűrő egység  megszüri a kioldott lerakódásokat és lebegő anyagokat a vízből.

Ha az akkumulátor lemerül, az úszómedence tisztító abbahagyja a tisztítást.

Állapotkijelző

Az állapotkijelző  tájékoztatást ad a készülék üzemi állapotáról:

Kék lámpa világít

A készülék be van kapcsolva és üzemkész.

Kék lámpa villog

A készülék üzemel (és tisztítja a medencét).

Pink lámpa világít

A készülék Bluetooth segítségével kapcsolódik az alkalmazáshoz. Ezen üzemi állapot során lehet a készüléket konfigurálni, azonban tisztítani nem!

Pink lámpa villog

A készülék készen áll Bluetooth segítségével kapcsolódni az alkalmazáshoz.

Sárga lámpa világít

A készülék befejezte a tisztítást.

Sárga lámpa villog

Az akkumulátor majdnem üres (és a készülék a medencefalhoz megy).

Piros fény világít

Az ON/OFF kapcsolót  megnyomták és a készülék kikapcsol.

Piros lámpa villog

A készülék vízen kívül van.

Alkalmazás-vezérlés funkciók Bluetooth-on keresztül (opcionális)

A "Battery Pro Line" egy ingyenes alkalmazás okostelefonokhoz vagy tabletekhez. Ez az alkalmazás lehetővé teszi az adott úszómedence tisztító programjának beállításait Bluetooth-on keresztül. Olyan paraméterek megadásával, mint a medence formája és mérete, egyedileg hozzá lehet igazítani a tisztítás menetét a medencéhez és optimalizálni lehet.

A kiszállítás állapotában a „Fal-/aljzattisztítás – aljzat fókusz” tisztító program 3x6 m-es négyszögletes medencéhez van beállítva.

(1) aljzattisztítás

A készülék kizárólag a medence alját tisztítja.

(2) faltisztítás

A készülék kizárólag a medence falát tisztítja.

(3) fal-/aljzattisztítás

A készülék a medence falát és alját tisztítja.

(4) Fal-/aljzattisztítás – aljzat fókusz

A készülék a medence falát és alját tisztítja, azonban több időt szán az aljzat tisztítására.

Előkészítés

Akkumulátor feltöltése



FIGYELMEZTETÉS!

Tűzvesély!

10 °C alatti hőmérsékleten való töltés a cellák kémiai károsodásához és tűzhoz vezethet.
- Az akkumulátort szobahőmérsékleten töltsé.

ÉRTESÍTÉS!

Az akkumulátor töltése nedves vagy nedves töltőhüvelyben az érintkezők fokozott korróziójához vezet.

- Csak akkor csatlakoztassa a töltőkészüléket a készülékhez, ha a töltőhüvely vízmentes.

Töltési folyamat

1. A töltés előtt kapcsolja ki a készüléket.
Az állapotkijelző 5 kialudt.
2. Csatlakoztassa a töltőkészüléket 4 a töltőállomáshoz 3.
3. Dugja be a töltőkészüléket egy konnektorba.
A töltőkészülék töltést ellenőrző lámpája 4 zölden világít. A töltőállomás üzemkész.
4. Állítsa a készüléket a töltőállomásra.
A töltést ellenőrző lámpa pirosan világít. Az akkumulátor töltődik.
5. Várjon, amíg az akkumulátor teljesen feltölt.
A töltést ellenőrző lámpa zölden világít.

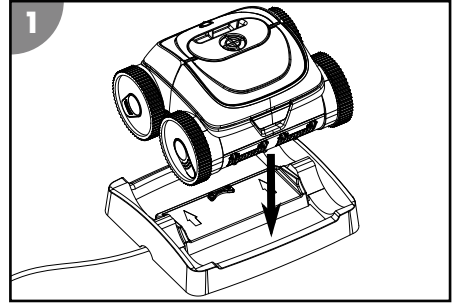

Az akkumulátor fel van töltve.

Alkalmazás telepítése

Hogy a készülék minden funkcióját használni tudja, telepíteni kell a következő alkalmazást.

iOS / Android



vagy keresse meg az App Store-ban a "Battery Pro Line" alkalmazást



Folyamatosan frissítse az alkalmazást a frissítések telepítésével. Csak így garantálható a Bluetooth-on keresztüli, tartós és zavarmentes vezérlés.

Használat



FIGYELMEZTETÉS!

Életveszély üzemelés közbeni fürdés esetén!

A készülék beszívhatja a haját vagy ruhadarabokat, illetve azokat a tisztítóegység fogva tarthatja, így extrém esetben akár a személyeket is víz alatt tarthatja és megakadályozhatja, hogy feljőjenek a víz fölé.

- Soha ne üzemeltesse a készüléket, ha a medencében személyek tartózkodnak.
- Akadályozza meg a medencébe jutást, ha a készülék üzemel.

Minden használatba vétel előtt ellenőrizze a következőket:

- Vannak a készüléken látható sérülések?
- Vannak a kezelőegységeken látható sérülések?
- Az egyes elemek működőképeseek?
- A tartozékok kifogástalan állapotban vannak?
- Minden vezeték kifogástalan állapotban van?

Ne üzemeltessen sérült készüléket vagy tartozékokat. Ellenőriztesse és javíttassa a gyártóval vagy az ügyfélszolgálattal vagy egy hasonlóan képzett szakemberrel.

A medence tisztítása

Vegye figyelembe a következőket, mielőtt nekikezdi a medence tisztításának:

- Távolítsa el az esetleges borítást, ill. takarófilát a medencéről.
- Távolítsa el az akadályokat (pl.: létrát) a medencéből.
- Kapcsolja le a szűrőberendezést legalább egy órával a tisztítás megkezdése előtt, hogy a vízben lévő szennyeződések leüljenek a medence aljára.

A medence tisztításához a következőket kell tenni:

1. Helyezze be a szűrő egységet.
2. Helyezze a készüléket a medencébe és kapcsolja be.

Szűrő behelyezése

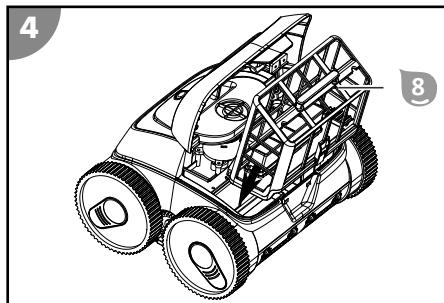
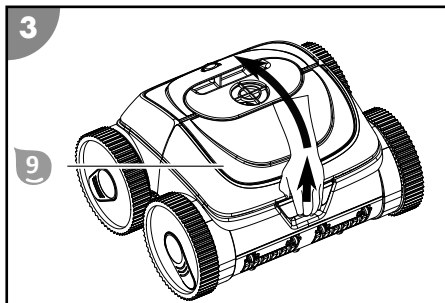

1. Nyissa ki a szelepet 9.
 2. Helyezze rá a szűrő egységet 8 a szívó csatornára.
 3. Zárja be a szelepet 9, amíg bekattan.
- A szűrő ezzel be van helyezve.

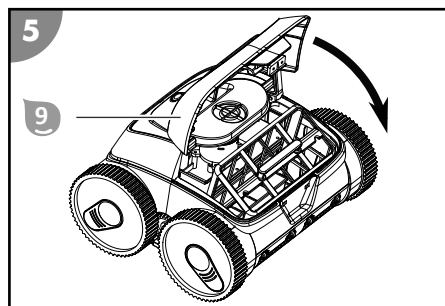

Készülék behelyezése a medencébe és a tisztítás indítása

A készülék a kiszállítási állapotában - applikáció használata nélkül - alkalmazható. Opcióként lehetőség van az előre beállított tisztító program (lásd a „Leírás” c. fejezetet) egyéni követelményekhez való igazítására. A kívánt beállításokat üzemelés előtt, vízen kívül kell megtenni, majd elmenteni.

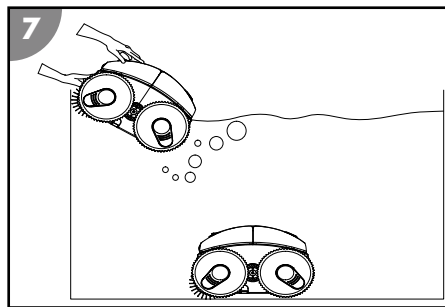
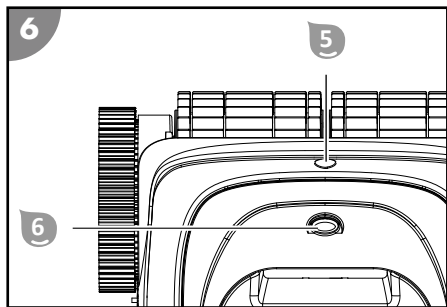

1. Nyomja meg az ON/OFF kapcsolót **6**.
*Az állapotkijelző **5** kéken világít. A készülék be van kapcsolva és üzemkész.*
2. Fogja meg a készüléket a fogantyúnál fogva, és merítse bele lassan a vízbe, amíg a levegő teljesen távozik belőle.
3. Hagyja a készüléket a medence aljára lesülyedni.
Ügyeljen arra, hogy a készülék a medence aljáról feljöhet és a tisztítás a medence közepe felé akadálytalanul megkezdődhet.
*Az állapotkijelző **5** kéken villog.*

A készülék ezzel be van helyezve a medencébe, és késleltetve elkezdí a tisztítást.

Tisztító program konfigurálása alkalmazáson keresztül

A készüléknek az applikációhoz való csatlakoztatását, valamint a tisztító program konfigurálását a vízen kívül kell elvégezni, mielőtt a készüléket a medencébe helyezi és elkezdí a tisztítást. Az elvégzett beállítások mentve maradnak és a későbbi üzemelés során is alkalmazhatók.

1. Aktiválja a Bluetooth-t.
Androidos készüléken előfordulhat, hogy a GPS-t is aktiválni kell.
2. Nyomja meg az ON/OFF kapcsolót **6**.
*Az állapotkijelző **5** kéken világít. A készülék üzemkész.*
3. Nyomja meg az ON/OFF kapcsolót (maximum 2 másodpercen belül) másodszor.
*Az állapotkijelző **5** pink lámpája villog. A készülék készen áll Bluetooth segítségével kapcsolódni az alkalmazáshoz.*
4. Indítsa el a "Battery Pro Line" alkalmazást.
5. Keresse meg a rendelkezésre álló készülékeket.
6. Válassza ki az Ön készülékét, amelyet az alkalmazáshoz akar csatlakoztatni.
*Az alkalmazás üzenetet küld a sikeres csatlakozásról. Az állapotkijelző **5** pink lámpája világít. A készülék kapcsolódik az alkalmazáshoz.*
7. Kövesse az alkalmazás utasításait és válassza ki a kívánt paramétereket.
8. Ellenőrizze és igazolja vissza a beállított értékeket.
9. Nyomja meg az ON/OFF kapcsoló **6** a kikapcsoláshoz.
*Az állapotkijelző **5** pirosan világít, és azonnal elalszik, ha a készülék kikapcsolt.*

A tisztító program konfigurálva és mentve van.

Készülék használaton kívül helyezése

A készülék használaton kívül helyezéséhez a következők szerint járjon el:

1. Emelje ki a készüléket a medencéből és kapcsolja ki.
2. Tisztítsa meg a szűrő egységet és a készüléket.

Tisztítás befejezése

A készülék automatikusan befejezi a tisztítást, ha az akkumulátor majdnem lemerül. Az állapotkijelző **5** sárgán világít, miközben a készülék a medence falához megy, és sárgán világít, ha eléri a véghelyzetét.

Készülék kiemelése a medencéből

1. Rögzítse a kampót **2** a teleszkópos nyélhez és fűzze be a készülék fogantyújába.
2. A készüléket lassan húzza a vízfelszín felé, amíg kézzel elérhető lesz a fogantyú.
3. Emelje ki a készüléket lassan a fogantyúnál fogva a vízből és tartsa a vízfelszín fölé. 10-15 másodperc múlva a házban összegyűlt víz nagy része ismét visszafolyik a medencébe.
4. Kapcsolja ki az ON/OFF kapcsolót **6**.

*Az állapotkijelző **5** pirosan világít, és azonnal elalszik, ha a készülék kikapcsol.*

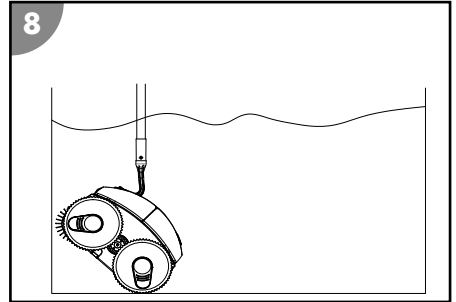

5. Állítsa a készüléket a medence mellé.
A készülék ezzel el van távolítva a medencéből.



Tisztítsa meg a készüléket minden használat után a további zavarmentes üzemeltetés biztosításához.

Tisztítás

Kizárólag a szokásos fürdőszobai tisztítószerrel, tiszta csapvízzel és egy szőszmentes ruhával tisztítsa meg a készüléket. Az agresszív tisztítószerrek károsíthatják a készüléket. Törölje át a készüléket egy szőszmentes kendővel.

Tárolás

1. Tisztítsa meg alaposan a készüléket (lásd a „Tisztítás” fejezetet).
2. A géprészeket hagyja teljesen leszáradni.
3. Ezt követően a készüléket és a tartozékokat tárolja száraz és rozsdamentes helyen ($\geq +5$ °C) közvetlen napfénytől védve.

Hibakeresés

Hibakép	Ok	Elhárítás
A töltőkészülék pirosan villog.	Alacsony akkumulátor feszültség vagy hibás akkumulátor.	Forduljon az ügyfélszolgálathoz.
Az állapotkijelző  pirosan villog.	A készülék a vízen kívül van.	Engedje bele a készüléket a vízbe vagy kapcsolja ki, ha éppen nem szeretné használni.
A készülék nem éri el a medence minden részét.	A medence vízkeringetője be van kapcsolva.	Kapcsolja ki a medence szűrőberendezését.
	A készülék fennakad a lefolyórácson.	Kapcsolja ki a medence szűrőberendezését.
A készülék nem tisztítja meg a falat teljes magasságban.	A szűrő el van tömődve.	Tisztítsa meg a szűrőt.
	A medencefalon alga nő.	Tisztítsa meg a medencefalat kézzel. Ellenőrizze az algásodás okát és tegyen ellene (pl. pH-érték). Használja gyakrabban az úszómedence tisztítót.
	A víz hőmérséklet túl magas vagy túl alacsony.	A készüléket a víz üzemi hőmérsékletén működtesse (lásd a „Műszaki adatok” c. fejezetet).
	A kerekek vagy a tisztító henger kopottak.	Ellenőrizze a kerekeket és a tisztító hengert kopásra, és szükség esetén cserélje ki őket.
	A készülék túl könnyű és felborul.	Kapcsolja ki a készüléket, és hagyja belőle eltávozni az összes levegőt.
	A pH-érték és a klórárték rosszul van beállítva.	Állítsa be helyesen a pH-értéket és a klórártéket (lásd a „Műszaki adatok” c. fejezetet).
A készülék nem merül le.	Levegő van a készülékben.	Kapcsolja ki a készüléket, és hagyja belőle eltávozni az összes levegőt.
	A sótartalom túl magas, ezért a készüléknek túl nagy a felhajtó ereje.	Állítsa be helyesen a víz sótartalmát. Lásd a „Műszaki adatok” c. fejezetet.

Hibakép	Ok	Elhárítás
A készülék feljön a felszínre.	A készülék túl magasra kapaszkodik, vagy levegő található a készülékben.	Kapcsolja ki a készüléket, és hagyja belőle eltávozni az összes levegőt.
	A sótartalom túl magas, ezért a készüléknek túl nagy a felhajtó ereje.	Állítsa be helyesen a víz sótartalmát. Lásd a „Műszaki adatok” c. fejezetet.

Ha a probléma továbbra is fennáll, forduljon az utolsó oldalon felsorolt szervizképviselőhöz.

Műszaki adatok

ÚSZÓMEDENCE

TISZTÍTÓ

Típus:	HJ3182
Cikkszám:	061207PP
Széles tisztítóelem:	270 mm
Sebesség:	max. 11 m/min
Merülési mélység:	max. 2,0 m
Szűrő finomság:	180 µm
Védettségi típus:	IPX8

TÖLTŐKÉSZÜLÉK

Típus:	XSG1263000EU
Névleges teljesítmény:	81 W
Üzemi feszültség és frekvencia:	100-240 V~, 50/60 Hz
Kimeneti feszültség:	12,6 V ===
Védettségi típus:	IP20

AKKUMULÁTOR

Akkumulátor típusa:	Lítium-ionos
Akkumulátor kapacitás:	15.300 mAh
Töltési idő:	9-10 óra
Futásidő:	max. 120 perc

RÁDIÓVEZÉRLÉS









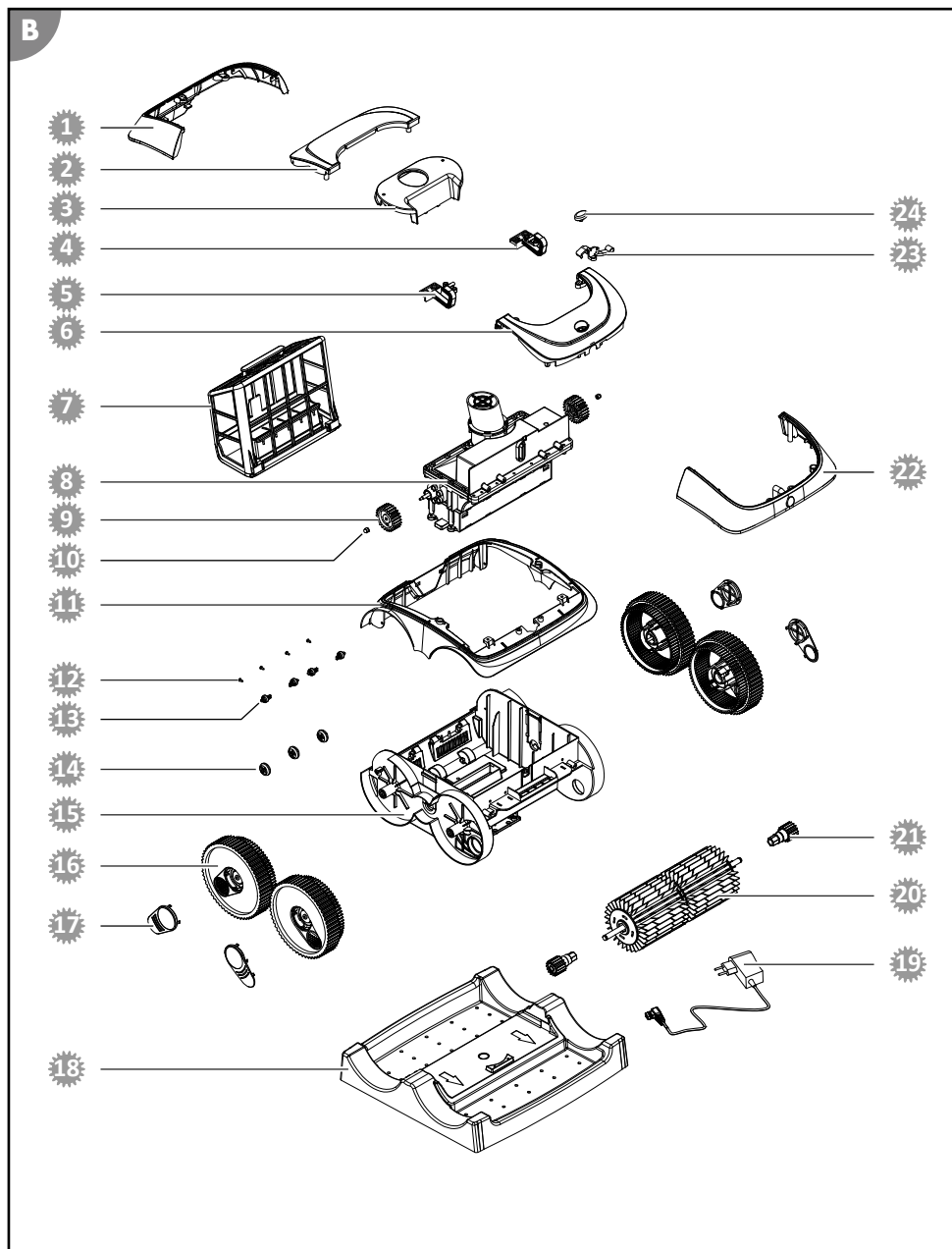













Alkalmazás:	Battery Pro Line
Átviteli frekvencia:	2402-2480 MHz
Effektív sugárzásteljesítmény EPR:	4 dBm

MEDENCE

Medence mérete - padlófelület:	max. 50 m ²
Víz sótartalom (sóelektrolízis):	< 0,5%
Víz hőmérséklet:	10 °C - 35 °C
Környezeti hőmérséklet:	10 °C - 40 °C

Pótalkatrészek



- | | |
|---|---|
|  061380 - Fedél, hátoldal |  061376C8 - Támasztó kerék 2 |
|  061381 - Fedél, hátoldal belül |  061375C8 - Támasztó kerék 1 |
|  061382 - Ház, felső rész |  061379C8 - Ház alsó rész |
|  061389 - Terelőbak, bal |  061372C8 - Kerék |
|  061388 - Terelőbak, jobb |  061373C8 - Kerékkborítás |
|  061383 - Fedél, elülső oldal belül |  061387 - Töltőállomás |
|  061395 - Szűrő egység |  061392 - Töltőkészülék |
|  061385 - Motoregység |  061369 - Tisztító henger |
|  061367 - Hajtókerék |  061370C8 - Tisztító henger hajtókerék |
|  061368 - Hollandi anya, hajtókerék |  061384 - Fedél, elülső oldal |
|  061386 - Ház keret |  061391 - Mágneses kapocs |
|  061377 - Csavar |  061390 - Be-/kikapcsoló gomb |

Megfelelőségi nyilatkozat



A Steinbach International GmbH ezúton igazolja, hogy a Poolrunner Battery Pro Performance (061207PP) rádióvezérelésű úszómedence tisztító típusa megfelel a 2014/53/EU irányelvnek.

Ez EU-megfelelőségi nyilatkozat teljes szövegét a következő internetes oldalon érheti el: www.steinbach-group.com

Leselejtesés

A csomagolás leselejtezése



A csomagolást szétválogatva tegye a hulladékba. A kartont és papírt a papír, a fóliát a műanyag szelektív hulladékgyűjtőbe tegye.

A leselejtezett készülék ártalmatlanítása

Az Európai Unióban belül alkalmazandó, illetve azokban az országokban, amelyekben szelektív hulladékgyűjtést alkalmaznak.



A leselejtezett készülékeket nem szabad a háztartási hulladékba rakni!
Amennyiben a készüléket már nem használja, a felhasználó **jogi kötelessége a leselejtezett készüléket a háztartási hulladéktól elkülönítve**, pl. egy közösségi/városi gyűjtőhelyen leadni. Így biztosíthatja a leselejtezett készülékek szakszerű hasznosítását, és elkerülheti a negatív környezeti kihatásokat. Az elektromos készülékek ezért a fenti szimbólummal vannak ellátva.



Az elemek és akkumulátorok nem kerülhetnek a háztartási hulladékba!
A fogyasztónak törvényi kötelezettsége, hogy a használt elemeket és akkumulátorokat a lakókörnyezetében felállított gyűjtőpontokon vagy a kereskedésben leadja, függetlenül attól, hogy azok káros anyagot* tartalmaznak vagy sem. Így érhető el, hogy azok bekerüljenek a környezetbarát hulladékkezelési rendszerbe.

* a következő jellel van ellátva: Cd = Kadmium, Hg = Higany, Pb = Ólom, Li = Lítium

Vsebina dostave/deli izdelka

1 Čistilnik

2 Kavelj

3 Polnilna postaja

4 Polnilnik

Navodila za uporabo (brez slike)

Deli naprave

5 Prikaz statusa

6 Stikalo ON/OFF

7 Pokrov filtrske enote

8 Filtrska enota

9 Loputa za filtrsko enoto

Kazalo

Pregled.....	2
Vsebina dostave/deli izdelka.....	103
Splošno.....	105
Razlaga znakov.....	105
Varnost.....	106
Razpakiranje in pregled vsebine dostave.....	107
Opis.....	107
Opis čistilnika bazena.....	107
Prikaz statusa.....	107
Funkcije krmiljenja aplikacije prek Bluetootha (izbirno).....	109
Priprava.....	109
Polnjenje akumulatorja.....	109
Namestitvev aplikacije.....	110
Upravljanje.....	110
Čiščenje bazena.....	110
Konfiguracija čistilnega programa prek aplikacije.....	112
Umik izdelka iz uporabe.....	112
Čiščenje.....	113
Shranjevanje.....	114
Iskanje in odprava napak.....	114
Tehnični podatki.....	115
Nadomestni deli.....	116
Izjava o skladnosti.....	117
Odstranjevanje.....	117

Splošno

Navodila za uporabo preberite in jih shranite



Ta navodila za uporabo pripadajo čistilniku bazena Battery Pro (v nadaljevanju imenovanemu tudi »izdelek«). Vsebujejo pomembne informacije za uporabo izdelka in ravnanje z njim.

Preden izdelek vstavite, temeljito preberite navodila za uporabo, še posebej varnostne napotke. Neupoštevanje teh navodil ima lahko za posledico hude telesne poškodbe ali škodo na izdelku.

Navodila za uporabo shranite za poznejšo uporabo. Če izdelek predate tretjim osebam, obvezno priložite tudi ta navodila za uporabo.

Predvidena uporaba

Ta izdelek je namenjen izključno vzdrževalnemu čiščenju tal in sten zasebnih bazenov iz bazenske folije, pri katerih je debelina folije večja od 0,4 mm,

- z ravnimi, gladkimi tlemi brez ovir (kot so npr. gube, talni odtoki, lestve ali stopnice).
- in katerih stene so ravne, gladke ter navpične (ni primeren npr. za bazene s plavajočim robom) in pri katerih je nivo vode nižji od roba bazena (ni primeren npr. za prelivne bazene).

Pri bazenih iz drugih materialov (npr.: GFK, nerjavno jeklo ali ploščice) je lahko zaradi strukture površine zmogljivost čiščenja omejena.

Naprava ni primerna za odstranjevanje večjih količin usedlin, ki nastanejo v bazenih z biološko obdelavo vode (npr.: naravni plavalni ribniki ali naravni bazeni).

Namenjen je izključno zasebni uporabi in ne uporabi v poslovne namene. Izdelek uporabljajte samo skladno s temi navodili za uporabo. Vsaka druga uporaba velja za nenamensko in lahko povzroči materialno škodo ali celo telesne poškodbe. Naprava ni igračka.

Proizvajalec ali prodajalec ne prevzemata odgovornosti za škodo, ki nastane kot posledica nenamenske ali napačne uporabe.

Razlaga znakov

V teh navodilih za uporabo so na izdelku ali embalaži uporabljeni naslednji simboli.



Tukaj najdete koristne dodatne informacije.



Nevarnost poškodb!
Embalaže ne odpirajte z ostrimi ali koničastimi predmeti (npr. z nožem)



Litij-ionske baterije so v opremi ali litij-ionske baterije so pakirane z skupaj opremo Čistilnik bazena



Na tej oznaki so podatki o energetske učinkovitosti zunanjih napajalnikov.



Polnilnik uporabljajte samo v zaprtih prostorih

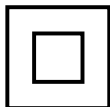

Električne naprave z dvojno izoliranim ohišjem (razred zaščite II)

Varnost

V teh navodilih za uporabo so uporabljene naslednje opozorilne besede.



OPOZORILO!

Ta opozorilni simbol/opozorilna beseda označuje srednjo stopnjo tveganja. Če se tveganju ne izognete, so lahko posledice smrt ali hude poškodbe.



POZOR!

Ta opozorilni simbol/opozorilna beseda označuje nizko stopnjo tveganja. Če se tveganju ne izognete, so lahko posledice manjše ali srednje hude poškodbe.

OBVESTILO!

Ta opozorilna beseda svari pred morebitno materialno škodo.

Splošni varnostni napotki

Varnostna navodila za ljudi



OPOZORILO!

Nevarnosti za otroke in osebe z zmanjšanimi telesnimi, zaznavnimi ali duševnimi sposobnostmi (na primer ljudi z delnimi telesnimi okvarami ter starejše osebe z zmanjšanimi telesnimi in duševnimi sposobnostmi) ali s pomanjkanjem izkušenj in znanja (na primer starejše otroke).

Neustrezna uporaba izdelka lahko pripelje do hudih telesnih poškodb ali škode na izdelku.

- Dostop do izdelka drugim osebam dovolite šele, ko ste v celoti prebrali navodila in jih smiselno razumeli ali ste bili poučeni o predvideni uporabi in z njo povezanimi nevarnostmi.
- Osebam z zmanjšanimi fizičnimi, zaznavnimi ali duševnimi sposobnostmi (npr. otroci ali opite osebe) ali s pomanjkanjem izkušenj in znanja (npr. otroci), nikoli ne dovolite dostopa do izdelka brez nadzora.
- Nikoli ne dovolite, da bi izdelek uporabljali otroci in osebe z omejenimi fizičnimi, zaznavnimi ali duševnimi sposobnostmi oz. s pomanjkanjem izkušenj in znanja.
- Otroci izdelka ne smejo čistiti ali na njem opravljati vzdrževalnih del.
- Otroci se z izdelkom ali s priključno napeljavo ne smejo igrati.
- Izdelka ne uporabljajte v oviranem stanju (npr. pod vplivom drog, alkohola ali zdravil).



OPOZORILO!

Nevarnost poškodb zaradi pomanjkljive usposobljenosti!

Pomanjkanje izkušenj ali spretnosti pri ravnanju s potrebnimi orodji in neustrezno poznavanje regionalnih ali normativnih določb za zahtevana obrtna dela lahko povzročijo najhujše poškodbe ali materialno škodo.

- Za vsa dela, za katera nimate zadosti osebnih izkušenj, da bi za njih tveganja lahko ocenili, se obrnite na usposobljenega strokovnjaka.

Dodatni varnostni napotki za polnilnike

Uporaba in ravnanje s polnilnikom

- Polnilnik priključite samo takrat, ko omrežna napetost električne vtičnice ustreza navedbi na podatkovni tablici.
- Priključite polnilnik samo na dobro dostopno električno vtičnico, da ga lahko v primeru motnje hitro odklopite iz električnega omrežja.
- Pri polnjenju akumulatorja vedno poskrbite za zadostno zračenje. Lahko nastanejo plini.
- Polnilnik uporabljajte samo za polnjenje akumulatorjev, ki jih je odobril proizvajalec.

- Ne polnite baterij, ki jih ni mogoče ponovno napolniti.
- Počenega ali kako drugače poškodovanega akumulatorja ni dovoljeno priključiti v polnilnik.
- Zaščitite polnilnik pred vsako vrsto vlage.
- Polnilnik uporabljajte le v zaprtem prostoru. Nikoli ga ne uporabljajte v vlažnih prostorih ali dežju.
- Polnilnika nikoli ne uporabljajte v okoljih z eksplozivnimi ali vnetljivimi materiali. Obstaja nevarnost požara in eksplozije.
- Na polnilnik ne postavljajte predmetov in ga ne prekrivajte.
- Polnilnika ne postavite v bližino vira toplote.
- Redno preverjajte polnilnik, ali je poškodovan.
- Poškodovan polnilnik uporabljajte šele po izvedenem popravilu.
- Polnilnika se ne sme razstavljati. Popravila sme izvesti samo odobrena tehnična služba za pomoč uporabnikom.
- Polnilnika ne uporabljajte, če je bil izpostavljen udarcem ali sunkom ali če je padel na tla.
- Polnilnik po vsaki uporabi ločite iz električnega omrežja.
- Pred čiščenjem, vzdrževanjem, shranjevanjem in prenašanjem polnilnik izklopite iz električnega omrežja in počakajte, da se povsem ohladi.
- **Akumulatorje vedno polnite s polnilci, ki jih priporoča proizvajalec.** *V primeru polnjenja akumulatorja s polnilnikom, ki je ustrezen za drugo vrsto akumulatorjev, obstaja nevarnost požara.*

Razpakiranje in pregled vsebine dostave



OPOZORILO!

Nevarnost zadušitve z embalažnim materialom!

Če se glava zaplete v embalažno folijo ali če se pogoltne kak drug embalažni material, lahko pride do smrti zaradi zadušitve. Tveganje je povečano zlasti za otroke in duševno prizadete ljudi, ki zaradi pomanjkanja znanja in izkušenj ne morejo oceniti tveganja.

- Preprečite, da bi se otroci in duševno prizadeti ljudje igrali z embalažnim materialom.

Opis

Opis čistilnika bazena

Akumulatorski čistilnik bazena je namenjen rednemu čiščenju dna in sten vašega z vodo napoljenega bazena.

Pri tem čistilni valjčki odstranijo biofilm, ki se nahaja na površini.

Odstranljiva filtrska enota **8** iz vode prefiltrira odstranjeno umazanijo in plavajoče nečistoče.

Ko je akumulator izprazen, čistilnik bazena zaključí čiščenje.

Prikaz statusa

Prikaz statusa **5** prikazuje stanje delovanja izdelka:

sveti modro

Izdelek je vklopljen in pripravljen na uporabo.

utripa modro

Izdelek obratuje (in čisti bazen).

sveti rožnato

Izdelek je prek Bluetootha povezan z aplikacijo. V tem stanju obratovanja je izdelek mogoče konfigurirati, vendar ne očistiti!

utripa rožnato

Izdelek je pripravljen, da se prek Bluetootha poveže z aplikacijo.

sveti rumeno

Izdelek je zaključil čiščenje.

utripa rumeno

Akumulator je skoraj prazen (in izdelek se pomika proti steni bazena).

sveti rdeče

Stikalo ON/OFF  je bilo pritisnjeno in izdelek se je izklopil.

utripa rdeče

Izdelek se nahaja zunaj vode.

Funkcije krmiljenja aplikacije prek Bluetootha (izbirno)

»Battery Pro Line« je brezplačna aplikacija za vaš pametni telefon ali tablični računalnik. Omogoča vam, da prek Bluetootha nastavite čistilni program povezanega čistilnika bazena. Z vnosom parametrov, kot so oblika in mere bazena, lahko po meri prilagodite in optimizirate potek čiščenja.

Tovarniško je nastavljen čistilni program »Čiščenje dna/stene – poudarek na dnu« za pravokotni bazen z merami 3 m x 6 m.

(1) Čiščenje dna

Izdelek očisti samo dno bazena.

(2) Čiščenje stene

Izdelek očisti samo steno bazena.

(3) Čiščenje dna/stene

Izdelek očisti samo steno in dno bazena.

(4) Čiščenje dna/stene – poudarek na dnu

Izdelek očisti steno in dno bazena, vendar nameni več časa čiščenju dna.

Priprava

Polnjenje akumulatorja

OPOZORILO!

Nevarnost požara!

Polnjenje pri temperaturi pod 10 °C privede do kemične poškodbe celice in lahko povzroči požar.

- Akumulator polnite pri sobni temperaturi.

OBVESTILO!

Polnjenje akumulatorja, ko je polnilna vtičnica mokra ali vlažna, povzroči večjo korozijo na kontaktih.

- Zato polnilnik na izdelek priključite izključno takrat, ko je vtičnica suha.

Postopek polnjenja

1. Pred postopkom polnjenja izdelek izklopite.
Prikaz statusa 5 je ugasnil.
2. Polnilnik 4 povežite s polnilno postajo 3.
3. Polnilnik priključite v električno vtičnico.
Kontrolna lučka polnjenja na polnilniku 4 sveti zeleno. Polnilna postaja je pripravljena na delovanje.
4. Izdelek postavite na polnilno postajo.
Kontrolna lučka za nadzor polnjenja sveti rdeče. Akumulator se polni.
5. Počakajte, da se akumulator popolnoma napolni.
Kontrolna lučka polnjenja sveti zeleno.

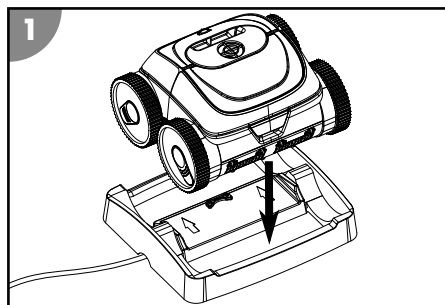

Akumulator je napolnjen.

Namestitev aplikacije

Da bi lahko v celoti izkoristili vse funkcije izdelka, morate namestiti naslednjo aplikacijo.

iOS / Android



ali v trgovini z aplikacijami Apple App Store poiščite »Battery Pro Line«



Skrbite za to, da bo aplikacija vedno posodobljena. Samo tako lahko zagotovite nemoteno delovanje upravljanja naprave prek Bluetootha.

Upravljanje



OPOZORILO!

Življenjsko nevarno pri delovanju med kopanjem!

Lahko se zgodi, da se v čistilni element povlečejo ali ujamejo lasje ali deli oblačil, zaradi česar lahko v ekstremnem primeru osebo potegne pod vodo in prepreči, da bi izplavala.

- Izdelka nikoli ne uporabljajte, ko se v bazenu nahajajo ljudje.
- Medtem ko izdelek obratuje, preprečite dostop do bazena.

Pred vsako uporabo preverite:

- So na izdelku vidne poškodbe?
- So na krmilnih elementih vidne poškodbe?
- Ali posamični deli delujejo?
- So pripomočki v brezhibnem stanju?
- So vse cevne povezave v brezhibnem stanju?

Poškodovanega izdelka ali pripomočkov ne uporabljajte. Preveri in popravi naj ju proizvajalec ali njegova služba za pomoč uporabnikom ali ustrezno usposobljena oseba.

Čiščenje bazena

Pred začetkom čiščenja bazena bodite pozorni na naslednje:

- z bazena odstranite morebitni pokrov oz. folijo.
- iz bazena odstranite vse ovire (npr. lestev).
- Filtrsko napravo izklopite najmanj eno uro pred začetkom čiščenja, da se lahko nečistoče iz vode posedejo na dno.

Bazen očistite po naslednjem postopku:

1. Vstavite filtrsko enoto.
2. Izdelek položite v bazen.

Vstavljanje filtra

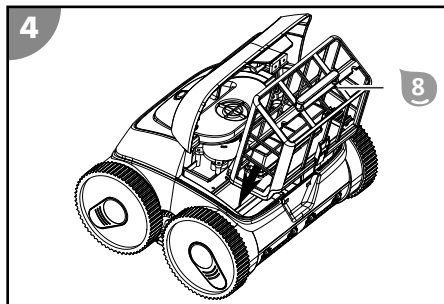
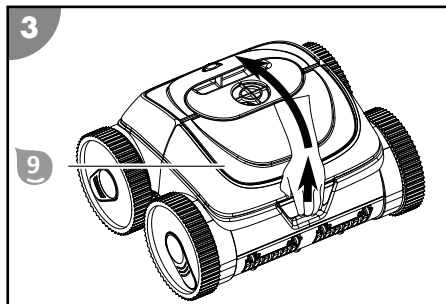

1. Odprite loputo **9**.
 2. Filtrsko enoto **8** postavite na sesalni kanal.
 3. Zaprite loputo **9**, da se zaskoči.
- Filter je vstavljen.*

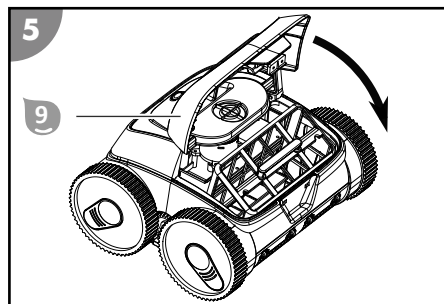

Postavitev izdelka v bazen in začetek čiščenja

Izdelek lahko uporabljate v stanju, v kakršnem je bil dobavljen, brez uporabe aplikacije. Kot opcija pa obstaja možnost, da prednastavljeni čistilni program (glejte poglavje »Opis«) optimizirate glede na individualne potrebe. Zelene nastavitve morate opraviti pred pričetkom uporabe, zunaj vode, in bodo nato ostale shranjene.

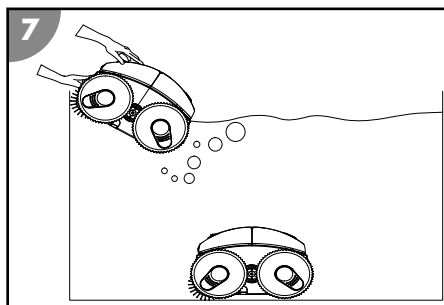
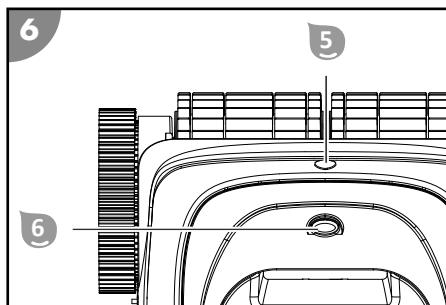

1. Pritisnite stikalo ON/OFF **6**.
*Prikaz statusa **5** sveti modro. Izdelek je vklopljen in pripravljen na uporabo.*
2. Izdelek trdno primite za ročaj in ga počasi potaplajte v vodo, dokler iz njega ne izstopi ves zrak.
3. Pustite, da se izdelek potopi na dno.
Pazite na to, da se izdelek s spodnjo stranjo dotakne dna bazena in lahko s čiščenjem prične brez ovir v smeri sredine bazena.
*Prikaz statusa **5** utripa modro.*

Izdelek je položen v bazen in začne čistiti s časovnim zamikom.

Konfiguracija čistilnega programa prek aplikacije

Povezavo izdelka z aplikacijo in konfiguriranje čistilnega programa morate opraviti na suhem, preden izdelek namestite v bazen in se začne čiščenje. Opravljene nastavitve ostanejo shranjene in bodo uporabljene pri naslednjem obratovanju.

1. Aktivirajte Bluetooth.
Pri napravi Android boste morda morali vklopiti tudi GPS.
2. Pritisnite stikalo ON/OFF **6**.
*Prikaz statusa **5** sveti modro. Izdelek je pripravljen za uporabo.*
3. Stikalo ON/OFF pritisnite še enkrat (v največ 2 sekundah).
*Prikaz statusa **5** utripa rožnato. Izdelek je pripravljen, da se prek Bluetootha poveže z aplikacijo.*
4. Zaženite aplikacijo »Battery Pro Line«.
5. Poiščite razpoložljive izdelke.
6. Izberite izdelek, ki ga želite povezati z aplikacijo.
*Aplikacija javi, da je bila povezava uspešno vzpostavljena. Prikaz statusa **5** sveti rožnato. Izdelek je povezan z aplikacijo.*
7. Sledite navodilom aplikacije in izberite želeni parameter.
8. Preverite in potrdite nastavljene vrednosti.
9. Izklopite stikalo ON/OFF **6**.
*Prikaz statusa **5** zasveti rdeče in ugasne, takoj ko se izdelek izklopi.*

Čistilni program je konfiguriran in shranjen.

Umik izdelka iz uporabe

Za umik izdelka iz uporabe ravnajte na sledeč način:

1. Izdelek dvignite iz bazena in ga izklopite.
2. Očistite filtrsko enoto in izdelek.

Zaključek čiščenja

Izdelek samodejno konča čiščenje, takoj ko je akumulator skoraj izprazen. Prikaz statusa **5** utripa rumeno, medtem ko se izdelek pomika proti steni bazena, in trajno zasveti rumeno, takoj ko doseže končni položaj.

Dvig izdelka iz bazena

1. Kavelj **2** pritrđite na teleskopsko palico in z njim ulovite ročaj izdelka.
2. Izdelek počasi dvignite proti površini, dokler ne dosežete ročaja.
3. Izdelek primite za ročaj in ga počasi dvignite iz vode ter pridržite nad površino vode.
Po približno 10-15 sekundah bo večji del vode iz ohišja stekel nazaj v bazen.
4. Izklopite stikalo ON/OFF **6**.
*Prikaz statusa **5** zasveti rdeče in ugasne, takoj ko se izdelek izklopi.*

5. Izdelek postavite ob bazen.
Izdelek je dvignjen iz bazena.

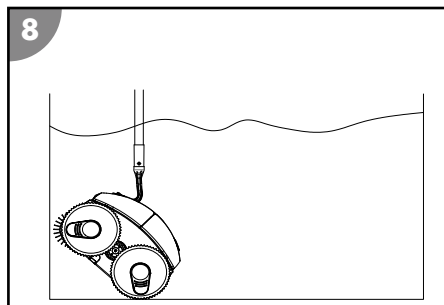



Izdelek očistite po vsaki uporabi, da poskrbite za njegovo nadaljnje brezhibno delovanje.

Čiščenje

Izdelek čistite izključno z običajnim komercialnim čistilom za kopalnice, čisto vodo iz pipe in krpo, ki ne pušča muck. Agresivna čistila lahko poškodujejo izdelek. Izdelek osušite s krpo, ki ne pušča muck.

Shranjevanje

1. Izdelek temeljito očistite (glejte poglavje »Čiščenje«).
2. Pustite, da se vsi deli popolnoma posušijo.
3. Na koncu izdelek in pripomočke shranite na suho mesto, zaščiteno pred zmrzaljo ($\geq +5\text{ }^{\circ}\text{C}$), ki ni na neposredni sončni svetlobi.

Iskanje in odprava napak

Opis napake	Vzrok	Odpravljanje težave
Polnilnik utripa rdeče.	Napolnjenost akumulatorja je majhna ali pa je akumulator okvarjen.	Obrnite se na službo za pomoč uporabnikom.
Prikaz statusa  utripa rdeče.	Izdelek je zunaj vode.	Izdelek pustite k vodi ali pa ga izklopite, če ga v danem trenutku ne želite uporabiti.
Izdelek ne doseže vseh mest v bazenu.	Vklopljeno je kroženje vode v bazenu.	Izklopite filtrsko napravo bazena.
	Izdelek je obtičal na odtočni rešetki.	Izklopite filtrsko napravo bazena.
Izdelek se ne dvigne dovolj po steni bazena.	Filter je zamašen.	Očistite filter.
	Na stenah se nabirajo alge.	Stene bazena predhodno ročno očistite. Ugotovite in odpravite vzrok rasti alg (npr. vrednost pH). Pogosteje uporabite čistilnik bazena.
	Temperatura vode je previsoka ali prenizka.	Izdelek naj deluje pri delovni temperaturi vode (glejte poglavje »Tehnični podatki«).
	Kolesa ali čistilni valji so obrabljeni.	Preverite morebitno obrabo koles ali čistilnih valjev in jih po potrebi zamenjajte.
	Izdelek je prelahek in se prevrača.	Izdelek izklopite in pustite, da iz njega izstopi ves zrak.
	Vrednost pH in vrednost klora sta nastavljeni napačno.	Pravilno nastavite vrednost pH in vrednost klora (glejte poglavje »Tehnični podatki«).
Izdelek noče potoniti.	V izdelku je zrak.	Izdelek izklopite in pustite, da iz njega izstopi ves zrak.
	Vsebnost soli je prevelika in izdelek ima več vzgona.	Pravilno nastavite vsebnost soli. Glejte poglavje »Tehnični podatki«.
Izdelek izplava na površino.	Izdelek se dviguje previsoko oziroma je v njem zrak.	Izdelek izklopite in pustite, da iz njega izstopi ves zrak.
	Vsebnost soli je prevelika in izdelek ima več vzgona.	Pravilno nastavite vsebnost soli. Glejte poglavje »Tehnični podatki«.

Če motnje ne morete odpraviti, se obrnite na službo za pomoč uporabnikom, navedeno na zadnji strani.

Tehnični podatki

ČISTILNIK BAZENA

Model:	HJ3182
Številka izdelka:	061207PP
Širina čistilnega elementa:	270 mm
Hitrost:	najv. 11 m/min
Globina potopa:	najv. 2,0 m

Finost filtra:	180 µm
Stopnja zaščite:	IPX8

POLNILNIK

Model:	XSG1263000EU
Nazivna moč:	81 W
Obratovalna napetost in frekvenca:	100–240 V~, 50/60 Hz
Izhodna napetost:	12,6 V ===
Stopnja zaščite:	IP20

AKUMULATOR

Vrsta akumulatorja:	litij-ionski
Kapaciteta akumulatorja:	15.300 mAh
Čas polnjenja:	9–10 ur
Čas delovanja:	do 120 min

RADIJSKO DALJINSKO UPRAVLJANJE









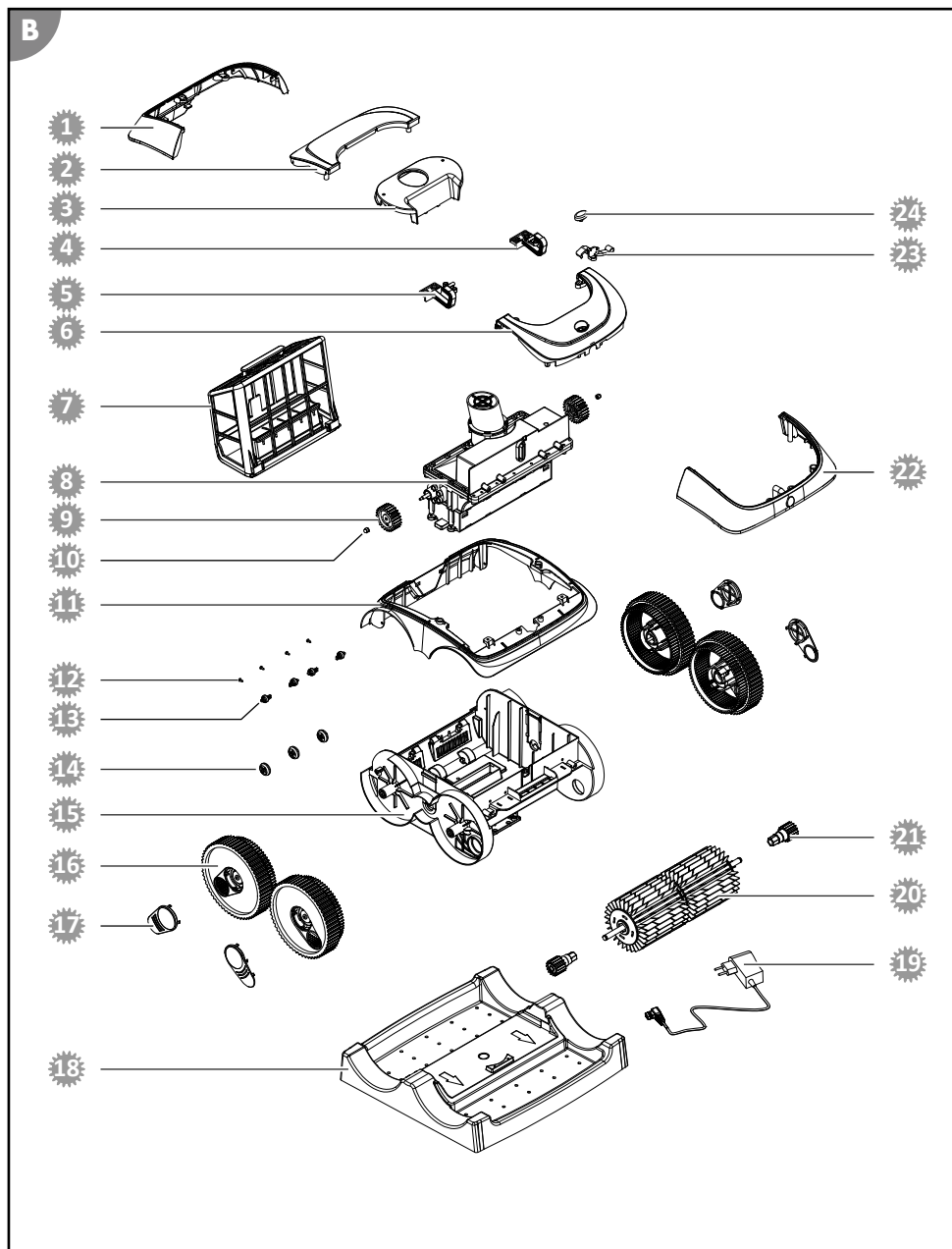















Aplikacija:	Battery Pro Line
Frekvenca prenosa:	2402–2480 MHz
Učinkovita moč sevanja ERP:	4 dBm

BAZEN

Velikost bazena – površina dna:	50 m ²
Vsebnost soli v vodi (elektroliza soli):	<0,5 %
Temperatura vode:	10 °C–35 °C
Temperatura okolice:	10 °C–40 °C

Nadomestni deli



- | | |
|---|---|
|  061380 – Pokrov na zadnji strani |  061376C8 – Pomožno kolesce 2 |
|  061381 – Pokrov na zadnji strani znotraj |  061375C8 – Pomožno kolesce 1 |
|  061382 – Zgornji del ohišja |  061379C8 – Spodnji del ohišja |
|  061389 – Blok za obračanje levo |  061372C8 – Kolo |
|  061388 – Blok za obračanje desno |  061373C8 – Pokrov kolesa |
|  061383 – Pokrov na sprednji strani znotraj |  061387 – Polnilna postaja |
|  061395 – Filtrska enota |  061392 – Polnilnik |
|  061385 – Motorna enota |  061369 – Čistilni valj |
|  061367 – Pogonsko kolo |  061370C8 – Pogonsko kolo čistilnega valja |
|  061368 – Pokrivna matica pogonskega kolesa |  061384 – Pokrov na sprednji strani |
|  061386 – Okvir ohišja |  061391 – Magnetna spojka |
|  061377 – Vijak |  061390 – Stikalo za vklop/izklop |

Izjava o skladnosti



S tem podjetje Steinbach International GmbH izjavlja, da vrsta radijske naprave čistilnik bazena Poolrunner Battery Pro Performance (061207PP) ustreza Direktivi 2014/53/EU.

Celotno besedilo izjave EU o skladnosti je na voljo na naslednjem spletnem mestu: www.steinbach-group.com

Odstranjevanje

Odlaganje embalaže med odpadke



Embalažo med odpadke zavržite ločeno glede na vrsto materiala. Lepenko in karton oddajte med odpadni papir, folije pa med sekundarne surovine.

Odstranitev stare naprave

Velja v Evropski uniji in drugih evropskih državah s sistemi za ločeno zbiranje sekundarnih surovin.



Starih naprav ne smete odstraniti skupaj z gospodinjskimi odpadki!

Ce izdelka ne nameravate več uporabljati, ste kot vsak uporabnik **zakonsko obvezani, da stare naprave odstranite ločeno od gospodinjskih odpadkov**, npr. na ustreznem zbirnem mestu vaše občine/mestne četrti. Tako je zagotovljena pravilna odstranitev starih naprav in preprečen negativen učinek na okolje. Zato so električne naprave označene z zgornjo oznako.



Baterij in akumulatorskih baterij ni dovoljeno odlagati med gospodinjske odpadke!

Kot potrošnik ste zakonsko dolžni vse baterije in akumulatorske baterije, ne glede na to, ali vsebujejo škodljive snovi* ali ne, oddati na zbirnem mestu v svoji občini, mestni četrti ali trgovini, da bodo odstranjene na okolju prijazen način.

* z naslednjimi oznakami: Cd = kadmij, Hg = živo srebro, Pb = svinec, Li = litij

Rozsah dodávky/časti zariadenia

1 Čistič

2 Háčik

3 Nabíjacia stanica

4 Nabíjačka

Návod na obsluhu (bez obrázka)

Časti zariadenia

5 Indikátor stavu

6 Spínač ON/OFF

7 Kryt filtračnej jednotky

8 Filtračná jednotka

9 Klapka pre filtračnú jednotku

Obsah

Prehľad.....	2
Rozsah dodávky/časti zariadenia.....	118
Všeobecné informácie.....	120
Vysvetlenie znakov.....	120
Bezpečnosť.....	121
Vybalenie a kontrola rozsahu dodávky.....	122
Popis.....	122
Popis čističa bazéna.....	122
Indikátor stavu.....	122
Funkcie riadenia aplikácie cez Bluetooth (voliteľná možnosť).....	123
Príprava.....	123
Nabíte akumulátora.....	123
Inštalácia aplikácie.....	124
Obsluha.....	124
Čistenie bazéna.....	125
Konfigurácia čistiaceho programu prostredníctvom aplikácie.....	126
Vyradenie zariadenia z prevádzky.....	126
Čistenie.....	127
Skladovanie.....	128
Vyhľadávanie chýb.....	128
Technické údaje.....	129
Náhradné diely.....	130
Vyhlasenie o zhode.....	131
Likvidácia.....	131

Všeobecné informácie

Prečítajte si a uschovajte návod na obsluhu



Tento návod na obsluhu patrí k čističu bazénu Battery Pro (ďalej nazývaný aj „zariadenie“). Obsahuje dôležité informácie o uvedení do prevádzky a obsluhu.

Skôr, ako zariadenie použijete, si dôkladne prečítajte návod na obsluhu, predovšetkým bezpečnostné pokyny. Nedodržiavanie tohto návodu na obsluhu môže viesť k vážnym zraneniam alebo škodám na zariadení.

Návod na obsluhu uschovajte na ďalšie používanie. Keď postúpíte zariadenie tretej osobe, bezpodmienečne jej dodajte aj tento návod na obsluhu.

Správne použitie

Zariadenie je určené výlučne na údržbové čistenie dna a steny súkromných fóliových bazénov s hrúbkou fólie nad 0,4 mm,

- ktorých dno je rovné, hladké a bez prekážok (ako napr. záhyby, podlahové odtoky, rebríky či schodíky).
- ktorých steny sú rovné, hladké a zvislé (napr. malé bazény s plávacím prstencom) a ktorých hladina vody sa nachádza pod okrajom bazéna (napr. žiadne bazény s prepadom).

V bazénoch z alternatívnych materiálov (napr.: GFK, ušľachtilá oceľ alebo obkladačky) môže byť čistiaci výkon na základe povrchovej štruktúry obmedzený.

Zariadenie nie je vhodné na odstraňovanie veľkých množstiev sedimentov, ktoré sa hromadia v bazénoch s biologickou úpravou vody (napr. prírodné jazerá alebo prírodné kúpaliská).

Zariadenie je určené výlučne na súkromné používanie a nie je vhodný na priemyselné využitie.

Používajte zariadenie iba tak, ako je popísané v tomto návode na obsluhu. Akékoľvek iné použitie sa chápe ako nesprávne použitie a môže mať za následok vecné škody alebo dokonca ublíženie na zdraví. Zariadenie nie je hračkou pre deti.

Výrobca alebo predajca neručí za škody, ktoré vzniknú v dôsledku nesprávneho alebo chybného použitia.

Vysvetlenie znakov

V návode na obsluhu, na zariadení alebo na obale sa používajú nasledovné symboly.



Tu nájdete užitočné doplnkové informácie.



Nebezpečenstvo poškodenia!
Obal neatvárajte ostrými ani špicatými predmetmi, napr. nožom



Lítium-iónové batérie zabalené vo výbave alebo lítium-iónové batérie zabalené s výbavou čističa bazéna



Tento symbol uvádza informácie o energetickej účinnosti externých sieťových dielov.



Používajte nabíjačku iba vo vnútorných priestoroch

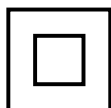

Elektrické zariadenia s krytom s dvojitzou ochrannou izoláciou (trieda ochrany II)

Bezpečnosť

V tomto návode na obsluhu sa používajú nasledovné signálne slová.



VAROVANIE!

Tento symbol/signálne slovo označuje nebezpečenstvo so stredným stupňom rizika, ktorého následkom, ak sa mu nezabráni, môže byť smrť alebo ťažké zranenie.



UPOZORNENIE!

Tento symbol/toto signálne slovo označuje nebezpečenstvo s nízkym stupňom rizika, ktoré, ak mu nezabránite, môže mať za následok malé alebo mierne zranenie.

POZNÁMKA!

Toto signálne slovo vystríha pred možnými vecnými škodami.

Všeobecné bezpečnostné pokyny

Bezpečnostné pokyny pre osoby



VAROVANIE!

Nebezpečenstvá pre deti a osoby so zníženými fyzickými, zmyslovými alebo mentálnymi schopnosťami (napríklad čiastočne postihnuté osoby, staršie osoby s obmedzením ich fyzických alebo mentálnych schopností) alebo osoby s nedostatkom skúseností a vedomostí (napríklad staršie deti).

Neodborná manipulácia so zariadením môže mať za následky vážne zranenia alebo poškodenie zariadenia.

- Povoľte iným osobám prístup k zariadeniu až vtedy, keď si úplne prečítajú návod a porozumejú mu alebo pokiaľ boli poučení o použití v súlade s predpísaným účelom a o súvisiacich nebezpečenstvách.
- Osoby so zníženými fyzickými, zmyslovými alebo mentálnymi schopnosťami (napr. deti alebo opité osoby), alebo s nedostatkom skúseností a vedomostí (napr. deti) nikdy nenechávajú bez dohľadu v blízkosti zariadenia.
- Nikdy nedovoľte používať zariadenie deťom a osobám so zníženými fyzickými, zmyslovými alebo mentálnymi schopnosťami, alebo nedostatkom skúseností a vedomostí.
- Nenechávajú deti čistiť a vykonávať údržbu.
- Deti sa nesmú hrať so zariadením ani s pripájacím vedením.
- Neprevádzkujte zariadenie v obmedzenom stave (napr. pod vplyvom drog, alkoholu a liekov).



VAROVANIE!

Nebezpečenstvo zranenia v dôsledku nedostatočnej kvalifikácie!

Nedostatočná skúsenosť alebo zručnosť v manipulácii s potrebnými nástrojmi a chýbajúce poznanie regionálnych a normatívnych ustanovení pre požadované remeselnícke práce môžu viesť k najvážnejším zraneniam alebo vecným škodám.

- Všetkými prácami, pri ktorých na základe osobnej skúsenosti nie je možné odhadnúť riziká, poverujte iba odborníkov.

Dodatočné bezpečnostné pokyny pre nabíjačky

Použite a ošetrovanie nabíjačky

- Nabíjačku pripájajte iba vtedy, keď sa sieťové napätie zásuvky zhoduje s údajom na typovom štítku.

- Pripájajte nabíjačku iba na dobre prístupnú zásuvku, aby ju bolo možné v prípade poruchy rýchlo odpojiť od elektrickej siete.
- Pri nabíjaní akumulátora vždy dbajte na dostatočné vetranie. Mohli by vznikajú plyny.
- Používajte nabíjačku iba na nabíjanie akumulátorov schválených výrobcom.
- Nenabíjajte nenabíjateľné batérie.
- Puknutý alebo iným spôsobom poškodený akumulátor sa nesmie pripojiť do nabíjačky.
- Chráňte nabíjačku pred akýmkoľvek druhom vlhkosti.
- Používajte nabíjačku iba vo vnútorných priestoroch. Neprevádzkujte ju vo vlhkých priestoroch ani v daždi.
- Nikdy nepoužívajte nabíjačku v prostrediach s výbušnými alebo zápalnými materiálmi. Hrozí nebezpečenstvo požiaru a výbuchu.
- Na nabíjačku nekladte žiadne predmety a nezakrývajte nabíjačku.
- Nedávajte nabíjačku do blízkosti tepelného zdroja.
- Pravidelne kontrolujte poškodenia nabíjačky.
- Poškodenú nabíjačku znovu použite až po úspešnej oprave.
- Nabíjačka sa nesmie demontovať. Opravy smie vykonávať iba schválená technická zákaznícka služba.
- Nepoužívajte nabíjačku, keď bola vystavená úderom a nárazom alebo keď spadla.
- Po každom použití odpojte nabíjačku zo siete.
- Pred čistením, servisom, skladovaním a prepravou odpojte nabíjačku zo siete a nechajte ju úplne vychladieť.
- **Nabíjajte akumulátory iba pomocou nabíjačiek, ktoré odporučil výrobca. Pri použití nabíjačky, ktorá je vhodná pre určitý druh akumulátorov, hrozí nebezpečenstvo požiaru, pokiaľ sa použije s inými akumulátormi.**

Vybalenie a kontrola rozsahu dodávky



VAROVANIE!

Nebezpečenstvo zadusenía obalovým materiálom!

Zachytenie hlavy do obalovej fólie alebo prehltutie ostatného obalového materiálu môže viesť k smrti udusením. Najmä pre deti, ako aj ľudí s mentálnym postihnutím, ktorí v dôsledku nedostatku vedomostí a skúseností nedokážu odhadnúť riziká, hrozí vyššie potenciálne riziko.

- Zabezpečte, aby sa deti a ľudia s mentálnym postihnutím nehrali s obalovým materiálom.

Popis

Popis čističa bazéna

Čistič bazéna poháňaný akumulátorom vykoná údržbové čistenie dna, ako aj stien vášho napusteného bazéna.

Čistiace valce pritom uvoľňujú prilepený biofilm.

Snímateľná filtračná jednotka **8** filtruje z vody uvoľnené usadeniny a nánosy.

Keď je akumulátor vybitý, ukončí čistič bazéna čistenie.

Indikátor stavu

Indikátor stavu **5** informuje o prevádzkovom stave zariadenia:

svieti namodro

Zariadenie je zapnuté a pripravené na prevádzku.

bliká namodro

Zariadenie je v prevádzke (a čistí bazén).

svieti naružovo

Zariadenie je s aplikáciou spojené cez Bluetooth. Počas tohto prevádzkového stavu je možné nakonfigurovať zariadenie, ale nie je ho možné čistiť!

bliká naružovo

Zariadenie je pripravené na spojenie s aplikáciou prostredníctvom Bluetooth.

svieti nažltlo

Zariadenie ukončilo čistenie.

bliká nažltlo

Akumulátor je takmer prázdny (a zariadenie sa posunie k stene bazéna).

svieti načerveno

Spínač ON/OFF  bol stlačený a zariadenie sa vypne.

bliká načerveno

Zariadenie sa nachádza mimo vody.

Funkcie riadenia aplikácie cez Bluetooth (voliteľná možnosť)

„Battery Pro Line“ je bezplatne dostupná aplikácia pre váš smartfón alebo tablet. Táto aplikácia umožňuje aj vykonávať nastavenia čistiacich programov príslušných čističov bazéna cez Bluetooth. Zadaním parametrov, akými je tvar alebo rozmery bazéna, je možné individuálne prispôsobiť priebeh čistenia a optimalizovať ho.

V stave pri dodaní je čistiaci program „Čistenie steny/dna – zameranie na dno“ pre pravouhlý bazén s rozmermi 3 m x 6 m.

(1) Čistenie dna

Zariadenie čistí výlučne dno bazéna.

(2) Čistenie steny

Zariadenie čistí výlučne stenu bazéna.

(3) Čistenie steny/dna

Zariadenie čistí stenu a dno bazéna.

(4) Čistenie steny/dna – zameranie na dno

Zariadenie čistí stenu a dno bazéna, pričom viac času sa vynaloží na čistenie bazéna.

Príprava

Nabite akumulátora



VAROVANIE!

Nebezpečenstvo požiaru!

Nabíjanie pri teplote pod 10 °C vedie k chemickému poškodeniu bunky a môže viesť k požiaru.

- Nabíjajte akumulátor pri izbovej teplote.

POZNÁMKA!

Nabíjanie akumulátorov pri mokrej alebo vlhkej nabíjacej zdierke vedie k zvýšenej korózii na kontaktoch.

- Nabíjačku pripájajte na zariadenie výlučne vtedy, keď je nabíjacia zdierka suchá.

Proces nabíjania

1. Pred nabíjaním vypnite zariadenie.
Indikátor stavu 5 je zhasnutý.
2. Pripojte nabíjačku 4 k nabíjacej stanici 3.
3. Zasuňte nabíjačku do zásuvky.
Kontrolka nabíjania nabíjačky 4 svieti nazeleno. Nabíjacia stanica je pripravená na prevádzku.
4. Dajte zariadenie na nabíjajúcu stanicu.
Kontrolka nabíjania svieti načerveno. Akumulátor sa nabíja.
5. Počkajte, kým bude akumulátor úplne nabitý.
Kontrolka nabíjania svieti nazeleno.

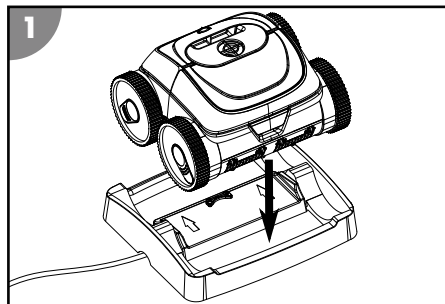

Akumulátor je nabitý.

Inštalácia aplikácie

Aby ste mohli využívať plný rozsah funkcií zariadenia, je potrebná inštalácia nasledujúcej aplikácie.

iOS/Android



alebo vyhľadajte v obchode s aplikáciami „Battery Pro Line“



Udržujte aplikáciu pravidelnou inštaláciou aplikácií v najaktuálnejšom stave. Len tak je možné zaručiť bezporuchovú prevádzku riadenia cez Bluetooth.

Obsluha

VAROVANIE!

Ohrozenie života pri prevádzke počas kúpania!

Vlasy alebo kusy odevu je možné nasávať alebo ich môže zachytiť čistiaci prvok a v extrémnom prípade môže dostať osoby pod vodu a zabrániť vynoreniu.

- Nikdy neprevádzkujte zariadenie, keď sa nachádzajú osoby v bazéne.
- Zabráňte každému prístupu do bazéna, keď je zariadenie v prevádzke.

Pred každým použitím skontrolujte nasledujúce body:

- Sú rozpoznateľné škody na zariadení?
- Sú rozpoznateľné škody na ovládacích prvkoch?
- Je stanovená funkcia jednotlivých dielov?
- Je príslušenstvo v bezchybnom stave?
- Sú všetky vedenia v bezchybnom stave?

Neuvádzajte do prevádzky poškodené zariadenie alebo príslušenstvo. Nechajte ho skontrolovať alebo opraviť výrobcom, jeho zákazníckou službou alebo kvalifikovaným odborníkom.

Čistenie bazéna

Skôr, ako začnete s čistením bazéna, dbajte na nasledujúce body:

- Z bazéna odstráňte možné kryty, príp. fólie.
- Z bazéna odstráňte prekážky (napr. rebrík).
- Odpojte filtračné zariadenie aspoň jednu hodinu pred začiatkom čistenia, aby sa nečistoty vo vode mohli usadiť na dne.

Na čistenie vášho bazéna postupujte nasledovne:

1. Nasadíte filtračnú jednotku.
2. Ponorte zariadenie do bazéna a zapnite ho.

Nasadenie filtra

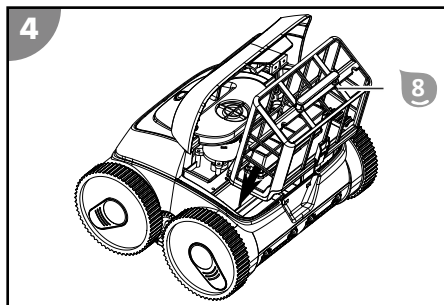
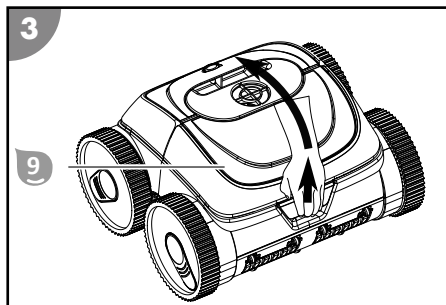

1. Otvorte klapku 9.
2. Nasadíte filtračnú jednotku 8 na nasávací kanál.
3. Zatvárajte klapku 9, kým úplne nezapadne.
Filter je nasadený.

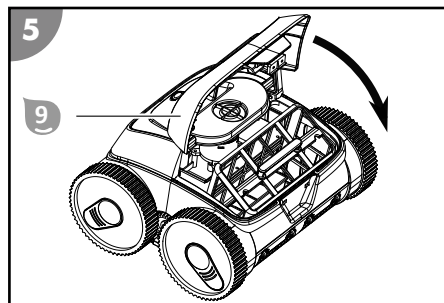

Ponorenie zariadenia do bazéna a spustenie čistenia

Zariadenie je možné používať v stave pri dodaní bez použitia aplikácie. Voliteľne však máte pri individuálnych požiadavkách možnosť optimalizácie prednastaveného čistiaceho programu (pozri kapitolu „Popis“). Požadované nastavenia sa musia vykonávať pred prevádzkou, mimo vody. Potom zostanú uložené.

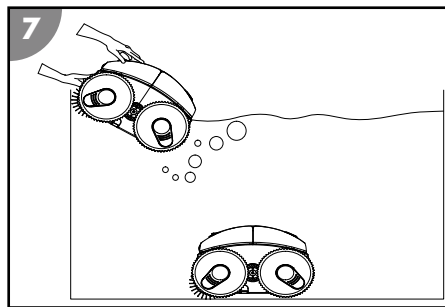
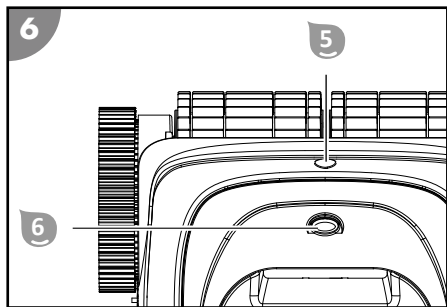

1. Stlačte spínač ON/OFF **6**.
*Indikátor stavu **5** svieti namodro. Zariadenie je zapnuté a pripravené na prevádzku.*
2. Podržte zariadenie za rukoväť a pomaly ho ponorte do vody, kým úplne neunikne vzduch.
3. Nechajte zariadenie klesnúť na dno.
Dbajte na to, aby sa zariadenie dostalo do styku so spodnou stranou na dne bazéna a aby mohlo čistenie začať bez prekážok v smere do stredu bazéna.
*Indikátor stavu **5** bliká namodro.*

Zariadenie je ponorené do bazéna a s časovým oneskorením začne s čistením.

Konfigurácia čistiaceho programu prostredníctvom aplikácie

Spojenie zariadenia pomocou aplikácie, ako aj konfigurácia čistiaceho programu, je potrebná mimo vody. Až potom sa vloží zariadenie do bazéna a spustí sa čistenie. Vykonané nastavenia zostávajú uložené a udržia sa pri nasledujúcej prevádzke.

1. Aktivujte Bluetooth.
V systéme Android môže byť prípadne potrebné aktivovať aj GPS.
2. Stlačte spínač ON/OFF **6**.
*Indikátor stavu **5** svieti namodro. Zariadenie je pripravené na prevádzku.*
3. Druhý raz stlačte spínač ON/OFF (počas maximálne 2 sekúnd).
*Indikátor stavu **5** bliká naružovo. Zariadenie je pripravené na spojenie s aplikáciou prostredníctvom Bluetooth.*
4. Spustíte aplikáciu „Battery Pro Line“.
5. Vyhľadajte dostupné zariadenia.
6. Zvoľte vaše zariadenie, aby ste ho spojili s aplikáciou.
*Aplikácia nahlási úspešné vytvorenie spojenia. Indikátor stavu **5** svieti naružovo. Zariadenie je spojené s aplikáciou.*
7. Sledujte inštrukcie v aplikácii a zvoľte požadovaný parameter.
8. Skontrolujte a potvrdte nastavené hodnoty.
9. Vytlačte spínač ON/OFF **6**.
*Indikátor stavu **5** svieti načerveno a zhasne, keď sa zariadenie vypne.*

Čistiaci program je nakonfigurovaný a uložený.

Vyradenie zariadenia z prevádzky

Na vyradenie zariadenia z prevádzky postupujte nasledovne:

1. Zdvihnite zariadenie z bazéna a vypnite ho.

2. Vyčistite filtračnú jednotku a zariadenie.

Ukončenie čistenia

Zariadenie automaticky ukončí čistenie, keď je akumulátor takmer vybitý. Indikátor stavu 5 bliká nažltlo, keď sa zariadenie posúva k stene bazéna a svieti nažltlo, keď sa dostane do koncovej polohy.

Zdvihnutie zariadenia z bazéna

1. Upevnite háčik 2 na teleskopickú tyč a naviňte ho na rukoväť zariadenia.
2. Ťahajte zariadenie pomaly v smere hladiny vody, kým sa vám nepodarí rukou chytiť rukoväť.
3. Pomaly zdvihnite zariadenie za rukoväť z vody a podržte ho nad hladinou vody. Po 10 – 15 sekundách sa väčšina vody nahromadenej v kryte znova vráti do bazéna.
4. Vypnite spínač ON/OFF 6.
Indikátor stavu 5 svieti načerveno a zhasne, keď sa zariadenie vypne.

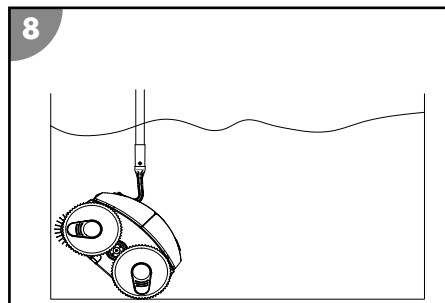

5. Postavte zariadenie vedľa bazéna.

Zariadenie je z bazéna zdvihnuté.



Vyčistite zariadenie po každej prevádzke, aby ste zabezpečili ďalšiu bezporuchovú prevádzku.

Čistenie

Čistite zariadenie výlučne bežným čističom na kúpeľne, čistou vodou z vodovodu a bezvláknitou utierkou. Agresívne čistiace prostriedky môžu poškodiť zariadenie. Vysušte zariadenie utierkou, ktorá nepúšťa vlákna.

Skladovanie

1. Poriadne vyčistite zariadenie (pozri kapitolu „Čistenie“).
2. Nechajte všetky diely úplne uschnúť.
3. Následne skladujte zariadenie a príslušenstvo na suchom a nemrznúcom mieste ($\geq +5\text{ }^{\circ}\text{C}$) bez priameho slnečného žiarenia.

Vyhľadávanie chýb

Obrazovka chyby	Príčina	Odstránenie
Nabíjačka svieti načerveno.	Nízke napätie akumulátora alebo je poškodený akumulátor.	Obráťte sa na zákaznícku službu.
Indikátor stavu  blinká načerveno.	Zariadenie je mimo vody.	Pustite zariadenie do vody alebo ho vypnite, keď ho práve nechcete používať.
Zariadenie nedočiachne na všetky miesta v bazéne.	Obvod vody bazéna je zapnutý.	Vypnite filtračné zariadenie bazéna.
	Zariadenie zostáva visieť na odtokovej mreži.	Vypnite filtračné zariadenie bazéna.
Zariadenie nedôjde úplne k stene.	Filter je upchatý.	Vyčistite filter.
	Na stenách rastú riasy.	Ručne predbežne vyčistite všetky steny bazéna. Skontrolujte a odstráňte príčinu rastu rias (napr. hodnota pH). Častejšie používajte čistič bazéna.
	Teplota vody je príliš vysoká alebo príliš nízka.	Prevádzkujte zariadenie pri prevádzkovej teplote vody (pozri kapitolu „Technické údaje“).
	Pneumatiky alebo čistiaci valec je opotrebovaný.	Skontrolujte opotrebovanie pneumatík a čistiaceho valca a v prípade potreby ich vymeňte.
	Zariadenie je príliš ľahké a preklápa sa.	Vypnite zariadenie a nechajte uniknúť všetok vzduch.
	Hodnota pH a hodnota chlóru je nastavená nesprávne.	Správne nastavte hodnotu pH a hodnotu chlóru (pozri kapitolu „Technické údaje“).
Zariadenie neklesá.	V zariadení sa nachádza vzduch.	Vypnite zariadenie a nechajte uniknúť všetok vzduch.
	Obsah soli je príliš vysoký a zariadenie viac nemá vztlak.	Správne nastavte obsah soli. Pozri kapitolu „Technické údaje“.

Obrazovka chyby	Príčina	Odstránenie
Zariadenie sa vynára.	Zariadenie sa ťahá príliš vysoko alebo sa v zariadení nachádza vzduch.	Vypnite zariadenie a nechajte uniknúť všetok vzduch.
	Obsah soli je príliš vysoký a zariadenie viac nemá vztlak.	Správne nastavte obsah soli. Pozri kapitolu „Technické údaje“.

Ak nie je možné poruchu odstrániť, obráťte sa na zákaznický servis uvedený na poslednej strane.

Technické údaje

ČISTIČ BAZÉNA

Model:	HJ3182
Číslo tovaru:	061207PP
Šírka čistiaceho prvku:	270 mm
Rýchlosť:	max. 11 m/min
Hĺbka ponorenia:	max. 2,0 m
Filtračná jednotka:	180 µm
Druh ochrany:	IPX8

NABÍJAČKA

Model:	XSG1263000EU
Menovitý výkon:	81 W
Prevádzkové napätie a frekvencia:	100 – 240 V~, 50/60 Hz
Výstupné napätie:	12,6 V ===
Druh ochrany:	IP20

AKUMULÁTOR

Typ akumulátora:	Lítiovo-iónový
Kapacita akumulátora:	15 300 mAh
Čas nabíjania:	9 – 10 hodín
Doba chodu:	do 120 minút

RÁDIOVÉ OVLÁDANIE









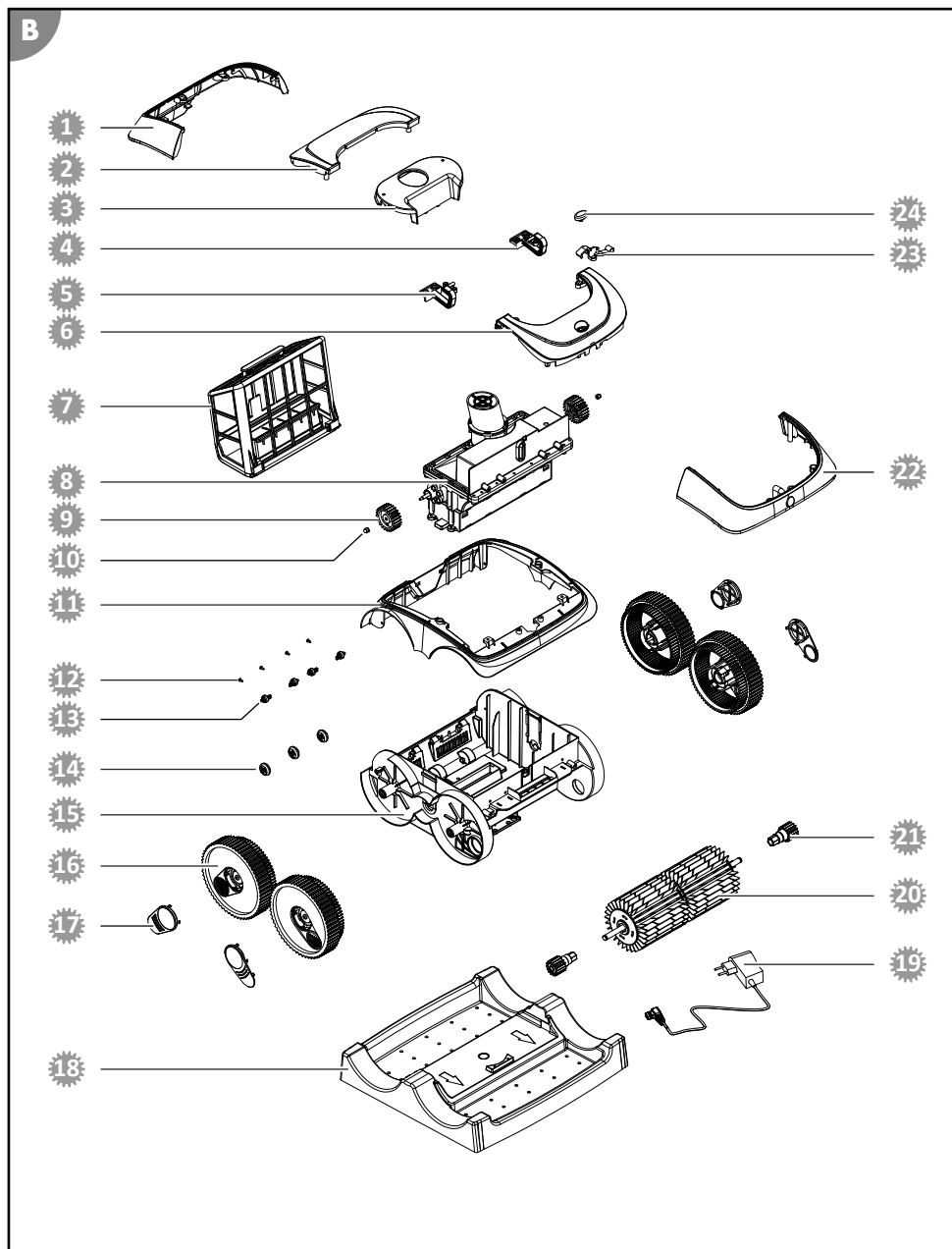







Aplikácia:	Battery Pro Line
Frekvencia prenosu:	2 402 – 2 480 MHz
Efektívny vyžarovaný výkon ERP:	4 dBm

BAZÉN

Veľkosť bazéna – plocha dna:	max. 50 m ²
Obsah soli vo vode (soľná elektrolyza):	<0,5 %
Teplota vody:	10 °C – 35 °C
Teplota prostredia:	10 °C – 40 °C

Náhradné diely



- | | |
|--|--|
|  061380 – Zadná strana krytu |  061376C8 – Oporné koleso 2 |
|  061381 – Zadná strana krytu zvnútra |  061375C8 – Oporné koleso 1 |
|  061382 – Kryt horného dielu |  061379C8 – Kryt spodného dielu |
|  061389 – Vratný blok vľavo |  061372C8 – Koleso |
|  061388 – Vratný blok vpravo |  061373C8 – Kryt kolesa |
|  061383 – Predná strana krytu zvnútra |  061387 – Nabíjacia stanica |
|  061395 – Filtračná jednotka |  061392 – Nabíjačka |
|  061385 – Jednotka motora |  061369 – Čistiaci valec |
|  061367 – Hnacie koleso |  061370C8 – Hnacie koleso čistiacieho valca |
|  061368 – Prevlečná matica hnacieho kolesa |  061384 – Predná strana krytu |
|  061386 – Kryt rámu |  061391 – Magnetická svorka |
|  061377 – Skrutka |  061390 – Vypínač |

Vyhlásenie o zhode



Spoločnosť Steinbach International GmbH týmto vyhlasuje, že zariadenie typu čistič bazéna Poolrunner Battery Pro Performance (061207PP) zodpovedá smernici 2014/53/EÚ.

Úplné znenie textu vyhlásenia o zhode EÚ je k dispozícii na nasledovnej internetovej adrese: www.steinbach-group.com

Likvidácia

Likvidácia obalu



Obal zlikvidujte podľa príslušného druhu odpadu. Lepenku a kartón odovzdajte do zberu odpadového papiera, fólie do recyklovateľného odpadu.

Likvidácia použitého zariadenia

Použiteľné v Európskej únii a ostatných európskych štátoch so systémami na triedený zber materiálov.



Použité zariadenia nepatria do komunálneho odpadu!

Ak by sa už zariadenie nemalo používať, je každý spotrebiteľ **podľa zákona povinný použité prístroje likvidovať mimo komunálneho odpadu**, napríklad odovzdať ich na zbernom mieste svojej obce/mestskej časti. Tým sa zabezpečí, že použité zariadenia sa budú odborne správne recyklovať a vylúčia sa negatívne vplyvy na životné prostredie. Preto sú elektronické prístroje označené vyššie uvedeným symbolom.



Batérie a akumulátory nevyhadzujte do komunálneho odpadu!

Ako spotrebiteľ ste podľa zákona povinný, všetky batérie a akumulátory, nezávisle od toho, či obsahujú škodlivé látky* alebo nie, odovzdať na zbernom mieste vašej obce/mestskej časti alebo odovzdať v predajni na ekologickú likvidáciu.

* označenie: Cd = kadmium, Hg = ortuť, Pb = olovo, Li = lítium

Zakres dostawy / części urządzenia

- 1 Odkurzacz
 - 2 Hak
 - 3 Stacja ładowania
 - 4 Ładowarka
- Instrukcja obsługi (brak na rysunku)

Części urządzenia

- 5 Wskaźnik statusu
- 6 Przełącznik ON/OFF
- 7 Pokrywa zespołu filtra
- 8 Zespół filtra
- 9 Kłapa zespołu filtra

Spis treści

Przegląd.....	2
Zakres dostawy / części urządzenia.....	132
Informacje ogólne.....	134
Objaśnienie znaków.....	134
Bezpieczeństwo.....	135
Rozpakowywanie i sprawdzanie zakresu dostawy.....	136
Opis.....	136
Opis odkurzacza basenowego.....	136
Wskaźnik statusu.....	136
Funkcje sterowania za pomocą aplikacji przez Bluetooth (opcja).....	137
Przygotowanie.....	137
Ładowanie akumulatora.....	137
Instalowanie aplikacji.....	138
Obsługa.....	138
Czyszczenie basenu.....	139
Konfiguracja programu czyszczenia przez aplikację.....	140
Wyłączanie urządzenia z eksploatacji.....	140
Czyszczenie.....	141
Przechowywanie.....	142
Lokalizacja usterki.....	142
Dane techniczne.....	143
Części zamienne.....	144
Deklaracja zgodności.....	145
Utylizacja.....	145

Informacje ogólne

Instrukcję obsługi należy przeczytać i zachować



Niniejsza instrukcja obsługi jest częścią składową odkurzacza basenowego Battery Pro (zwanego w dalszej części również „urządzeniem”). Zawiera ona ważne informacje dotyczące uruchomienia i obsługi.

Przed użyciem urządzenia dokładnie przeczytaj instrukcję obsługi, a w szczególności wskazówki bezpieczeństwa. Nieprzestrzeganie niniejszej instrukcji obsługi może prowadzić do ciężkich obrażeń ciała lub uszkodzeń urządzenia.

Zachowaj instrukcję obsługi do dalszego użycia. Przekazując urządzenie osobom trzecim koniecznie dołącz do niego niniejszą instrukcję obsługi.

Użytkowanie zgodne z przeznaczeniem

Urządzenie służy wyłącznie do czyszczenia pielęgnacyjnego dna i ścian prywatnych basenów z folii o grubości większej niż 0,4 mm,

- których dno jest na całej powierzchni równe, gładkie i wolne od przeszkód (takich jak pofałdowania, odpływy, stopnie lub schody).
- których ściany są równe, gładkie i pionowe (nie obejmuje np. basenów z pierścieniem) i których poziom wody znajduje się poniżej krawędzi basenu (nie obejmuje np. basenów przelewowych).

W przypadku basenów wykonanych z innych materiałów (np.: tworzywa sztuczne wzmocnione włóknem szklanym, stal nierdzewna lub płytki) skuteczność czyszczenia może być ograniczona ze względu na strukturę powierzchni.

Urządzenie nie nadaje się do usuwania dużych ilości osadów, które gromadzą się w basenach z systemami biologicznego uzdatniania wody (np.: naturalne stawy kąpielowe lub baseny naturalne).

Urządzenie jest przeznaczone wyłącznie do użytku prywatnego i nie nadaje się do celów profesjonalnych. Używaj urządzenia wyłącznie w sposób opisany w niniejszej instrukcji obsługi. Każdy inny sposób użytkowania jest niezgodny z przeznaczeniem i może prowadzić do szkód materialnych, a nawet osobowych. Urządzenie nie jest zabawką dla dzieci.

Zarówno producent, jak i sprzedawca nie ponoszą odpowiedzialności za szkody powstałe w wyniku nieprawidłowego użycia albo użycia niezgodnego z przeznaczeniem.

Objaśnienie znaków

W niniejszej instrukcji obsługi, na urządzeniu oraz na opakowaniu stosuje się poniższe symbole.

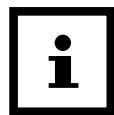

Tutaj znajdziesz przydatne informacje dodatkowe.



Niebezpieczeństwo uszkodzenia!
Nie otwieraj opakowania za pomocą ostrych ani spiczastych przedmiotów (np. noża)



Baterie litowo-jonowe jako element wyposażenia lub baterie litowo-jonowe zapakowane z wyposażeniem
Odkurzacze basenowe



Ten symbol informuje o efektywności energetycznej zasilaczy zewnętrznych.



Używaj ładowarki wyłącznie w pomieszczeniach

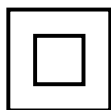

Urządzenia elektryczne z podwójnie izolowaną obudową (klasa ochronności II)

Bezpieczeństwo

W niniejszej instrukcji obsługi stosuje się poniższe słowa sygnałowe.

 **UWAGA!**

Ten symbol / to słowo sygnalizujące oznacza zagrożenie o średnim stopniu ryzyka, którego nieuniknięcie może skutkować śmiercią albo ciężkimi obrażeniami.

 **OSTRZEŻENIE!**

Ten symbol / to słowo sygnalizujące oznacza zagrożenie o niskim stopniu ryzyka, którego nieuniknięcie może skutkować niewielkimi albo umiarkowanymi obrażeniami.

WSKAZÓWKA!

To słowo sygnalizujące ostrzega przed możliwymi szkodami materialnymi.

Ogólne wskazówki bezpieczeństwa

Wskazówki bezpieczeństwa dotyczące osób

 **UWAGA!**

Zagrożenia dla dzieci i osób o ograniczonych zdolnościach psychicznych, sensorycznych i umysłowych (przykładowo osoby z ograniczoną sprawnością, osoby starsze o ograniczonych zdolnościach fizycznych i umysłowych), a także niedoświadczonych i bez odpowiedniej wiedzy (przykładowo starsze dzieci).

Nieprawidłowa obsługa urządzenia może być przyczyną ciężkich obrażeń lub uszkodzenia urządzenia.

- Dostęp do urządzenia mogą mieć wyłącznie osoby, które przeczytały i w pełni zrozumiały niniejszą instrukcję obsługi lub zostały poinstruowane w zakresie zastosowania zgodnego z przeznaczeniem i związanych z tym zagrożeń.
- W pobliżu urządzenia nie wolno nigdy pozostawiać bez nadzoru osób o ograniczonych zdolnościach fizycznych, sensorycznych lub umysłowych (np. dzieci lub osób pod wpływem alkoholu) i osób nie posiadających wiedzy i doświadczenia (np. dzieci).
- Urządzenia nie wolno używać dzieciom i osobom o ograniczonych zdolnościach fizycznych, sensorycznych lub umysłowych oraz osobom, które nie posiadają wiedzy i doświadczenia w obsłudze urządzenia.
- Dzieciom nie wolno czyścić urządzenia i przeprowadzać jego konserwacji.
- Dzieciom nie wolno bawić się urządzeniem ani przewodem zasilającym.
- Nie obsługuj urządzenia, jeżeli jesteś w słabej formie fizycznej (np. pod wpływem narkotyków, alkoholu lub leków).

 **UWAGA!**

Niebezpieczeństwo obrażeń z powodu braku kwalifikacji!

Brak doświadczenia lub umiejętności w posługiwaniu się wymaganymi narzędziami oraz brak znajomości lokalnych i normatywnych przepisów koniecznych do przeprowadzenia prac może być przyczyną bardzo ciężkich obrażeń lub szkód materialnych.

- Zlecaj wykwalifikowanym specjalistom wszystkie prace, których ryzyka nie potrafisz oszacować ze względu na brak doświadczenia.

Dodatkowe wskazówki bezpieczeństwa dotyczące ładowarek

Stosowanie i obsługa ładowarki

- Ładowarkę podłączać tylko wówczas, jeżeli napięcie sieciowe w gniazdku jest zgodne z wartością podaną na tabliczce znamionowej.

- Ładowarkę podłączać tylko do łatwo dostępnego gniazdka, aby w przypadku awarii można było szybko odłączyć urządzenie od sieci elektrycznej.
- Podczas ładowania akumulatora zawsze dbać o odpowiednią wentylację. Mogą ulatniać się gazy.
- Ładowarkę stosować tylko do ładowania akumulatorów określonych przez producenta.
- Nie ładować baterii jednorazowego użytku.
- Nie podłączać do ładowarki akumulatora, który posiada pęknięcia lub innego rodzaju uszkodzenia.
- Chronić ładowarkę przed każdym rodzajem wilgoci.
- Używać ładowarki wyłącznie w pomieszczeniach. Nie używać ładowarki w wilgotnych pomieszczeniach ani na deszczu.
- Nigdy nie używać ładowarki w środowisku zagrożonym wybuchem lub w pobliżu materiałów łatwopalnych. Niebezpieczeństwo wybuchu lub pożaru.
- Nie stawiać na ładowarce żadnych przedmiotów ani nie przykrywać jej.
- Nie umieszczać ładowarki w pobliżu źródeł ciepła.
- Regularnie sprawdzać, czy ładowarka nie jest uszkodzona.
- Uszkodzoną ładowarkę naprawić przed ponownym użyciem.
- Nie wolno rozbierać ładowarki na części. Naprawy mogą być wykonywane wyłącznie przez autoryzowany serwis techniczny.
- Nie używać ładowarki, jeśli była narażona na uderzenia i wstrząsy lub spadła.
- Po każdym użyciu odłączyć ładowarkę od sieci.
- Przed przystąpieniem do czyszczenia, naprawy, przechowywania lub transportu odłączyć ładowarkę od sieci i poczekać, aż ostygnie.
- **Akumulatory ładować tylko ładowarkami zalecanymi przez producenta.** Ładowarka przeznaczona do ładowania określonych typów akumulatorów stwarza niebezpieczeństwo pożaru w przypadku jej użycia z innym akumulatorem.

Rozpakowywanie i sprawdzanie zakresu dostawy



UWAGA!

Niebezpieczeństwo uduszenia materiałem opakowaniowym!

Owiniecie głowy folią opakowaniową lub połknięcie innych materiałów opakowaniowych może prowadzić do śmierci na skutek uduszenia. Ryzyko wzrasta szczególnie w przypadku dzieci oraz osób z niepełnosprawnością intelektualną, które nie są w stanie ocenić ryzyka z powodu braku wiedzy i doświadczenia.

- Nie dopuszczaj, aby dzieci i osoby z niepełnosprawnością intelektualną bawiły się materiałem opakowaniowym.

Opis

Opis odkurzacza basenowego

Akumulatorowy odkurzacz basenowy przeprowadza czyszczenie pielęgnacyjne zarówno dna, jak i ścian napełnionego wodą basenu.

Wałki czyszczące usuwają przywarły biofilm.

Wijmowany zespół filtra  filtruje usunięte osady i zawiesiny z wody.

Gdy akumulator się rozładuje, odkurzacz basenowy kończy czyszczenie.

Wskaźnik statusu

Wskaźnik statusu  informuje o stanie pracy urządzenia:

świeci na niebiesko

Urządzenie jest włączone i gotowe do pracy.

miga na niebiesko

Urządzenie pracuje (i czyści basen).

świeci na różowo

Urządzenie jest połączone z aplikacją przez Bluetooth. W tym stanie pracy urządzenie można skonfigurować, ale nie może ono wykonywać czyszczenia!

miga na różowo

Urządzenie jest gotowe do połączenia z aplikacją przez Bluetooth.

świeci na żółto

Urządzenie zakończyło czyszczenie.

miga na żółto

Akumulator jest prawie całkowicie rozładowany (i urządzenie jedzie w kierunku ściany basenu).

świeci na czerwono

Naciśnięto przełącznik ON/OFF  i urządzenie wyłącza się.

miga na czerwono

Urządzenie nie znajduje się w wodzie.

Funkcje sterowania za pomocą aplikacji przez Bluetooth (opcja)

„Battery Pro Line” to darmowa aplikacja na Twój smartfon lub tablet. Aplikacja umożliwia wprowadzenie przez Bluetooth ustawień programów czyszczenia odpowiednich odkurzaczy basenowych. Poprzez wprowadzenie parametrów, takich jak kształt i wymiary basenu, można indywidualnie dostosować i zoptymalizować proces czyszczenia.

W momencie dostawy program czyszczenia „Czyszczenie ściany/dna – z naciskiem na czyszczenie dna” jest wstępnie ustawiony dla basenów prostokątnych o wymiarach 3 m x 6 m.

(1) Czyszczenie dna

Urządzenie czyści wyłącznie dno basenu.

(2) Czyszczenie ściany

Urządzenie czyści wyłącznie ścianę basenu.

(3) Czyszczenie ściany/dna

Urządzenie czyści ścianę i dno basenu.

(4) Czyszczenie ściany/dna – z naciskiem na czyszczenie dna

Urządzenie czyści ścianę i dno basenu, przy czym poświęca więcej czasu na czyszczenie dna.

Przygotowanie

Ładowanie akumulatora



Ryzyko pożaru!

Ładowanie akumulatora w temperaturze poniżej 10°C prowadzi do chemicznych uszkodzeń ogniwa i może być przyczyną pożaru.

- Akumulator należy ładować w temperaturze pokojowej.

WSKAZÓWKA!

Ładowanie akumulatora, gdy gniazdo ładowania jest mokre lub wilgotne, prowadzi do zwiększenia korozji na stykach.

- Ładowarkę podłączaj do urządzenia, wyłącznie gdy gniazdo ładowania jest suche.

Ładowanie

1. Wyłącz urządzenie przed rozpoczęciem ładowania.
Wskaźnik statusu 5 zgaś.
2. Połącz ładowarkę 4 ze stacją ładowania 3.
3. Podłącz ładowarkę do gniazdka sieciowego.
Kontrolka ładowania ładowarki 4 świeci na zielono. Stacja ładowania jest gotowa do pracy.
4. Postaw urządzenie na stacji ładowania.
Kontrolka ładowania świeci na czerwono. Akumulator jest ładowany.
5. Odczekaj, aż akumulator będzie całkowicie naładowany.
Kontrolka ładowania świeci na zielono.

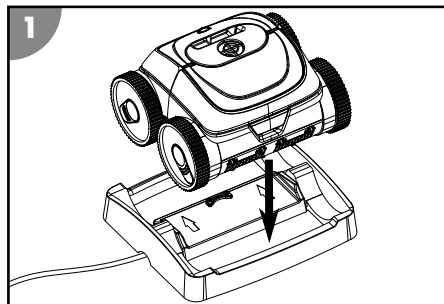

Akumulator jest naładowany.

Instalowanie aplikacji

Aby w pełni korzystać ze wszystkich funkcji oferowanych przez urządzenie, należy zainstalować poniższą aplikację.

iOS / Android



lub wyszukać „Battery Pro Line” w sklepie App Store.



Dbaj o aktualność aplikacji, instalując regularnie aktualizacje. Tylko w ten sposób można zagwarantować długotrwałe i bezawaryjne funkcjonowanie sterowania przez Bluetooth.

Obsługa



Zagrożenie życia w przypadku pracy urządzenia podczas kąpieli!

Włosy lub części garderoby mogą zostać wessane lub pochwycone przez element czyszczący, a w skrajnych przypadkach może to uwięzić ludzi pod wodą i uniemożliwić im wypłynięcie na powierzchnię.

- Nigdy nie obsługuj urządzenia, gdy w basenie znajdują się osoby.
- Zabezpiecz wszelki dostęp do basenu podczas pracy urządzenia.

Przed każdym użyciem sprawdź:

- Czy widoczne są uszkodzenia urządzenia?
- Czy widoczne są uszkodzenia elementów obsługi?
- Czy poszczególne elementy urządzenia działają?
- Czy elementy wyposażenia są w dobrym stanie technicznym?
- Czy wszystkie przewody są w dobrym stanie technicznym?

Nie uruchamiaj urządzenia, jeżeli samo urządzenie lub elementy jego wyposażenia są uszkodzone. Zleć sprawdzenie i naprawę urządzenia producentowi, jego serwisowi lub innej osobie posiadającej odpowiednie kwalifikacje.

Czyszczenie basenu

Przed rozpoczęciem czyszczenia basenu:

- Usuń z basenu ewentualne osłony lub folie.
- Usuń z basenu przeszkody (np. drabinkę).
- Wyłącz urządzenie filtrujące co najmniej na godzinę przed rozpoczęciem czyszczenia, tak aby znajdujące się w wodzie zanieczyszczenia mogły osiąść na dnie.

Aby wyczyścić basen:

1. Włóż zespół filtra.
2. Umieść urządzenie w basenie i włącz je.

Wkładanie filtra

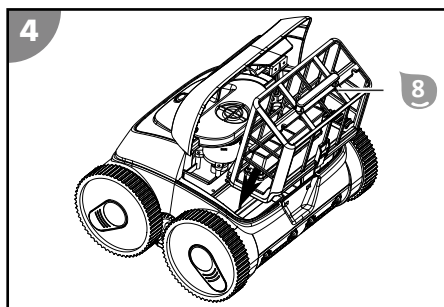
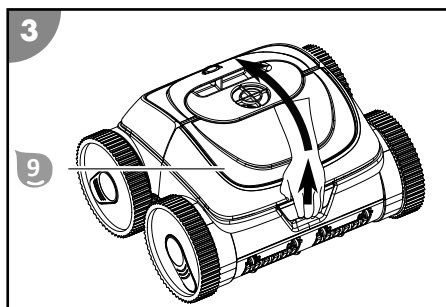

1. Otwórz klapę 9.
 2. Umieść zespół filtra 8 na kanale ssącym.
 3. Zamknij klapę 9, tak aby się zatrzasnęła.
- Filtr został włożony.

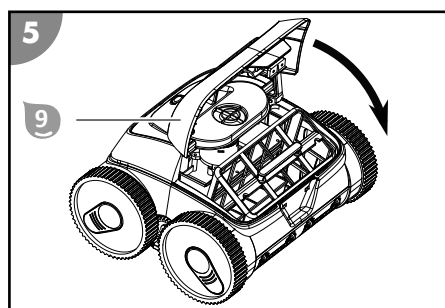

Wkładanie urządzenia do basenu i rozpoczęcie czyszczenia

Dostarczonego urządzenia można używać bez aplikacji. Istnieje jednak możliwość dostosowania fabrycznie ustawionego programu czyszczenia (patrz rozdział „Opis”) do indywidualnych potrzeb. Odpowiednich ustawień należy dokonać przed uruchomieniem, poza wodą. Ustawienia pozostają zapisane.

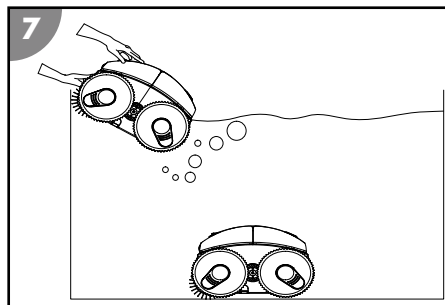
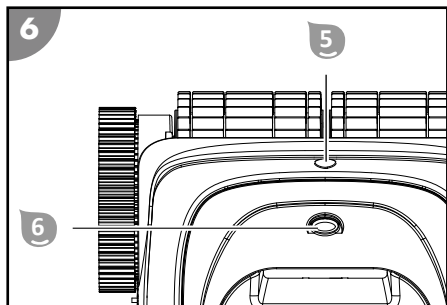

1. Naciśnij przełącznik ON/OFF **6**.
*Wskaźnik statusu **5** świeci na niebiesko. Urządzenie jest włączone i gotowe do pracy.*
2. Mocno trzymaj urządzenie za uchwyt i powoli zanurzaj je w wodzie, aż wydobędzie się z niego całe powietrze.
3. Pozwól, aby urządzenie opadło na dno.
Upewnij się, że spód urządzenia dotyka dna basenu i że czyszczenie może się rozpocząć bez przeszkód w kierunku środka basenu.
*Wskaźnik statusu **5** miga na niebiesko.*

Urządzenie znajduje się w basenie i rozpocznie czyszczenie po upływie ustawionego czasu.

Konfiguracja programu czyszczenia przez aplikację

Sparowanie urządzenia z aplikacją i skonfigurowanie programu czyszczenia należy wykonać poza wodą, zanim urządzenie zostanie umieszczone w basenie i rozpocznie czyszczenie. Wprowadzone ustawienia zostaną zapisane i będą wykorzystywane podczas późniejszej pracy.

1. Włącz Bluetooth.
W przypadku systemu Android konieczne może być również włączenie GPS.
2. Naciśnij przełącznik ON/OFF **6**.
*Wskaźnik statusu **5** świeci na niebiesko. Urządzenie jest gotowe do pracy.*
3. Naciśnij przełącznik ON/OFF drugi raz (w ciągu maks. 2 sekund).
*Wskaźnik statusu **5** miga na różowo. Urządzenie jest gotowe do połączenia z aplikacją przez Bluetooth.*
4. Uruchom aplikację „Battery Pro Line”.
5. Wyszukaj dostępne urządzenia.
6. Wybierz urządzenie, aby połączyć je z aplikacją.
*Aplikacja poinformuje o pomyślnym nawiązaniu połączenia. Wskaźnik statusu **5** świeci na różowo. Urządzenie jest połączone z aplikacją.*
7. Postępuj zgodnie z instrukcjami aplikacji i wybierz żądane parametry.
8. Sprawdź i potwierdź ustawione wartości.
9. Wyłącz przełącznik ON/OFF **6**.
*Wskaźnik statusu **5** świeci na czerwono i gaśnie po wyłączeniu urządzenia.*

Program czyszczenia jest skonfigurowany i zapisany.

Wyłączanie urządzenia z eksploatacji

Aby wyłączyć urządzenie z eksploatacji:

1. Wyciągnij urządzenie z basenu i wyłącz je.
2. Oczyszczyć zespół filtra i urządzenie.

Zakończenie czyszczenia

Urządzenie kończy czyszczenie automatycznie, gdy akumulator jest prawie rozładowany. Wskaźnik statusu **5** miga na żółto podczas jazdy urządzenia w kierunku ściany basenu i świeci na żółto po dotarciu do pozycji końcowej.

Wymowanie urządzenia z basenu

1. Zamocuj haczyk **2** na drążku teleskopowym i przewlec go przez uchwyt urządzenia.
2. Powoli ciągnij urządzenie w kierunku powierzchni wody, aż będziesz mógł dosięgnąć uchwytu ręką.
3. Powoli podnieś urządzenie z wody za uchwyt i przytrzymaj je nad powierzchnią wody. Po 10–15 sekundach większość wody zebranej w obudowie spłynie z powrotem do basenu.
4. Wyłącz przełącznik ON/OFF **6**.
*Wskaźnik statusu **5** świeci na czerwono i gaśnie po wyłączeniu urządzenia.*

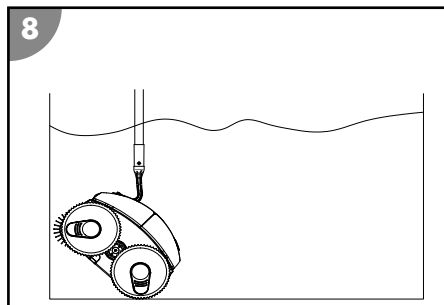

5. Postaw urządzenie obok basenu.
Urządzenie jest wyciągnięte z basenu.



Po każdym użyciu należy wyczyścić urządzenie, aby zapewnić jego dalszą bezawaryjną pracę.

Czyszczenie

Do czyszczenia urządzenia używaj wyłącznie dostępnego w handlu środka do czyszczenia łazienek, czystej wody z kranu i niekłaczącej szmatki. Agresywne środki czyszczące mogą uszkodzić urządzenie. Osusz urządzenie niekłaczącą szmatką.

Przechowywanie

1. Starannie oczyścić urządzenie (patrz rozdział „Czyszczenie”).
2. Odczekać, aż wszystkie części urządzenia całkowicie wyschną.
3. Następnie przechowywać urządzenie i elementy wyposażenia w suchym, zabezpieczonym przed mrozem ($\geq +5\text{ }^{\circ}\text{C}$) i chronionym przed bezpośrednim nasłonecznieniem miejscu.

Lokalizacja usterki

Błąd	Przyczyna	Rozwiązanie
Ładowarka miga na czerwono.	Niskie napięcie akumulatora lub uszkodzony akumulator.	Skontaktuj się z serwisem klienta.
Wskaźnik statusu  miga na czerwono.	Urządzenie znajduje się poza wodą.	Opuść urządzenie do wody lub wyłącz je, jeśli nie zamierzasz go używać.
Urządzenie nie dociera do wszystkich miejsc w basenie.	System cyrkulacji wody w basenie jest wyłączony.	Wyłącz urządzenie filtrujące basenu.
	Urządzenie zatrzymuje się na kratce odpływowej.	Wyłącz urządzenie filtrujące basenu.
Urządzenie nie dojeżdża do końca ściany.	Filtr jest zatkany.	Wyczyść filtr.
	Na ścianach rosną glony.	Wyczyść ręcznie ściany basenu. Sprawdź i usuń przyczynę rozwoju glonów (np. wartość pH). Używaj odkurzacza basenowego częścię.
	Temperatura wody jest zbyt wysoka lub zbyt niska.	Używaj urządzenia w wodzie o określonej temperaturze roboczej (patrz rozdział „Dane techniczne”).
	Opony lub wałek czyszczący są zużyte.	Sprawdź opony i wałek czyszczący pod kątem zużycia, w razie potrzeby wymień je.
	Urządzenie jest zbyt lekkie i się wywraca.	Wyłącz urządzenie i poczekaj, aż wydostanie się z niego całe powietrze.
	Nieprawidłowo ustawiona wartość pH i zawartość chloru.	Ustaw prawidłową wartość pH i zawartość chloru (patrz rozdział „Dane techniczne”).
Urządzenie się nie zanurza.	W urządzeniu znajduje się powietrze.	Wyłącz urządzenie i poczekaj, aż wydostanie się z niego całe powietrze.
	Zawartość soli jest zbyt wysoka i urządzenie ma większą wyporność.	Ustaw prawidłowy poziom zawartości soli. Patrz rozdział „Dane techniczne”.

Błąd	Przyczyna	Rozwiązanie
Urządzenie się wynurza.	Urządzenie podejżdża za wysoko lub znajduje się w nim powietrze.	Wyłącz urządzenie i poczekaj, aż wydostanie się z niego całe powietrze.
	Zawartość soli jest zbyt wysoka i urządzenie ma większą wyporność.	Ustaw prawidłowy poziom zawartości soli. Patrz rozdział „Dane techniczne”.

Jeśli nie uda się usunąć usterki, skontaktuj się z biurem obsługi klienta. Dane kontaktowe znajdują się na ostatniej stronie.

Dane techniczne

ODKURZACZ BASENOWY

Model:	HJ3182
Numer artykułu:	061207PP
Szerokość elementu czyszczącego:	270 mm
Prędkość:	maks. 11 m/min
Głębokość zanurzenia:	maks. 2,0 m
Dokładność filtrowania:	180 µm
Stopień ochrony:	IPX8
ŁADOWARKA	
Model:	XSG1263000EU
Moc znamionowa:	81 W
Napięcie i częstotliwość robocza:	100–240 V~, 50/60 Hz
Napięcie wyjściowe:	12,6 V ===
Stopień ochrony:	IP20

AKUMULATOR

Typ akumulatora:	litowo-jonowy
Pojemność akumulatora:	15 300 mAh
Czas ładowania:	9 – 10 godzin

Czas pracy:	do 120 min
-------------	------------

STEROWANIE RADIOWE

Aplikacja:	Battery Pro Line
Częstotliwość transmisji:	2402 – 2480 MHz
Efektywna moc wypromieniowana ERP:	4 dBm

BASEN

Wielkość basenu – powierzchnia dna:	maks. 50 m ²
Zawartość soli w wodzie (elektroliza soli):	<0,5%
Temperatura wody:	10°C – 35°C
Temperatura otoczenia:	10°C – 40°C

Części zamienne

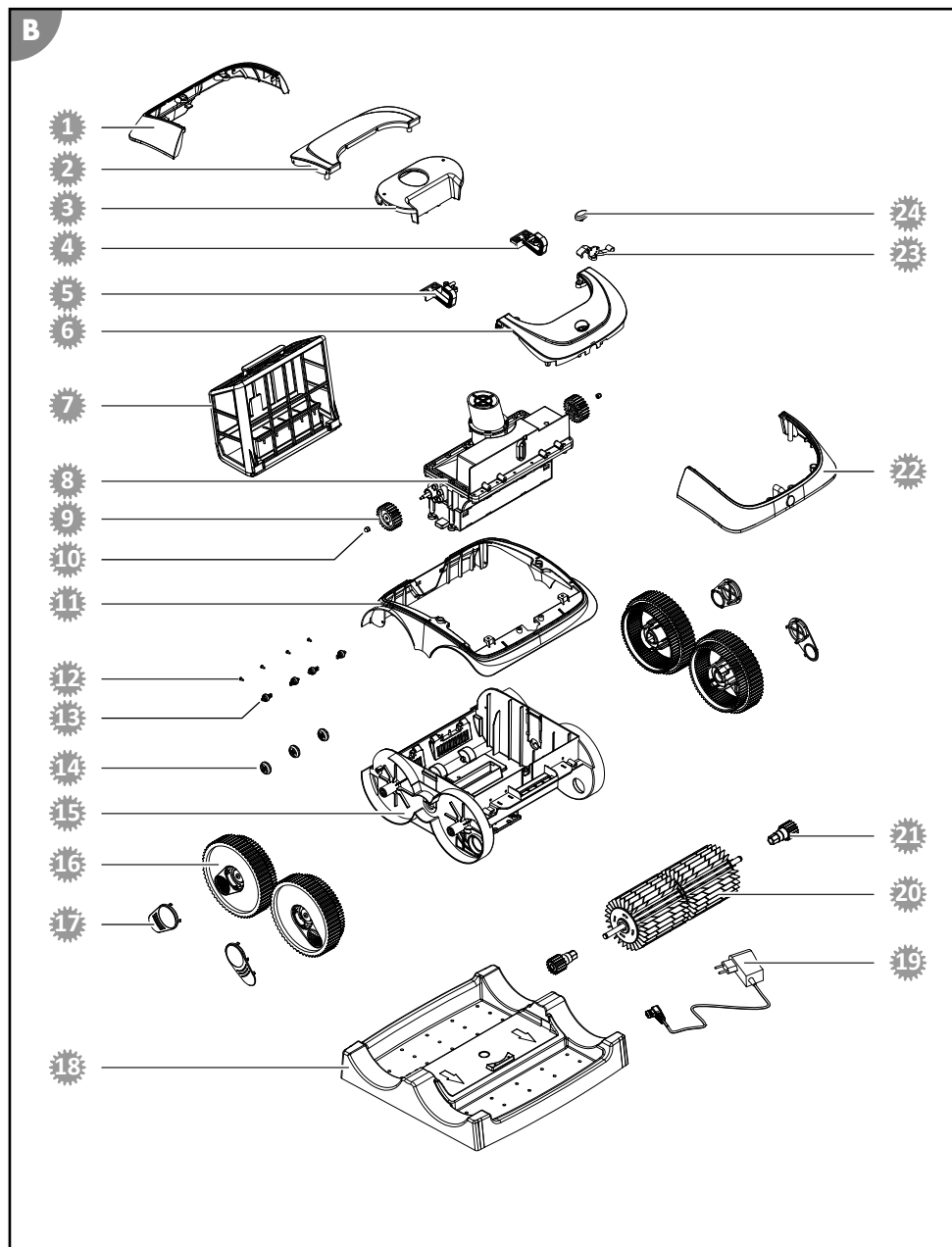

- | | | | |
|----|---|----|---|
| 1 | 061380 – osłona tylna | 13 | 061376C8 – koło podporowe 2 |
| 2 | 061381 – osłona tylna wewnętrzna | 14 | 061375C8 – koło podporowe 1 |
| 3 | 061382 – część górna obudowy | 15 | 061379C8 – część dolna obudowy |
| 4 | 061389 – bloczek kierujący lewy | 16 | 061372C8 – koło |
| 5 | 061388 – bloczek kierujący prawy | 17 | 061373C8 – pokrywa koła |
| 6 | 061383 – osłona przednia wewnętrzna | 18 | 061387 – stacja ładowania |
| 7 | 061395 – zespół filtra | 19 | 061392 – ładowarka |
| 8 | 061385 – jednostka silnika | 20 | 061369 – wałek czyszczący |
| 9 | 061367 – koło napędowe | 21 | 061370C8 – koło napędowe wałka czyszczącego |
| 10 | 061368 – nakrętka kołpakowa koła napędowego | 22 | 061384 – osłona przednia |
| 11 | 061386 – rama obudowy | 23 | 061391 – zacisk magnetyczny |
| 12 | 061377 – śruba | 24 | 061390 – włącznik/wyłącznik |

Deklaracja zgodności



Firma Steinbach International GmbH oświadcza niniejszym, że odkurzacz basenowy Poolrunner Battery Pro Performance (061207PP) spełnia wymogi dyrektywy 2014/53/UE.

Pełny tekst deklaracji zgodności UE można znaleźć w internecie pod adresem:

www.steinbach-group.com

Utylizacja

Utylizacja opakowania



Opakowanie zutilizować, sortując wg rodzajów materiałów. Tekturę i karton zakwalifikować jako makulaturę, folie - jako surowce wtórne.

Utylizacja zużytego urządzenia

do stosowania w Unii Europejskiej i innych krajach europejskich stosujących systemy segregacji surowców wtórnych.



Zużytych urządzeń nie wolno utylizować razem z odpadami z gospodarstw domowych!

W przypadku niemożliwości dalszego użytkowania produktu każdy odbiorca **ma ustawowy obowiązek oddawania zużytych urządzeń oddzielonych od odpadów z gospodarstw domowych**, np. w punkcie zbiórki w swojej gminie/dzielnicy. Stanowi to gwarancję fachowej utylizacji zużytych urządzeń i pozwala uniknąć negatywnego oddziaływania na środowisko. Z tego powodu urządzenia elektryczne są oznaczone

powyższym symbolem.



Baterii i akumulatorów nie wolno wyrzucać wraz z odpadami domowymi!

Użytkownicy są ustawowo zobowiązani do oddawania wszystkich baterii i akumulatorów – niezależnie od tego, czy zawierają one substancje szkodliwe*, czy nie – do odpowiedniego punktu zbiórki w swojej gminie/dzielnicy lub do sklepu, aby mogły zostać przekazane do utylizacji, która nie stanowi zagrożenia dla środowiska.

* Oznaczenia: Cd = kadm, Hg = rtęć, Pb = ołów, Li = lit

Livrarea/pieseale aparatului

- 1 Dispozitiv de curățare
- 2 Cârlig

- 3 Stație de încărcare
- 4 Încărcător
Manual de utilizare (fără imagine)

Componentele aparatului

- 5 Afișaj de stare
- 6 Comutator ON/OFF
- 7 Capacul unității de filtrare
- 8 Unitate de filtrare
- 9 Capac pentru unitatea de filtrare

Cuprins

Prezentare generală.....	2
Livrarea/piesele aparatului.....	147
Generalități.....	149
Explicarea simbolurilor.....	149
Siguranța.....	150
Dezambalarea și verificarea volumului livrat.....	151
Descriere.....	151
Descrierea dispozitivului de curățare a piscinei.....	151
Afișaj de stare.....	151
Funcțiile comenzii aplicațiilor prin Bluetooth (opțional).....	152
Pregătirea.....	152
Încărcarea acumulatorului.....	152
Instalarea aplicației.....	153
Utilizarea.....	153
Curățarea bazinului.....	154
Configurarea programului de curățare prin intermediul aplicației.....	155
Scoaterea din funcțiune a aparatului.....	155
Curățarea.....	156
Depozitarea.....	157
Depanarea.....	157
Date tehnice.....	158
Piese de schimb.....	159
Declarație de conformitate.....	160
Eliminarea.....	160

Generalități

Citiți și păstrați manualul de funcționare



Acest manual de funcționare aparține dispozitivului de curățare a piscinei Battery Pro (numit în continuare și „aparat”). Acesta conține informații importante despre punerea în funcțiune și utilizare.

Citiți cu atenție manualul de funcționare, în special indicațiile de siguranță, înainte de a utiliza aparatul. Nerespectarea acestui manual de funcționare poate conduce la accidentări grave sau daune la aparat.

Păstrați manualul de funcționare pentru folosirea ulterioară. Dacă transferați aparatul către terți, înmănați obligatoriu și acest manual de funcționare.

Utilizarea corespunzătoare

Acest aparat este destinat exclusiv curățării de întreținere a bazei și pereților bazinelor private din folie cu o grosime a foliei de peste 0,4 mm,

- a căror bază este complet plană, netedă și fără obstacole (de ex., pliuri, drenaje de bază, trepte sau scări).
- ale căror pereți sunt egali, netezi și verticali (de ex., fără bazine cu margine gonflabilă) și cele al căror nivel al apei se află sub marginea bazinului (de ex., fără bazine cu revărsare).

În bazinele din materiale alternative (de ex.: GFK, oțel inoxidabil sau faianță), randamentul de curățare poate fi limitat din cauza structurii suprafeței.

Acest aparat nu este adecvat pentru îndepărtarea cantităților mari de sedimente care apar în bazine de înot cu preparare biologică a apei (de ex.: iazuri de înot naturale sau bazine naturale).

Aparatul este conceput exclusiv pentru uzul casnic și nu este adecvat pentru utilizarea comercială. Utilizați aparatul numai conform descrierii din acest manual de funcționare. Orice altă utilizare este considerată a fi necorespunzătoare și poate conduce la daune materiale și chiar la vătămări corporale. Aparatul nu este o jucărie.

Producătorul sau comerciantul nu își asumă răspunderea pentru daunele produse din cauza folosirii necorespunzătoare sau eronate.

Explicarea simbolurilor

Următoarele simboluri se folosesc în acest manual de funcționare, pe aparat sau pe ambalaj.



Aici veți găsi informații suplimentare utile.



Pericol de deteriorare!
Nu deschideți ambalajul cu obiecte tăioase sau ascuțite (ca de exemplu cuțite)



Dispozitiv de curățare a piscinei cu baterii litiu-ion în dotare sau baterii litiu-ion ambalate cu dotările



Acest simbol oferă informații cu privire la eficiența energetică a adaptoarelor de rețea externe.



Utilizați încărcătorul numai în spații interioare

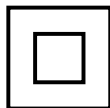

Aparate electrice cu carcasă dublu izolată (clasa de protecție II)

Siguranța

Următoarele cuvinte de semnalizare se folosesc în acest manual de funcționare.



AVERTIZARE!

Acest simbol/cuvânt de semnalizare desemnează un pericol cu un grad de risc mediu, care, dacă nu este evitat, poate avea drept consecință decesul sau o accidentare gravă.



ATENȚIE!

Acest simbol/cuvânt de semnalizare desemnează un pericol cu un grad de risc scăzut, care, dacă nu este evitat, poate avea drept consecință o accidentare ușoară sau gravă.

INDICAȚIE!

Acest cuvânt de semnalizare avertizează cu privire la posibilele daune materiale.

Indicații generale de siguranță

Indicații de siguranță pentru persoane



AVERTIZARE!

Pericole pentru copiii și persoanele cu capacități fizice, senzoriale sau mintale reduse (de exemplu, persoanele cu dizabilități parțiale, persoanele în vârstă cu capacități fizice și mintale limitate) sau care nu dispun de experiență și cunoștințe (de exemplu, copiii mai mari).

Manevrarea necorespunzătoare a aparatului poate cauza accidentări grave sau daune la aparat.

- Oferiți terților accesul la aparat numai după ce au citit complet acest manual și l-au înțeles corespunzător sau după ce au fost instruiți cu privire la utilizarea corespunzătoare și pericolele aferente.
- Nu lăsați niciodată persoanele cu capacități fizice, senzoriale sau mintale reduse (de ex. copiii sau persoanele în stare de ebrietate) sau care nu dispun de experiență și cunoștințe (de ex. copiii) nesupravegheate în apropierea aparatului.
- Nu permiteți niciodată copiilor sau persoanelor cu capacități fizice, senzoriale sau mintale reduse sau care nu dispun de experiență sau cunoștințe să utilizeze aparatul.
- Nu permiteți efectuarea curățării și a întreținerii de către copii.
- Copiii nu trebuie să se joace cu aparatul sau cu cablul de racordare.
- Nu utilizați niciodată aparatul dacă starea dvs. este afectată (de ex.: sub influența drogurilor, a alcoolului sau a medicamentelor).



AVERTIZARE!

Pericol de accidentare din cauza lipsei calificării!

Lipsa experienței sau a pregătirii la manevrarea uneltelor necesare și lipsa cunoașterii specificațiilor regionale sau normative pentru lucrările tehnice necesare, pot conduce la accidentări foarte grave sau daune materiale.

- Pentru toate lucrările la care se pot estima riscurile pe baza experienței personale, solicitați ajutorul unui specialist calificat.

Indicații de siguranță suplimentare pentru încărcătoare

Utilizarea și manevrarea încărcătorului

- Conectați încărcătorul numai dacă tensiunea de rețea a prizei corespunde cu datele de pe plăcuța de identificare.
- Conectați încărcătorul numai la o priză ușor accesibilă, astfel încât să îl puteți deconecta rapid de la rețea în cazul unei defecțiuni.

- La încărcarea acumulatorului, asigurați întotdeauna o aerisire suficientă. Se pot elibera gaze.
- Utilizați încărcătorul numai pentru acumulatorii descărcați aprobați de producător.
- Nu încărcați nicio baterie care nu este reîncărcabilă.
- Un acumulator plesnit sau deteriorat în orice alt mod nu trebuie să fie conectat la încărcător.
- Protejați încărcătorul împotriva oricărui tip de umiditate.
- Utilizați încărcătorul numai în spații interioare. NU îl utilizați niciodată în spații umede sau în ploaie.
- Nu utilizați niciodată încărcătorul în medii cu materiale explozive sau inflamabile. Există pericolul de incendiu și explozie.
- Nu așezați obiecte pe încărcător și nu îl acoperiți.
- Nu amplasați încărcătorul în apropierea unei surse de căldură.
- Verificați regulat încărcătorul cu privire la daune.
- Utilizați din nou un încărcător deteriorat numai după repararea reușită.
- Încărcătorul nu trebuie să fie dezasamblat. Reparațiile trebuie să fie efectuate numai de către o unitate service tehnică autorizată.
- Nu utilizați încărcătorul dacă a fost expus la impacturi sau lovituri sau a căzut.
- Deconectați încărcătorul de la rețea după fiecare utilizare.
- Înaintea curățării, întreținerii, depozitării și transportului, deconectați încărcătorul de la rețea și lăsați-l să se răcească complet.
- **Încărcați acumulatorii numai cu încărcătoare recomandate de producător.** *Un încărcător conceput pentru un tip de acumulator poate reprezenta un pericol de incendiu dacă este utilizat cu alți acumulatori.*

Dezambalarea și verificarea volumului livrat



AVERTIZARE!

Pericol de asfixiere din cauza materialului de ambalare!

Înfășurarea capului în folia de ambalare sau înghițirea altor materiale de ambalare poate conduce la deces prin asfixiere. Acest pericol potențial este accentuat în special în cazul copiilor și al persoanelor cu dizabilități psihice, care nu pot evalua riscurile din cauza lipsei cunoștințelor și experienței.

- Asigurați-vă că atât copiii, cât și persoanele cu dizabilități psihice nu se joacă cu materialul de ambalare.

Descriere

Descrierea dispozitivului de curățare a piscinei

Dispozitivul de curățare a piscinei cu acumulator efectuează curățarea de întreținere a bazei și a pereților bazinului dvs. umplut.

Rolele de curățare desprind pelicula de bacterii aderentă.

Unitatea de filtrare detașabilă  filtrează depunerile dizolvate și materiile în suspensie din apă.

Dacă acumulatorul este epuizat, dispozitivul de curățare a piscinei încheie curățarea.

Afișaj de stare

Afișajul de stare  oferă informații despre starea de funcționare a aparatului:

luminează continuu albastru

Aparatul este pornit și pregătit de funcționare.

clipește albastru

Aparatul este în funcțiune (și curăță bazinul).

luminează continuu roz

Aparatul este conectat la aplicație prin Bluetooth. În timpul acestei stări de funcționare, aparatul poate fi configurat, dar nu poate fi curățat!

clipește roz

Aparatul este gata să se conecteze la aplicație prin Bluetooth.

luminează continuu galben

Aparatul a încheiat curățarea.

clipește galben

Acumulatorul este aproape gol (iar aparatul se deplasează spre peretele bazinului).

luminează continuu roșu

Comutatorul ON/OFF  a fost apăsat și aparatul se oprește.

clipește roșu

Aparatul se află în afara apei.

Funcțiile comenzii aplicațiilor prin Bluetooth (opțional)

„Battery Pro Line” este o aplicație gratuită pentru smartphone sau tabletă. Această aplicație permite realizarea prin Bluetooth a setărilor programelor de curățare ale dispozitivelor de curățare a piscinelor special prevăzute pentru aceasta. Procesul de curățare poate fi adaptat individual și optimizat prin introducerea unor parametri precum forma și dimensiunile bazinului.

În starea de livrare, este presetat programul de curățare „Curățarea pereților/bazei – focalizare pe bază” pentru bazine dreptunghiulare cu dimensiunile de 3 m x 6 m.

(1) Curățarea bazei

Aparatul curăță exclusiv baza bazinului.

(2) Curățarea pereților

Aparatul curăță exclusiv pereții bazinului.

(3) Curățarea pereților/bazei

Aparatul curăță pereții și baza bazinului.

(4) Curățarea pereților/bazei – focalizare pe bază

Aparatul curăță pereții și baza bazinului, alocând mai mult timp pentru curățarea bazei.

Pregătirea

Încărcarea acumulatorului



Pericol de incendiu!

Încărcarea la o temperatură sub 10 °C conduce la deteriorarea chimică a celulei și poate conduce la incendiu.

- Încărcați acumulatorul la temperatura camerei.

INDICAȚIE!

Încărcarea acumulatorului când bușca de încărcare este udă sau umedă duce la creșterea coroziunii la contacte.

- Conectați încărcătorul la aparat exclusiv atunci când bușca de încărcare este uscată.

Procesul de încărcare

1. Opriti aparatul înaintea procesului de încărcare.
Afișajul de stare 5 se stinge.
2. Conectați încărcătorul 4 la stația de încărcare 3.
3. Introduceți încărcătorul în priză.
Lumina de control al încărcării încărcătorului 4 luminează verde. Stația de încărcare este pregătită de funcționare.
4. Așezați aparatul pe stația de încărcare.
Lumina de control al încărcării luminează roșu. Acumulatorul se încarcă.
5. Așteptați până când acumulatorul este complet încărcat.
Lumina de control al încărcării luminează verde.

Acumulatorul este încărcat.

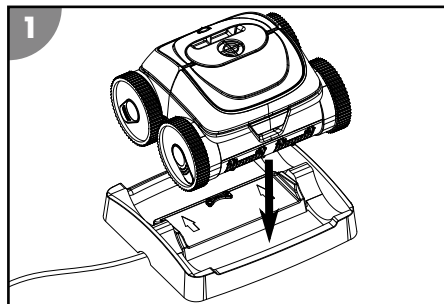

Instalarea aplicației

Pentru a putea folosi toate funcțiile aparatului, este necesară instalarea următoarei aplicații.

iOS / Android



sau căutați în App Store „Battery Pro Line”



Mențineți aplicația la cea mai nouă versiune, instalând actualizări. Aceasta este singura modalitate de a garanta funcționarea permanentă fără probleme a comenzilor prin Bluetooth.

Utilizarea



Pericol de moarte dacă se folosește în timpul îmbăierii!

Părul sau articolele de îmbrăcăminte pot fi aspirate sau prinse de elementul de curățare și, în cazuri extreme, pot ține persoanele sub apă și pot împiedica ieșirea acestora la suprafață.

- Nu utilizați niciodată aparatul în timp ce se află persoane în piscină.
- Împiedicați accesul la piscină în timp ce aparatul este în funcțiune.

Înainte fiecărei utilizări, verificați următoarele:

- Se observă daune la aparat?
- Se observă daune la elementele de comandă?
- Este asigurată funcționarea pieselor individuale?
- Accesoriile sunt în stare impecabilă?
- Toate cablurile sunt în stare impecabilă?

Nu puneți în funcțiune un aparat sau un accesoriu deteriorat. Solicitați verificarea și repararea acestuia de către producător sau unitatea service a acestuia ori un specialist calificat.

Curățarea bazinului

Respectați următoarele înainte de a curăța bazinul:

- Îndepărtați eventualele capace, respectiv folii de acoperire de pe bazin.
- Îndepărtați obstacolele (de ex. scările) din bazin.
- Opiți instalația de filtrare cu cel puțin o oră înaintea curățării, pentru ca impuritățile din apă să se poată de pune pe bază.

Procedați după cum urmează pentru a curăța bazinul dvs.:

1. Setează unitatea de filtrare.
2. Așezați aparatul în bazin și porniți-l.

Introducerea filtrului

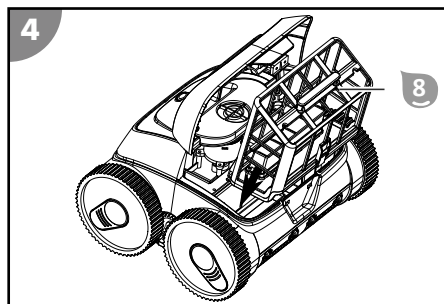
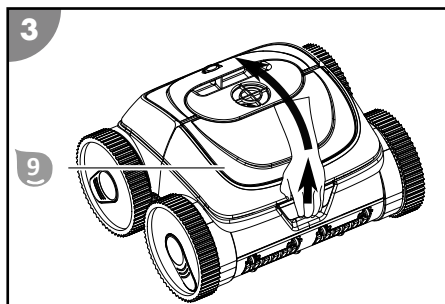

1. Deschideți capacul 9.
2. Plasați unitatea de filtrare 8 pe canalul de aspirare.
3. Închideți capacul 9 până se blochează.
Filtrul este introdus.

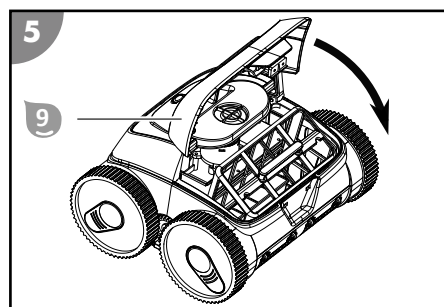

Așezarea aparatului în bazin și începerea curățării

Aparatul poate fi utilizat în starea de livrare, fără a utiliza aplicația. Opțional, totuși, este posibilă optimizarea programului de curățare prestabilit (a se vedea capitolul „Descriere”) pentru cerințele individuale. Setările dorite trebuie efectuate înainte de utilizare, în afara apei, și rămân apoi salvate.

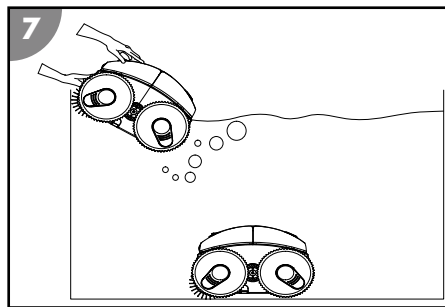
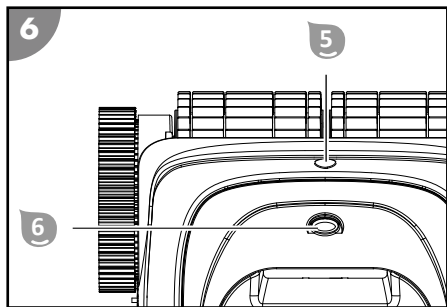

1. Apăsați comutatorul ON/OFF **6**.
*Afișajul de stare **5** luminează albastru. Aparatul este pornit și pregătit de funcționare.*
2. Țineți aparatul fix de mâner și imersați-l lent în apă, până când a ieșit complet aerul.
3. Lăsați aparatul să se scufunde pe bază.
Asigurați-vă că latura de jos a aparatului se află pe baza bazinului și că poate începe curățarea fără obstacole în direcția centrului bazinului.
*Afișajul de stare **5** clipește albastru.*

Aparatul este așezat în bazin și începe temporizat curățarea.

Configurarea programului de curățare prin intermediul aplicației

Asocierea aparatului cu aplicația și configurarea programului de curățare trebuie efectuate în afara apei, înainte ca aparatul să fie plasat în bazin și să înceapă curățarea. Setările efectuate rămân stocate și vor fi folosite la următoarea utilizare.

1. Activați Bluetooth.
Pe Android, poate fi necesară și activarea funcției GPS.
2. Apăsați comutatorul ON/OFF **6**.
*Afișajul de stare **5** luminează albastru. Aparatul este pregătit de funcționare.*
3. Apăsați comutatorul ON/OFF a doua oară (în maximum 2 secunde).
*Afișajul de stare **5** clipește roz. Aparatul este gata să se conecteze la aplicație prin Bluetooth.*
4. Porniți aplicația „Battery Pro Line”.
5. Căutați aparate disponibile.
6. Selectați aparatul dvs., pentru a-l conecta la aplicație.
*Aplicația raportează realizarea cu succes a conexiunii. Afișajul de stare **5** luminează roz. Aparatul este conectat la aplicație.*
7. Urmați instrucțiunile din aplicație și selectați parametrii doriți.
8. Verificați și confirmați valorile setate.
9. Apăsați comutatorul ON/OFF **6**.
*Afișajul de stare **5** luminează roșu și se stinge imediat ce aparatul se oprește.*

Programul de curățare este configurat și salvat.

Scoaterea din funcțiune a aparatului

Procedați după cum urmează pentru a scoate aparatul din funcțiune:

1. Ridicați aparatul din bazin și opriți-l.
2. Curățați unitatea de filtrare și aparatul.

Încheierea curățării

Aparatul finalizează curățarea automat, imediat ce acumulatorul este aproape epuizat. Afișajul de stare 5 clipește galben pe măsură ce aparatul se deplasează spre peretele bazinului și luminează galben de îndată ce a ajuns în poziția finală.

Ridicarea aparatului din bazin

1. Fixați cârligul 2 la o bară telescopică și înfiletați-l în mânerul aparatului.
2. Trageți lent aparatul în direcția suprafeței apei, până când puteți să ajungeți la mâner cu mâna.
3. Scoateți încet aparatul din apă de mâner și țineți-l deasupra suprafeței apei. După 10-15 secunde, cea mai mare parte a apei colectate în carcasă revine în bazin.
4. Opriți comutatorul ON/OFF 6.

Afișajul de stare 5 luminează roșu și se stinge imediat ce aparatul se oprește.

5. Așezați aparatul lângă bazin.

Aparatul este ridicat din bazin.

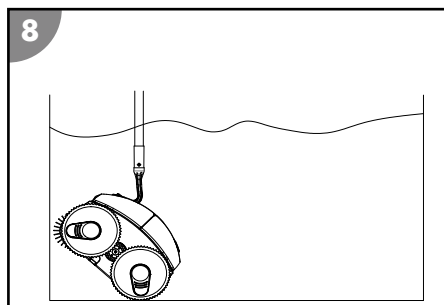

Curățați aparatul după fiecare utilizare, pentru a asigura o funcționare fără probleme.

Curățarea

Curățați aparatul exclusiv cu produse de curățare pentru baie din comerț, apă curată de la robinet și o lavetă fără scame. Agenții de curățare agresivi pot deteriora aparatul. Uscați aparatul cu o lavetă fără scame.

Depozitarea

1. Curățați riguros aparatul (consultați capitolul „Curățarea”).
2. Lăsați piesele să se usuce complet.
3. Apoi depozitați aparatul și accesoriile într-un loc uscat și ferit de îngheț ($\geq +5$ °C) fără radiație solară directă.

Depanarea

Imagine eroare	Cauză	Remediu
Încărcătorul clipește roșu.	Tensiune redusă în acumulator sau acumulator defect.	Adresați-vă unității service.
Afișajul de stare  clipește roșu.	Aparatul este în afara apei.	Dacă nu doriți să utilizați aparatul, lăsați-l să plutească sau opriți-l.
Aparatul nu ajunge în toate locurile din bazin.	Circuitul de apă al bazinului este pornit.	Opriti instalația de filtrare a bazinului.
	Aparatul rămâne suspendat pe grilajul de scurgere.	Opriti instalația de filtrare a bazinului.
Aparatul nu se deplasează complet în sus pe perete.	Filtrul este înfundat.	Curățați filtrul.
	Cresc alge pe pereți.	Curățați în prealabil manual pereții bazinului. Verificați și remediați cauza creșterii algelor (de exemplu, valoarea pH-ului). Folosiți mai des dispozitivul de curățare a piscinei.
	Temperatura apei este prea ridicată sau prea joasă.	Utilizați aparatul la temperatura de funcționare a apei (consultați capitolul „Date tehnice”).
	Anvelopele sau rola de curățare sunt uzate.	Verificați anvelopele și rola de curățare cu privire la uzură și, dacă este cazul, înlocuiți-le.
	Aparatul este prea ușor și se răstoarnă.	Opriti aparatul și lăsați să iasă tot aerul.
	Valoarea pH-ului și valoarea clorului sunt setate greșit.	Setați corect valoarea pH-ului și valoarea clorului (consultați capitolul „Date tehnice”).
Aparatul nu se scufundă.	Se află aer în aparat.	Opriti aparatul și lăsați să iasă tot aerul.
	Conținutul de sare este prea mare și aparatul are prea multă antrenare.	Setați corect conținutul de sare. Consultați capitolul „Date tehnice”.
Aparatul iese la suprafață.	Aparatul face prea mult zgomot sau se află aer în aparat.	Opriti aparatul și lăsați să iasă tot aerul.
	Conținutul de sare este prea mare și aparatul are prea multă antrenare.	Setați corect conținutul de sare. Consultați capitolul „Date tehnice”.

Dacă defecțiunea nu se poate remedia, contactați serviciul de asistență clienți indicat pe ultima pagină.

Date tehnice

DISPOZITIV DE CURĂȚARE A PISCINEI

Model: HJ3182
Număr articol: 061207PP

Element de curățare lat: 270 mm
Viteza: max. 11 m/min
Adâncime de scufundare: max. 2,0 m
Grad de filtrare: 180 μm
Grad de protecție: IPX8

ÎNCĂRCĂTOR

Model: XSG1263000EU
Putere nominală: 81 W
Tensiunea și frecvența de lucru: 100-240 V~, 50/60 Hz
Tensiune de ieșire: 12,6 V ===
Grad de protecție: IP20

ACUMULATOR

Tipul acumulatorului: Litiu-ion
Capacitatea acumulatorului: 15.300 mAh
Durata de încărcare: 9 - 10 ore
Durata de funcționare: până la 120 min

CONTROL PRIN RADIO

Aplicație: Battery Pro Line
Frecvența de transmisie: 2402-2480 MHz
Puterea efectivă a radiației ERP: 4 dBm

PISCINĂ

Dimensiunea piscinei - suprafața bazei: max. 50 m²
Conținut de sare al apei (electroliză cu sare): <0,5 %
Temperatura apei: 10 °C - 35 °C
Temperatura ambiantă: 10 °C - 40 °C

Piese de schimb

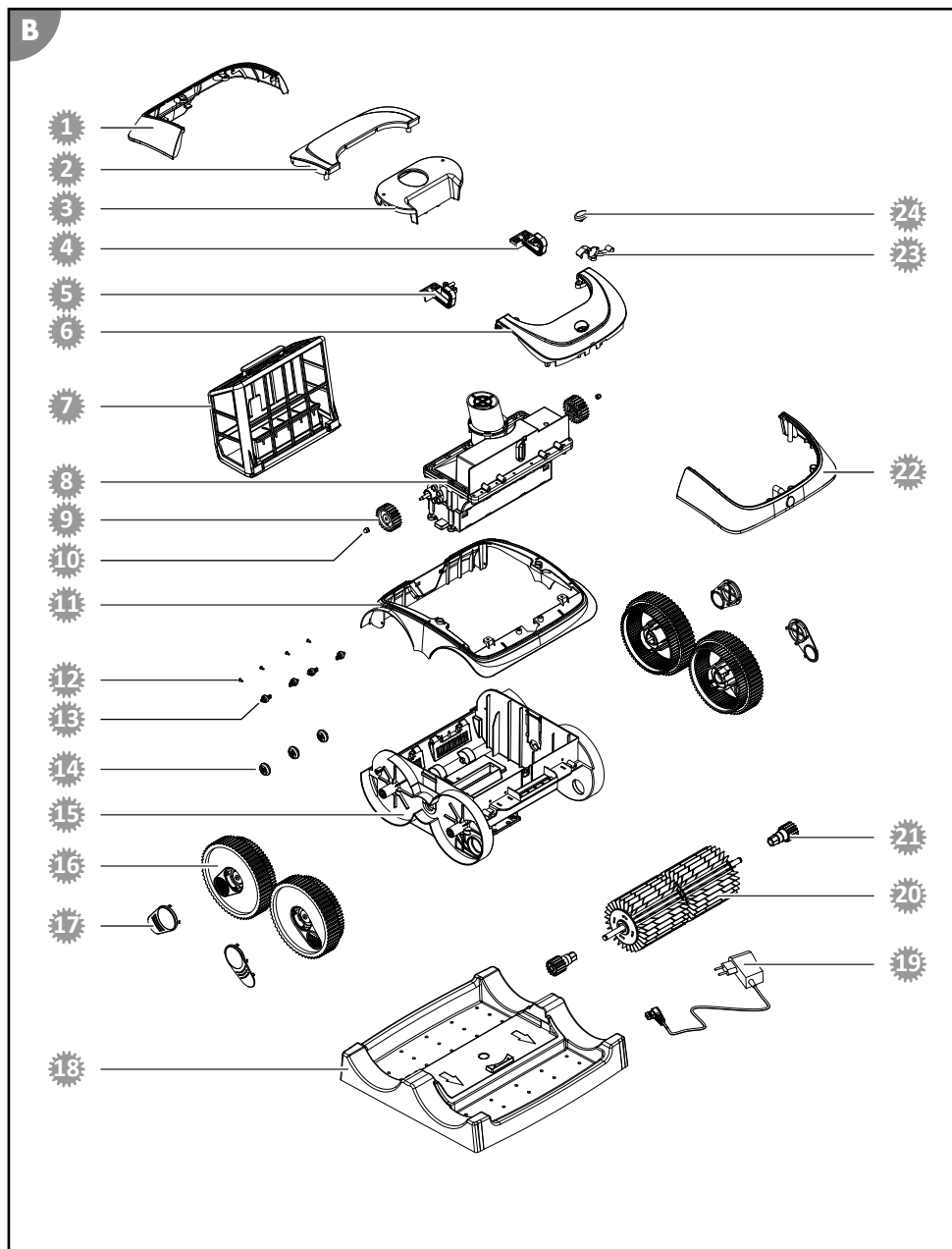

- | | | | |
|----|--|----|--|
| 1 | 061380 - Capacul părții din spate | 13 | 061376C8 - Roată suport 2 |
| 2 | 061381 - Capacul părții interioare din spate | 14 | 061375C8 - Roată suport 1 |
| 3 | 061382 - Carcasa părții superioare | 15 | 061379C8 - Carcasa părții inferioare |
| 4 | 061389 - Bloc deflector stânga | 16 | 061372C8 - Roată |
| 5 | 061388 - Bloc deflector dreapta | 17 | 061373C8 - Capac de roată |
| 6 | 061383 - Capacul părții interioare din față | 18 | 061387 - Stație de încărcare |
| 7 | 061395 - Unitate de filtrare | 19 | 061392 - Încărcător |
| 8 | 061385 - Unitatea motorului | 20 | 061369 - Rolă de curățare |
| 9 | 061367 - Roată de antrenare | 21 | 061370C8 - Rolă de curățare roată de antrenare |
| 10 | 061368 - Contrapiuliță roată de antrenare | 22 | 061384 - Capacul părții din față |
| 11 | 061386 - Carcasă cadru | 23 | 061391 - Clemă magnetică |
| 12 | 061377 - Șurub | 24 | 061390 - Comutator pornit/oprit |

Declarație de conformitate



Prin prezenta, Steinbach International GmbH declară că modelul de instalație radio dispozitiv de curățare a piscinei Poolrunner Battery Pro Performance (061207PP) corespunde cu Directiva 2014/53/UE.

Textul integral al Declarației de conformitate UE este disponibil la următoarea adresă de Internet: www.steinbach-group.com

Eliminarea

Îndepărtarea ambalajului



Îndepărtați ambalajul conform compoziției elementelor. Aruncați cartonul și cutia la maculatură, iar foliile la colectarea de materiale reciclabile.

Eliminarea aparatului uzat

Utilizabil în Uniunea Europeană și în alte state europene cu sisteme pentru colectarea separată a materialelor reciclabile.



Aparatele uzate nu trebuie aruncate la gunoiul menajer!

Dacă aparatul nu mai poate fi folosit, atunci fiecare utilizator **este obligat prin lege să predea aparatele uzate separat de gunoiul menajer**, de ex. la un centru de colectare din comuna/cartierul său. Astfel se garantează faptul că aparatele uzate sunt reciclate corespunzător și se evită efectele negative asupra mediului înconjurător. De aceea, aparatele electrice sunt marcate cu simbolul de mai sus.



Bateriile și acumulatorii nu trebuie aruncați la gunoiul menajer!

În calitate de utilizator, sunteți obligat prin lege să predați toate bateriile și toți acumulatorii, indiferent dacă aceștia conțin substanțe nocive* sau nu, la un centru de colectare din comuna/cartierul dvs. sau din magazine, pentru ca aceștia să poată fi eliminați în mod ecologic.

* marcat cu: Cd = cadmiu, Hg = mercur, Pb = plumb, Li = litiu

Opseg isporuke / dijelovi uređaja

1 Čistač

2 Kuka

3 Stanica za punjenje

4 Punjač

Uputstvo za upotrebu (bez slike)

Dijelovi uređaja

5 Prikaz statusa

6 Prekidač ON/OFF

7 Poklopac filtarske jedinice

8 Filtarska jedinica

9 Zaklopka za filtarsku jedinicu

Sadržaj

Pregled.....	2
Opseg isporuke / dijelovi uređaja.....	162
Općenito.....	164
Objašnjenje znakova.....	164
Sigurnost.....	165
Otvaranje i provjera opsega isporuke.....	166
Opis.....	166
Opis čistača bazena.....	166
Prikaz statusa.....	166
Funkcija upravlja aplikacijom putem funkcije bluetooth (izborno).....	167
Priprema.....	167
Punjenje baterije.....	167
Instalacija aplikacije.....	168
Upotreba.....	168
Čišćenje bazena.....	169
Konfiguracija programa čišćenja putem aplikacije.....	170
Prestanak upotrebe uređaja.....	170
Čišćenje.....	171
Skladištenje.....	172
Rješavanje problema.....	172
Tehnički podaci.....	173
Rezervni dijelovi.....	174
Izjava o sukladnosti.....	175
Odlaganje.....	175

Općenito

Pročitajte i čuvajte upute za upotrebu



Ove upute za upotrebu pripadaju uz čistač bazena Baterry Pro (u nastavku i pod nazivom „uređaj“). One sadrže važne informacije o pokretanju i rukovanju.

Prije upotrebe uređaja pažljivo pročitajte upute za upotrebu, posebno sigurnosne napomene. Nepoštivanje ovih uputa za upotrebu može dovesti do teških ozljeda ili oštećenja uređaja.

Sačuvajte upute za upotrebu za daljnju upotrebu. Ako uređaj proslijeđujete trećim osobama, obavezno prosljedite i ovo upute za upotrebu.

Pravilna upotreba

Ovaj uređaj namijenjen je isključivo čišćenju radi održavanja dna i bočne strane privatnih bazena koji imaju foliju debljine više od 0,4 mm,

- čije je dno ravno, glatko i bez prepreka (npr. nabora, podnih odvoda ili stepenica).
- čije su bočne strane ravne, glatke i okomite (npr. ne bazeni s obručem) i čiji je vodostaj ispod ruba bazena (npr. ne preljevni bazeni).

U bazenu od alternativnih materijala (npr. plastike ojačane staklenim vlaknima, plemenitog čelika ili pločica) snaga čišćenja može biti ograničena zbog strukture površine.

Uređaj nije prikladan za uklanjanje velikih količina naslaga koje se nakupljaju u bazenima s biološkom obradom vode (npr. prirodna jezercica za kupanje ili prirodni bazeni).

Namijenjeno je isključivo za privatnu upotrebu i nije pogodno za komercijalni sektor. Uređaj koristite samo onako kako je opisano u ovim uputama za upotrebu. Svaka druga upotreba smatra se neprikladnom i može dovesti do materijalne štete ili čak i do ozljede ljudi. Uređaj nije dječja igračka.

Proizvođač ili prodavatelj ne preuzima nikakvu odgovornost za štetu koja nastane zbog neprikladne ili pogrešne upotrebe.

Objašnjenje znakova

Sljedeće se oznake upotrebljavaju u ovim uputama za upotrebu, na uređaju ili na ambalaži.



Ovdje možete pronaći korisne dodatne informacije.



Opasnost od oštećenja!
Nemojte otvarati ambalažu oštrim ili šiljastim predmetima (npr. nožem)



Litij ionske baterije su u opremi ili su litij ionske baterije zapakirane s čistačem bazena



Ovaj simbol daje informacije o energetske učinkovitosti vanjskih mrežnih dijelova.



Upotrebljavajte punjač samo u unutarnjim prostorijama

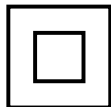

Električni uređaji s dvostruko izoliranim kućištem (klasa zaštite II)

Sigurnost

U ovim se uputama za upotrebu koriste sljedeći znakovi opasnosti.



UPOZORENJE!

Ova signalna oznaka/riječ označava opasnost srednjeg stupnja rizika koja, ako se ne izbjegne, za posljedicu može imati smrt ili teške ozljede.



OPREZ!

Ova signalna oznaka/riječ označava opasnost niskog stupnja rizika koja, ako se ne izbjegne, za posljedicu može imati manju ili umjereno tešku ozljedu.

NAPOMENA!

Ova signalna riječ upozorava na moguću materijalnu štetu.

Opće sigurnosne napomene

Sigurnosne napomene za osobe



UPOZORENJE!

Opasnosti za djecu i osobe sa smanjenim fizičkim, senzornim ili mentalnim sposobnostima (primjerice osobe s djelomičnim invaliditetom, starije osobe s ograničenim fizičkim i mentalnim sposobnostima) ili s nedovoljnim iskustvom i znanjem (primjerice starija djeca).

Nepravilno rukovanje uređajem može prouzročiti teške ozljede ili oštećenja uređaja.

- Dopustite drugim osobama da pristupe uređaju tek nakon što pažljivo pročitaju i u potpunosti razumiju ovo uputstvo ili ako su prošli obuku o pravilnoj upotrebi i povezanim opasnostima.
- Osobe sa smanjenim fizičkim, senzornim ili mentalnim sposobnostima (npr: djeca ili osobe pod utjecajem alkohola) ili s nedostatkom iskustva i znanja (npr: djeca) nikada ne ostavljajte bez nadzora u blizini uređaja.
- Nikada ne dozvolite djeci i osobama sa smanjenim fizičkim, senzorskim ili mentalnim sposobnostima ili s manjkom iskustva i znanja upotrebu uređaja.
- Čišćenje i korisničko održavanje ne smiju provoditi djeca.
- Djeca se ne smiju igrati uređajem niti priključnim kabelima.
- Nemojte pokretati uređaj ako niste za to sposobni (npr. pod utjecajem droga, alkohola ili lijekova).



UPOZORENJE!

Opasnost od ozljede zbog nedovoljnih kvalifikacija!

Nedostatak iskustva ili vještine u rukovanju potrebnim alatima i nedovoljno poznavanje regionalnih i normativnih propisa o potrebnim zanatskim radovima može izazvati najteže ozljede ili materijalnu štetu.

- Za sve radove čije rizike ne možete procijeniti zbog nedovoljnog osobnog iskustva angažirajte obučenog stručnjaka.

Dodatne sigurnosne napomene za punjač

Upotreba i rukovanje punjačem

- Punjač priključite samo ako mrežni napon utičnice odgovara podacima na natpisnoj pločici.
- Uređaj priključite samo na utičnicu kojoj se može lako pristupiti kako biste ga u slučaju kvara brzo mogli isključiti s električne mreže.
- Pri punjenju baterija uvijek pripremite na dovoljan protok zraka. Mogu nastati plinovi.

- Upotrebljavajte punjač samo za punjenje baterija koje je odobrio proizvođač.
- Nemojte puniti baterije koje se ne mogu ponovno napuniti.
- Puknuta ili baterija oštećena na bilo koji način ne smije se povezivati s punjačem.
- Zaštitite punjač od bilo koje vrste vlage.
- Upotrebljavajte punjač samo u unutarnjim prostorijama. Nikada ga ne pokrećite u vlažnim prostorijama ili na kiši.
- Nikada ne upotrebljavajte punjač u blizini eksplozivnih ili zapaljivih tvari. Postoji opasnost od požara i eksplozije.
- Ne stavljajte predmete na punjač i ne prekivajte punjač.
- Ne postavljajte punjač u blizini izvora topline.
- Redovito provjeravajte je li punjač oštećen.
- Upotrebljavajte oštećeni punjač tek nakon popravka.
- Nije dozvoljeno rastavljanje uređaja. Popravke smije provoditi samo ovlaštena tehnička korisnička služba.
- Ne upotrebljavajte punjač ako je bio izložen udarcima ili ako je pao.
- Isključite punjač nakon svakog korištenja iz mreže.
- Isključite punjač iz mreže prije čišćenja, održavanja, skladištenja i transporta i ostavite da se u potpunosti ohladi.
- **Punjive baterije puniti samo punjačima koje je preporučio proizvođač. Punjač koji je namijenjen za određenu vrstu punjivih baterija može uzrokovati opasnost od požara ako se upotrebljava s drugim punjivim baterijama.**

Otvaranje i provjera opsega isporuke



UPOZORENJE!

Opasnost od gušenja zbog materijala!

Ako se glava zaplete u ambalažnu foliju ili ako se proguta ambalažni materijal, može doći do smrti zbog gušenja. Opasnost je posebno povećana kod djece i mentalno zaostalih osoba koje ne mogu procijeniti rizik zbog nedovoljnog znanja i iskustva.

- Pazite da se djeca i mentalno zaostale osobe ne igraju s ambalažnim materijalom.

Opis

Opis čistača bazena

Čistač bazena na baterije čisti dno i bočne strane vašeg napunjenog bazena radi održavanja.

Pritom valjci za čišćenje skidaju zalijepljeni biofilm.

Odvojiva filtarska jedinica **8** filtrira oslobođene naslage i lebdeće čestice iz vode.

Kada je baterija ispražnjena, čistač bazena završava čišćenje.

Prikaz statusa

Prikaz statusa **5** pruža informacije o radnom stanju uređaja:

svijetli plavo

Uređaj je uključen i spreman za rad.

treperi plavo

Uređaj radi (i čisti bazen).

svijetli ljubičasto

Uređaj je bluetoothom povezan s aplikacijom. Tijekom ovog radnog stanja uređaj se može konfigurirati, ali ne i čistiti!

treperi ljubičasto

Uređaj je spreman za povezivanje s aplikacijom putem bluetootha.

svijetli žuto

Uređaj je završio čišćenje.

treperi žuto

Baterija je gotovo prazna (uređaj odlazi do bočne strane bazena).

svijetli crveno

Prekidač ON/OFF  je aktiviran i uređaj se isključuje.

treperi crveno

Uređaj se nalazi izvan vode.

Funkcija upravlja aplikacijom putem funkcije bluetooth (izborno)

„Battery Pro Line“ besplatna je aplikacija za vaš smartphone ili tablet. Ova aplikacija omogućuje namještanje programa čišćenja predviđenih čistača bazena putem bluetootha. Unosom parametara poput oblika i dimenzija bazena, postupak čišćenja možete individualno prilagoditi i optimizirati.

Program čišćenja „Čišćenje bočne strane / dna – fokus na dno“ za pravokutne bazene dimenzija 3m x 6m unaprijed je namješten pri isporuci.

(1) Čišćenje dna

Uređaj čisti isključivo dno bazena.

(2) Čišćenje bočne strane

Uređaj čisti isključivo bočnu stranu bazena.

(3) Čišćenje bočne strane / dna

Uređaj čisti bočnu stranu i dno bazena.

(4) Čišćenje bočne strane / dna – fokus na dno

Uređaj čisti bočnu stranu i dno bazena pri čemu troši više vremena na čišćenje dna.

Priprema

Punjenje baterije



UPOZORENJE!

Opasnost od požara!

Punjenje pri temperaturi nižoj od 10 °C dovodi do kemijskog oštećenja stranice i može prouzrokovati požar.

- Punite bateriju na sobnoj temperaturi.

NAPOMENA!

Punjenje baterije kad je utičnica za punjenje mokra ili vlažna uzrokuje povećanu koroziju na kontaktima.

- Priključite punjač na uređaj isključivo kad je utičnica za punjenje suha.

Postupak punjenja

1. Isključite uređaj prije postupka punjenja.
Prikaz statusa 5 se isključio.
2. Spojite punjač 4 sa stanicom za punjenje 3.
3. Utaknite punjač u utičnicu.
Svjetlo za kontrolu punjenja punjača 4 svijetli zeleno. Stanica za punjenje spremna je za rad.
4. Postavite uređaj na stanicu za punjenje.
Svjetlo za kontrolu punjenja svijetli crveno. Baterija se puni.
5. Pričekajte dok baterija nije potpuno napunjena.
Svjetlo za kontrolu punjenja svijetli zeleno.

Baterija je napunjena.

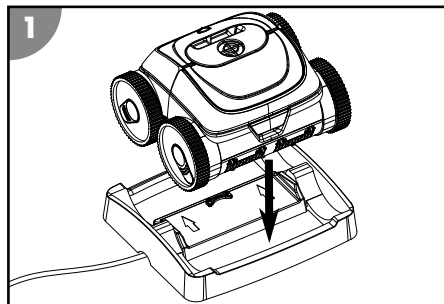

Instalacija aplikacije

Za upotrebu svih funkcija uređaja u potpunosti potrebna je instalacija sljedeće aplikacije.

IOS / Android



ili potražite aplikaciju „Battery Pro Line“ u trgovini aplikacija



Redovito instalirajte ažuriranja kako biste ažurirali aplikaciju. Samo tako možete dugoročno jamčiti nesmetan rad upravljanja putem Bluetootha.

Upotreba

UPOZORENJE!

Opasnost po život ako sustav radi tijekom kupanja!

Kosa ili komadi odjeće mogu se usisati ili ih element za čišćenje može uhvatiti i u ekstremnom slučaju držati ljude pod vodom i spriječiti ih da isplivaju na površinu.

- Nikada nemojte upotrebljavati uređaj dok su ljudi u bazenu.
- Spriječite svaki pristup bazenu sve dok uređaj radi.

Prije svake upotrebe provjerite sljedeće:

- Vide li se oštećenja na uređaju?
- Vide li se oštećenja na elementima za rukovanje?
- Postoji li funkcija sastavnih dijelova?
- Je li oprema u optimalnom stanju?
- Jesu li svi vodovi u optimalnom stanju?

Nemojte pokretati oštećeni uređaj ili opremu. Potrebno je da ih pregledaju i poprave obučeni stručnjaci koje je ovlastio proizvođač ili njegova korisnička služba.

Čišćenje bazena

Prije čišćenja bazena obratite pozornost na sljedeće:

- Uklonite moguće pokrove, odnosno folije s bazena.
- Uklonite prepreke (npr. ljestve) iz bazena.
- Isključite sustav filtriranja najmanje jedan sat prije početka čišćenja kako bi se nečistoće u vodi mogle nakupiti na dnu bazena.

Kako biste očistili bazen, postupite na sljedeći način:

1. Umetnite filtarsku jedinicu.
2. Stavite uređaj u bazen i uključite ga.

Umetanje filtra

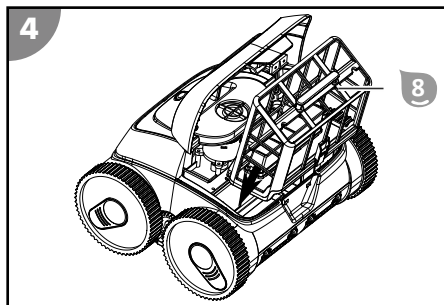
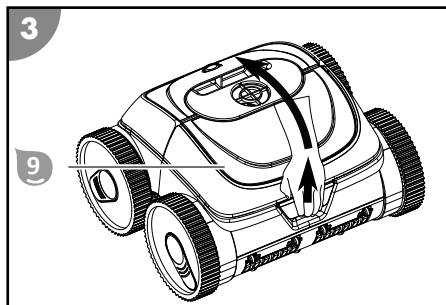



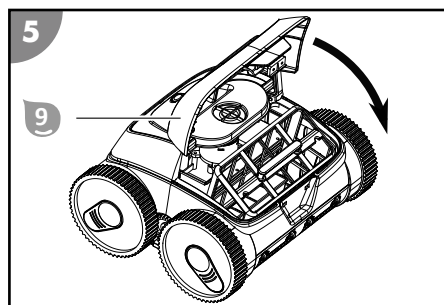

1. Otvorite zaklopu 9.
 2. Postavite filtarsku jedinicu 8 na usisni kanal.
 3. Zatvarajte zaklopu 9 dok se ne uklopi.
- Filtar je umetnut.*

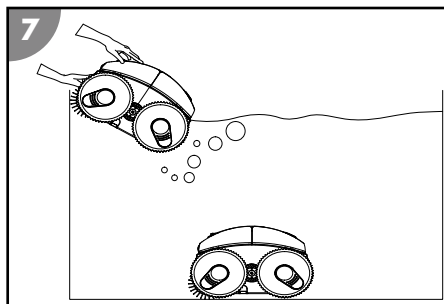
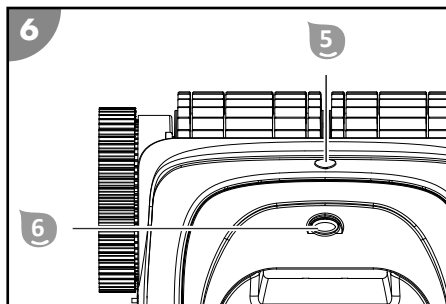

Stavljanje uređaja u bazen i pokretanje čišćenja

U stanju isporuke uređajem se možete koristiti bez upotrebe aplikacije. Opcijski postoji mogućnost optimizacije prethodno namještenog programa čišćenja (vidi poglavlje „Opis“) za individualne zahtjeve. Željene postavke moraju se izvršiti prije rada, izvan vode, a zatim ostaju spremljene.









1. Pritisnite prekidač ON/OFF .
Prikaz statusa  svijetli plavo. Uređaj je uključen i spreman za rad.
2. Držite uređaj za ručku i polako ga uranjajte u vodu sve dok nije u potpunosti izašao zrak.
3. Pustite uređaj da se spusti na dno.
Pazite da uređaj donjom stranom dodiruje dno bazena i da čišćenje može neometano započeti u smjeru središta bazena.
Prikaz statusa  treperi plavo.

Uređaj je stavljen u bazen i počinje čišćenje s vremenskom odgodom.

Konfiguracija programa čišćenja putem aplikacije

Spajanje uređaja s aplikacijom te konfiguraciju programa čišćenja potrebno je izvršiti izvan vode prije stavljanja uređaja u bazen i početka čišćenja. Izvršene postavke ostaju spremljene i prate se tijekom budućeg rada.

1. Aktivirajte bluetooth.
Kod Androida možda će biti potrebna i aktivacija GPS-a.
2. Pritisnite prekidač ON/OFF .
Prikaz statusa  svijetli plavo. Uređaj je spreman za rad.
3. Pritisnite prekidač ON/OFF (unutar maksimalno 2 sekunde) drugi put.
Prikaz statusa  treperi ljubičasto. Uređaj je spreman za povezivanje s aplikacijom putem bluetootha.
4. Pokrenite aplikaciju „Battery Pro Line“.
5. Tražite raspoložive uređaje.
6. Odaberite svoj uređaj kako biste ga povezali s aplikacijom.
Aplikacija javlja uspješno uspostavljanje veze. Prikaz statusa  svijetli ljubičasto. Uređaj je povezan s aplikacijom.
7. Pratite upute aplikacije i odaberite željene parametre.
8. Proverite i potvrdite namještene vrijednosti.
9. Pritisnite prekidač ON/OFF .
Prikaz statusa  svijetli crveno i isključuje se čim se isključio uređaj.

Program čišćenja konfiguriran je i spremljen.

Prestanak upotrebe uređaja

Postupite na sljedeći način kako biste prestali upotrebljavati uređaj:

1. Izvadite uređaj iz bazena i isključite ga.
2. Očistite filtersku jedinicu i uređaj.

Završavanje čišćenja

Uređaj automatski završava čišćenje čim je baterija gotovo prazna. Prikaz statusa  treperi žuto dok se uređaj pomiče prema bočnoj strani bazena, a svijetli žuto kad dosegne krajnji položaj.

Podizanje uređaja iz bazena

1. Pričvrstite kuku **2** na teleskopsku šipku i povucite je u ručku uređaja.
2. Polako vucite uređaj u smjeru površine vode sve dok rukom ne možete dosegnuti ručku.
3. Polako dignite uređaj za ručku iz vode i držite ga iznad površine vode.
Nakon 10 – 15 sekundi veći dio vode sakupljene u kućištu ponovno je istekao u bazen.
4. Isključite prekidač ON/OFF **6**.
*Prikaz statusa **5** svijetli crveno i isključuje se čim se isključio uređaj.*

5. Stavite uređaj pokraj bazena.

Uređaj je podignut iz bazena.

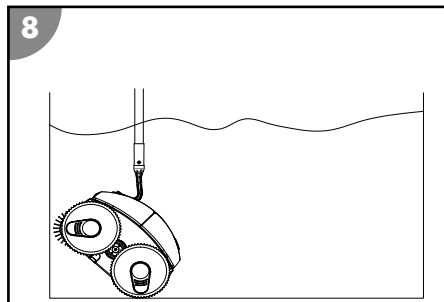

Očistite uređaj nakon svake upotrebe kako biste osigurali daljnju upotrebu bez smetnji.

Čišćenje

Uređaj čistite isključivo uobičajenim sredstvom za čišćenje kupaonica, čistom vodom iz slavine i krpom koja ne ispušta vlakna. Agresivna sredstva za čišćenje mogu oštetiti uređaj. Osušite uređaj krpom koja ne ispušta vlakna.

Skladištenje

1. Temeljito očistite uređaj (vidi poglavlje „Čišćenje“).
2. Pustite sve dijelove da se potpuno osuše.
3. Nakon toga spremite uređaj i dodatnu opremu na suhom mjestu na kojem neće doći do smrzavanja ($\geq +5\text{ }^{\circ}\text{C}$) bez izravnog sunčevog svjetla.

Rješavanje problema

Slika greške	Uzrok	Uklanjanje
Punjač treperi crveno.	Niski napon baterije ili je baterija u kvaru.	Obratite se korisničkoj službi.
Prikaz statusa  treperi crveno.	Uređaj je izvan vode.	Pustite uređaj u vodu ili ga isključite ako ga ne želite sada upotrijebiti.
Uređaj ne dolazi do svih mjesta u bazenu.	Uključeno je kruženje vode bazena.	Isključite sustav filtriranja bazena.
	Uređaj se zaglavio u rešetki za odvod.	Isključite sustav filtriranja bazena.
Uređaj se ne penje u potpunosti po bočnoj strani.	Filtar je začepljen.	Očistite filtari.
	Alge rastu na bočnim stranama.	Ručno očistite bočne strane bazena. Provjerite i uklonite uzrok rasta alga (npr. pH vrijednost). Češće upotrebljavajte čistač bazena.
	Temperatura vode je previsoka ili preniska.	Pokrenite uređaj pri radnoj temperaturi vode (vidi poglavlje „Tehnički podaci“).
	Gume ili valjak za čišćenje su istrošeni.	Provjerite jesu li gume i valjak za čišćenje istrošeni te ih prema potrebi zamijenite.
	Uređaj je prelagan i prevrće se.	Isključite uređaj i pustite da cijeli zrak izađe iz njega.
	Pogrešno su namještene pH vrijednost i vrijednost klora.	Ispravno namjestite pH vrijednost i vrijednost klora (vidi poglavlje „Tehnički podaci“).
Uređaj ne tone.	U uređaju ima zraka.	Isključite uređaj i pustite da cijeli zrak izađe iz njega.
	Sadržaj soli je previsok i uređaj više pluta.	Ispravno namjestite sadržaj soli. Vidi poglavlje „Tehnički podaci“.
Uređaj izranja.	Uređaj se penje previsoko ili u uređaju ima zraka.	Isključite uređaj i pustite da cijeli zrak izađe iz njega.
	Sadržaj soli je previsok i uređaj više pluta.	Ispravno namjestite sadržaj soli. Vidi poglavlje „Tehnički podaci“.

U slučaju da se pogreška ne može ukloniti, kontaktirajte korisničku službu koja je navedena na posljednjoj stranici.

Tehnički podaci

ČISTAČ BAZENA

Model:	HJ3182
Broj artikla:	061207PP
Širina elementa za čišćenje:	270 mm
Brzina:	maks. 11 m/min
Dubina uranjanja:	maks. 2,0 m

Fina filtarska jedinica:	180 µm
Vrsta zaštite:	IPX8

PUNJAČ

Model:	XSG1263000EU
Nazivna snaga:	81 W

Radni napon i radna frekvencija:	100 – 240 V~, 50/60 Hz
Izlazni napon:	12,6 V ===
Vrsta zaštite:	IP20

BATERIJA

Tip baterije:	litij ionska
Kapacitet baterije:	15 300 mAh
Vrijeme punjenja:	9 – 10 sati

Vrijeme rada:	do 120 min
---------------	------------

UPRAVLJANJE PUTEM RADIOVALOVA









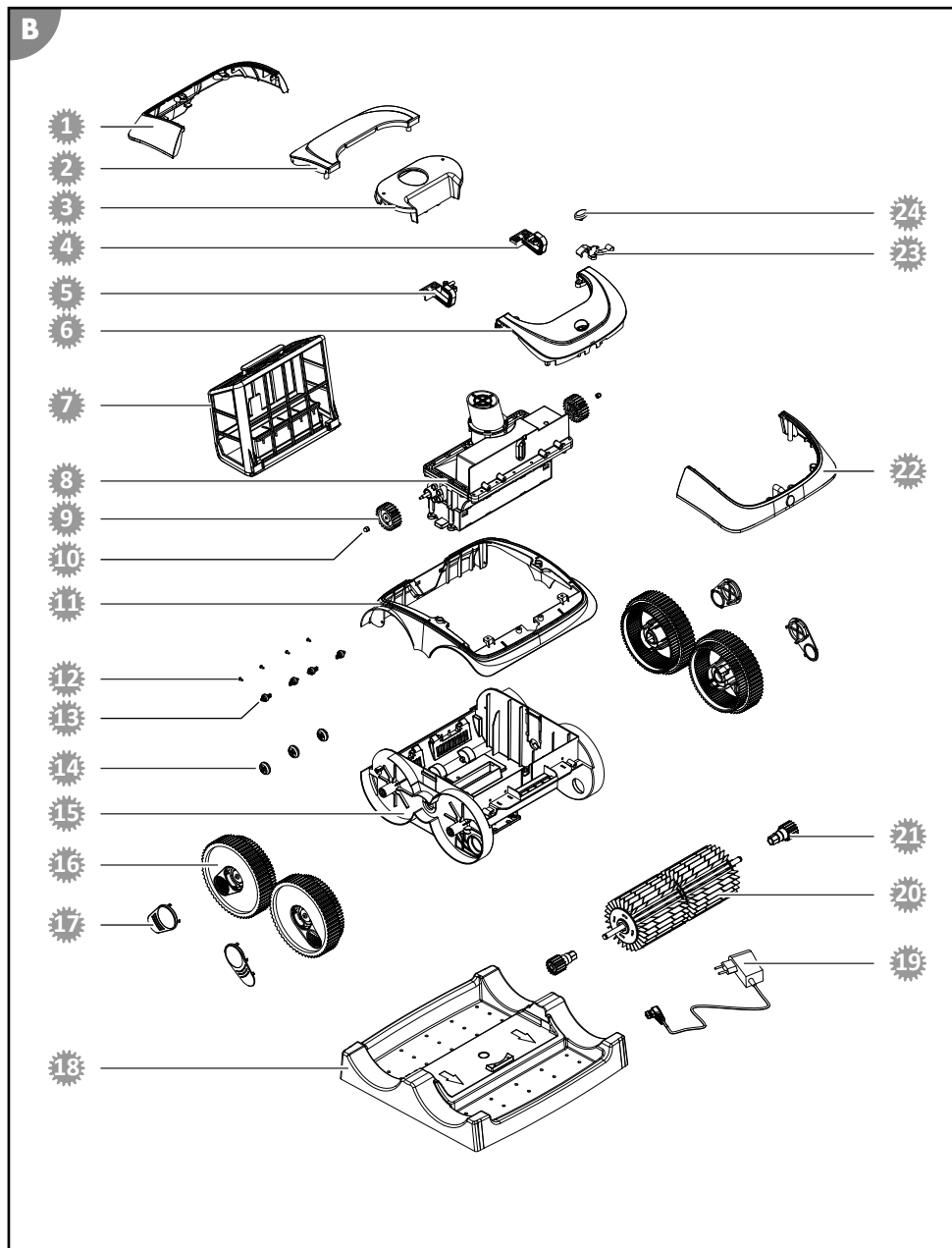















Aplikacija:	Battery Pro Line
Frekvencija prijenosa:	2402 – 2480 MHz
Efektivna izračena snaga:	4 dBm

BAZEN

Veličina bazena – veličina dna:	maks. 50 m ²
Sadržaj soli u vodi (elektroliza soli):	< 0,5 %
Temperatura vode:	10 °C – 35 °C
Temperatura okoline:	10 °C – 40 °C

Rezervni dijelovi



- | | |
|---|---|
|  061380 – stražnja strana poklopca |  061376C8 – potporni kotač 2 |
|  061381 – stražnja unutrašnja strana poklopca |  061375C8 – potporni kotač 1 |
|  061382 – gornji dio kućišta |  061379C8 – donji dio kućišta |
|  061389 – skretni blok lijevo |  061372C8 – kotač |
|  061388 – skretni blok desno |  061373C8 – poklopac kotača |
|  061383 – prednja unutrašnja strana poklopca |  061387 – stanica za punjenje |
|  061395 – filterna jedinica |  061392 – punjač |
|  061385 – jedinica motora |  061369 – valjak za čišćenje |
|  061367 – pogonski kotač |  061370C8 – pogonski kotač valjak za čišćenje |
|  061368 – pretorna matica pogonski kotač |  061384 – prednja strana poklopca |
|  061386 – okvir kućišta |  061391 – magnetska stezaljka |
|  061377 – vijak |  061390 – prekidač za uključivanje/isključivanje |

Izjava o sukladnosti



Ovime društvo Steinbach International GmbH izjavljuje da je vrsta radiouređaja – čistač bazena Poolrunner Battery Pro Performance (061207PP) u skladu s Direktivom 2014/53/EU.

Cijeli tekst EU Izjave o sukladnosti nalazi se na sljedećoj internetskoj adresi:

www.steinbach-group.com

Odlaganje

Odlaganje pakovanja



Odložite pakovanje prema vrsti. Debeli papir i karton stavite u otpadni papir, folije u dio za recikliranje.

Odlaganje starog uređaja

Primjenjivo u Europskoj uniji i u drugim europskim zemljama sa sustavima za odvojeno prikupljanje materijala za recikliranje.



Stari uređaji ne smiju se odlagati s kućnim otpadom!

Ako se uređaj više ne može koristiti, svaki je potrošač **zakonski obavezan stare uređaje odvojiti od kućnog otpada**, i odložiti npr. na zbirnom mjestu u svojoj općini/dijelu grada. Na taj način se osigurava da se stari uređaji pravilno recikliraju i da se izbjegnu negativni utjecaji na okoliš. Zbog toga su električni uređaji označeni gore navedenim simbolom.





Obične i punjive baterije ne smiju se bacati u kućni otpad!

Kao potrošač imate zakonsku obavezu odložiti sve obične i punjive baterije, bez obzira sadrže li štetne tvari* ili ne, na mjesto za prikupljanje u svojoj općini / dijelu grada ili ih predati trgovcima, kako bi se one mogle odložiti na ekološki prihvatljiv način.

* označeno st: Cd = kadmij, Hg = živa, Pb = olovo, Li = litij

Обхват на доставка/части на уреда

- 1 Уред за почистване
- 2 Кука
- 3 Зарядна станция
- 4 Зарядно устройство
Ръководство за обслужване (без изображение)

Частите на уреда

- 5 Индикаторна лампа
- 6 Превключвател ON/OFF
- 7 Капак на филтърния блок
- 8 Филтърен блок
- 9 Капак за филтърен блок

Съдържание

Преглед.....	2
Обхват на доставка/части на уреда.....	177
Обща.....	179
Обяснение на знаците.....	179
Безопасност.....	180
Разопаковане и проверка на обхвата на доставката.....	181
Описание.....	181
Описание на уреда за почистване на басейни.....	181
Индикаторна лампа.....	181
Функции на управлението чрез приложна програма през Bluetooth (опционално).....	182
Подготовка.....	182
Зареждане на акумулаторната батерия.....	182
Инсталиране на приложението.....	183
Обслужване.....	183
Почистване на басейна.....	184
Конфигуриране на програмата за почистване през приложението.....	185
Извеждане на уреда от експлоатация.....	186
Почистване.....	186
Съхранение.....	187
Отстраняване на неизправности.....	187
Технически данни.....	188
Резервни части.....	189
Декларация за съответствие.....	190
Изхвърляне.....	190

Обща

Прочетете и съхранете инструкцията за експлоатация



Настоящата инструкция за експлоатация се отнася за уреда за почистване на басейни Battery Pro (наричан по-нататък за краткост също „уред“). Тя съдържа важна информация за въвеждането в експлоатация и обслужването.

Преди въвежда в употреба на устройството прочетете внимателно инструкцията за експлоатация, по-конкретно указанията за безопасност. Неспазването на настоящата инструкция за експлоатация може да доведе до тежки наранявания или повреда на устройството.

Съхранявайте инструкцията за експлоатация за бъдещо ползване. Когато предавате устройството на трети лица, предайте непременно и настоящата инструкция за експлоатация.

Употреба по предназначение

Този уред е предназначен изключително за поддържащо почистване на пода и стените на частни басейни с фолио с дебелина над 0,4 mm,

- чиято подова повърхност е равна, гладка и без препятствия (напр. гънки, подови сифони, стъпала или стълби).
- чиито стени са равни, гладки и вертикални (напр. без с пръстен на ръба) и чието ниво на водата е под ръба на басейна (напр. без басейни с преливен ръб).

В басейни от алтернативни материали (напр. стъклопласт, неръждаема стомана или плочки) ефективността на почистване може да бъде ограничена поради структурата на повърхността.

Уредът не е подходящ за премахване на големи количества утайки, които се натрупват в плувни басейни с биологична обработка на водата (напр.: естествени езера за плуване или естествени басейни).

Уредът е предвиден изключително за лично ползване и не е подходящ за индустриалната сфера. Използвайте устройството само по начина, описан в настоящата инструкция за експлоатация. Всяка друга употреба се счита за неправилна и може да доведе до материални щети или дори до наранявания на хора. Уредът не е играчка за деца.

Производителят или търговецът не поема отговорност за щети, причинени от несъобразена с предназначението или погрешна употреба.

Обяснение на знаците

В настоящата инструкция за експлоатация върху уреда или върху опаковката са използвани следните символи.



Тук ще намерите полезна допълнителна информация.



Опасност от повреда!
Не отваряйте опаковката с остри или заострени предмети (напр. ножове)



Литиево-йонни батерии в оборудването или литиево-йонни батерии, опаковани заедно с оборудването за уреда за почистване на басейни



Този символ дава информация за енергийната ефективност на външни захранващи устройства.



Зарядното устройство да се използва само в закрити помещения

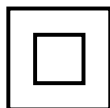

Електрически уреди с двойно изолиран корпус (клас на защита II)

Безопасност

В настоящата инструкция за експлоатация се използват следните сигнални думи.



ПРЕДУПРЕЖДЕНИЕ!

Този сигнален символ/сигнална дума означава опасност със средна степен на риск, която, ако не бъде избегната, може да доведе до смърт или тежко нараняване.



ВНИМАНИЕ!

Този сигнален символ/сигнална дума означава опасност с ниска степен на риск, която, ако не бъде избегната, може да доведе до леки или средни наранявания.

УКАЗАНИЕ!

Тази сигнална дума предупреждава за възможни материални щети.

Общи указания за безопасност

Указания за безопасност за хора



ПРЕДУПРЕЖДЕНИЕ!

Опасности за деца и лица с намалени физически, сетивни или умствени способности (например лица с частични увреждания, по-възрастни лица с ограничени физически и ментални способности) или липса на опит и знания (например по-големи деца).

Неправилната работа с устройството може причини тежки наранявания или щети на устройството.

- Разрешете достъп на други лица до устройството едва след като са прочели напълно и са разбрали смисъла на настоящото ръководство или са инструктирани за съобразена с предназначението употреба и свързаните с това опасности.
- Никога не оставяйте хора с намалени физически, сетивни или умствени способности (напр. деца или пияни хора) или липса на опит и знания (напр. деца) в близост до устройството без надзор.
- Никога не позволявайте на деца или лица с намалени физически, сетивни или умствени способности или липса на опит и знания да използват устройството.
- Не допускайте почистването и поддръжката да се извършват от деца.
- Да не се допуска деца да играят с уреда или присъединителния кабел.
- Не използвайте устройството, ако не се чувствате добре (напр. под въздействието на наркотици, алкохол или медикаменти).



ПРЕДУПРЕЖДЕНИЕ!

Опасност от нараняване в резултат на липса на квалификация!

Липсващ опит или учения при боравене с необходимите инструменти и липсващи знания относно регионални или нормативни разпоредби за необходими професионални дейности може да доведе до най-сериозни наранявания или материални щети.

- Възлагайте всички работи, чиито рискове не можете да прецените чрез достатъчен личен опит, на квалифицирани специалисти.

Допълнителни указания за безопасност на зарядни устройства

Използване и работа със зарядното устройство

- Свържете зарядното устройство само ако мрежовото напрежение на контактната кутия съответства на информацията върху типовата табела.
- Свързвайте зарядното устройство само към лесно достъпна контактна кутия, за да можете бързо да го изключите от електрическата мрежа в случай на авария.

- Винаги осигурявайте достатъчно вентилация при зареждане на акумулаторната батерия. Съществува опасност от образуване на газове.
- Използвайте зарядното устройство само за зареждане на одобрени от производителя акумулаторни батерии.
- Не зареждайте незареждащи се батерии.
- Напукана или повредена по друг начин акумулаторна батерия не трябва да бъде свързана към зарядното устройство.
- Пазете зарядното устройство от всякакъв вид влага.
- Използвайте зарядното устройство само в закрити помещения. Никога не го използвайте във влажни помещения или при дъжд.
- Никога не използвайте зарядното устройство в среда с експлозивни или възпламеними материали. Съществува опасност от пожар или експлозия.
- Не поставяйте никакви предмети върху зарядното устройство и не го покривайте.
- Не поставяйте зарядното устройство в близост до източник на топлина.
- Редовно проверявайте зарядното устройство за повреди.
- Не използвайте повредено зарядно устройство, докато не бъде поправено.
- Зарядното устройство не трябва да се разглобява. Ремонтни дейности могат да се извършват само от оторизиран технически сервис.
- Не използвайте зарядното устройство при излагане на удари или ударни вълни, или след изпускане.
- Изключвайте зарядното устройство от електрическата мрежа след всяка употреба.
- Преди почистване, техническо обслужване, съхранение и транспортиране, изключете зарядното устройство от електрическата мрежа и го оставете да се охлади напълно.
- **Зареждайте акумулаторната батерия само със зарядни устройства, които са препоръчани от производителя. При използване на зарядно устройство, което е предназначено за определен тип акумулаторни батерии, съществува опасност при използване с други акумулаторни батерии.**

Разпаковане и проверка на обхвата на доставката



ПРЕДУПРЕЖДЕНИЕ!

Опасност от задушаване чрез опаковъчен материал!

Обхващането на главата в опаковъчно фолио или поглъщането на други опаковъчни материали може да доведе до смърт чрез задушаване. Специално за деца, както и хора с умствени увреждания, които в резултат на липса на знания и опит не могат да преценят рисковете, поради което в тази връзка съществува повишен рисков потенциал.

- Уверете се, че с опаковъчния материал не си играят деца и хора с умствени увреждания.

Описание

Описание на уреда за почистване на басейни

Уредът за почистване на басейни, който работи с батерии, извършва текущо почистване на пода и стените на Вашия напълнен басейн.

Почистващият валик на уреда отстранява бионалепи.

Сваляемият филтърен блок **5** филтрира разтворените отлагания и суспендираните твърди частици от водата.

Ако акумулаторната батерия е изтощена, уредът за почистване на басейни прекратява почистването.

Индикаторна лампа

Индикаторната лампа **5** дава информация за работното състояние на уреда:

свети в синьо

Уредът е включен и готов употреба.

мига в синьо

Уредът работи (и почиства басейна).

свети в розово

Уредът е свързан с приложението чрез Bluetooth. По време на това работно състояние уредът може да бъде конфигуриран, но не и почистван!

мига в розово

Уредът е готов да се свърже с приложението чрез Bluetooth.

свети в жълто

Уредът е приключил почистването.

мига в жълто

Акумулаторната батерия е почти изтощена (и уредът се е придвижил до стената на басейна).

свети в червено

Превключвателят ON/OFF  е натиснат и уредът се изключва.

мига в червено

Уредът се намира извън водата.

Функции на управлението чрез приложна програма през Bluetooth (опционално)

„Battery Pro Line“ е безплатно приложение за смартфон или таблет. Чрез това приложение се настройват програмите за почистване на уреда за почистване на басейни, предвидени за тази цел чрез Bluetooth. Чрез въвеждане на параметрите като форма и размери на басейна, процесът на почистване може да се адаптира и оптимизира индивидуално.

При условията на доставка програмата за почистване „Почистване на стени/подове - акцент върху под“ е предварително зададена за правоъгълни басейни с размери 3m x 6m.

(1) Почистване на подове

Уредът почиства само дъното на басейна.

(2) Почистване на стени

Уредът почиства само стените на басейна.

(3) Почистване на стени/подове

Уредът почиства стените и подовете на басейна.

(4) Почистване на стени/подове – акцент върху подове

Уредът почиства стените и подовете на басейна, като отделя повече време за почистване на пода.

Подготовка

Зареждане на акумулаторната батерия



Опасност от пожар!

Зареждане при температура под 10 ° C ще доведе до химически повреди на клетката и може да предизвика пожар.

- Зареждайте акумулаторната батерия при стайна температура.

УКАЗАНИЕ!

Зареждането на акумулаторната батерия, когато букса за зареждане е мокра или влажна, води до повишена корозия на контактите.

- Свързвайте зарядното устройство към уреда, само когато буксата за зареждане е суха.

Зареждане

1. Изключете уреда преди зареждане.
Индикаторната лампа 5 изгасна.
2. Свържете зарядното устройство 4 със зарядната станция 3.
3. Включете зарядното устройство в контакт.
Контролната лампа за зареждане на зарядното устройство 4 свети зелено. Зарядната станция е готова за експлоатация.
4. Поставете уреда на зарядната станция.
Контролната лампа за зареждане свети в червено. Акумулаторната батерия се зарежда.
5. Изчакайте до пълното зареждане на акумулаторната батерия.
Контролната лампа за зареждане свети зелено.

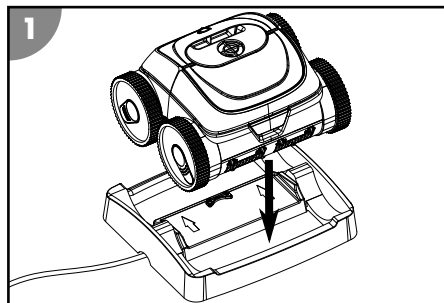

Акумулаторната батерия е заредена.

Инсталиране на приложението

За да можете да използвате пълните функционални възможности на уреда, е необходимо да инсталирате следното приложение.

iOS/Android



или потърсете в „Battery Pro Line“ в App Store



Поддържайте приложението актуално, като редовно инсталирате актуализации. Само така се гарантира безпроблемна работа на управлението чрез Bluetooth в дългосрочен план.

Обслужване

ПРЕДУПРЕЖДЕНИЕ!

Опасност за живота при работа по време на къпане!

Косата или дрехите могат да бъдат всмукани или захванати от почистващия елемент, а в екстремни случаи да задържат хората под вода и да бъдат възпрепятствани да изплуват на повърхността.

- Никога не използвайте уреда, докато в басейна има хора.

- Предотвратете всякакъв достъп до басейна, докато уредът работи.

Преди всяка употреба проверете следното:

- Има ли видими щети по устройството?
- Има ли видими щети по елементите за управление?
- Посочена ли е функцията на отделните части?
- Принадлежностите в безупречно състояние ли са?
- Всички кабели ли са в безупречно състояние?

Не въвеждайте в експлоатация повредено устройство и принадлежности. Оставете за проверка и ремонт от производителя, отдела за обслужване на клиенти или квалифициран специалист.

Почистване на басейна

Преди почистване на басейна, обърнете внимание на следното:

- Отстранете евентуални покрития, респ. фолиа от басейна.
- Отстранете препятствията (напр. стълба) от басейна.
- Изключете филтърната система поне час преди началото на почистването, за да могат замърсяванията във водата да се утаят на дъното.

При почистване на Вашия басейн процедирайте, както следва:

1. Поставете филтърния блок.
2. Поставете устройството в басейна и го включете.

Поставяне на филтъра

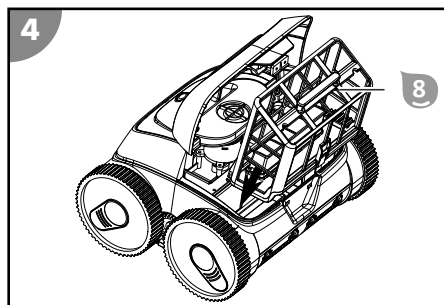
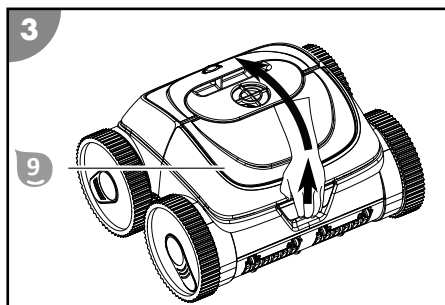

1. Отворете капака 9.
 2. Поставете филтърния блок 8 на всмукателния канал.
 3. Затворете капака 9, докато щракне.
- Филтърът е поставен.*

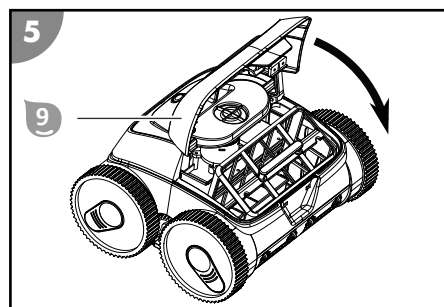

Поставяне на уреда в басейна и стартиране на почистването

В състояние на доставка уредът може да се използва без използване на приложението. Съществува обаче възможност за оптимизиране на предварително зададената програма за почистване (вижте глава „Описание“) според индивидуални изисквания. Желаните настройки трябва да бъдат направени преди експлоатация, извън водата и след това да останат запазени.

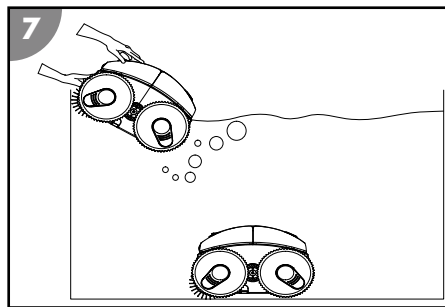
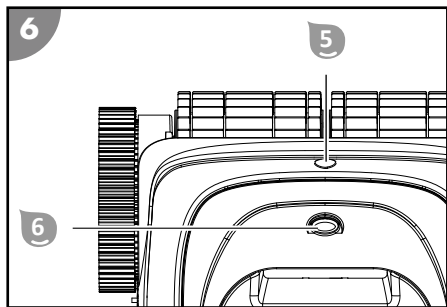

1. Натиснете превключвателя ON/OFF **6**.
*Индикаторната лампа **5** светва в синьо. Уредът е включен и готов употреба.*
2. Хванете здраво уреда за ръкохватката и го потопете бавно във водата до пълно изпускане на въздуха.
3. Оставете уредът да потъне на дъното.
Уверете се, че долната страна на уреда докосва дъното на басейна, и че почистването може да започне безпрепятствено в посока към центъра на басейна.
*Индикаторната лампа **5** започва да мига в синьо.*

Уредът е поставен в басейна и стартира почистването с отложен старт.

Конфигуриране на програмата за почистване през приложението

Необходимо е свързване на уреда с приложението, както и конфигуриране на програмата за почистване извън водата, преди уредът да бъде поставен в басейна и да започне почистване. Настройките, които сте направили, са запазени и ще бъдат използвани при бъдеща работа.

1. Активирайте Bluetooth.
При използване на операционна система Android може да се наложи активиране на GPS.
2. Натиснете превключвателя ON/OFF **6**.
*Индикаторната лампа **5** светва в синьо. Уредът е готов за употреба.*
3. Натиснете превключвателя ON/OFF (в рамките на максимално 2 секунди) втори път.
*Индикаторната лампа **5** мига в розово. Уредът е готов да се свърже с приложението чрез Bluetooth.*
4. Стартирайте приложение „Battery Pro Line“.
5. Направете търсене за налични уреди.
6. Изберете Вашия уред и го свържете с приложението.
*Приложението съобщава, че връзката е успешно установена. Индикаторната лампа **5** светва в розово. Уредът е свързан с приложението.*
7. Следвайте инструкциите в приложението и изберете желаните настройки.
8. Проверете и потвърдете зададените стойности.
9. Натиснете превключвателя ON/OFF **6**.
*Индикаторната лампа **5** светва в червено и изгасва веднага след като уредът се изключи.*

Програмата за почистване е конфигурирана и запазена.

Извеждане на уреда от експлоатация

За да изведете уреда от експлоатация, процедурирайте, както следва:

1. Извадете устройството от басейна и го изключете.
2. Почистете филтърния блок и устройството.

Прекратяване на почистването

Уредът прекратява автоматичното почистване веднага щом акумулаторната батерия е почти изтощена. Индикаторната лампа **5** мига в жълто, докато уредът се придвижва към стената на басейна и светва в жълто веднага щом достигне крайно положение.

Изваждане на уреда от басейна

1. Закрепете куката **2** на телескопичен прът и го вкарайте в дръжката на уреда.
2. Бавно изтеглете уреда към водната повърхност, докато достигнете ръкохватката с ръка.
3. Бавно издърпайте уреда от водата за дръжката и го задръжте над повърхността на водата.
След 10-15 секунди повечето от събралата се в корпуса вода се оттича обратно в басейна.
4. Изключете превключвателя ON/OFF **6**.

*Индикаторната лампа **5** светва в червено и изгасва веднага след като уредът се изключи.*

5. Поставете уреда до басейна.
Уредът е изваден от басейна.

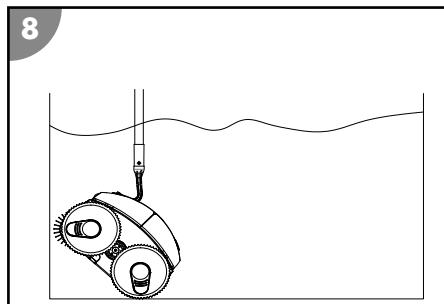

Почиствайте уреда след всяка употреба, за да сте сигурни, че ще продължава да функционира правилно.

Почистване

Почиствайте уреда с обикновен препарат за бани, чиста течаща вода и кърпа, която не оставя власинки. Агресивните почистващи препарати могат да повредят уреда. Подсушете уреда с кърпа, която не оставя власинки.

Съхранение

1. Почистете щателно устройството (вижте глава "Почистване").
2. Оставете всички части да изсъхнат напълно.
3. След това приберете устройството и неговите принадлежности на сухо и защитено от замръзване място ($\geq +5^{\circ}\text{C}$), без пряка слънчева светлина.

Отстраняване на неизправности

Изображение за грешка	Причина	Отстраняване
Зарядното устройство мига в червено.	Ниско напрежение на акумулаторната батерия или акумулаторната батерия е дефектна.	Обърнете се към отдела за обслужване на клиенти.
Индикаторната лампа  мига в червено.	Уредът е извън водата.	Потопете уреда или го изключете, когато не го използвате.
Уредът не достига до всички точки в басейна.	Циркулацията на водата в басейна е включена.	Изключете филтърната система на басейна.
	Уредът виси на отводнителната решетка.	Изключете филтърната система на басейна.
Уредът не се издига напълно по стената.	Филтърът е запушен.	Почистете филтъра.
	По стените растат водорасли.	Предварително почистете стените на басейна на ръка. Проверете и отстранете причината за растежа на водораслите (например рН стойност). Използвайте уреда за почистване на басейни по-често.
	Температурата на водата е прекалено висока или прекалено ниска.	Уредът трябва да работи при работна температура на водата (вижте глава „Технически данни“).
	Гумите или почистващият валеж са износени.	Проверете гумите и почистващия валеж за износване и при необходимост ги сменете.
	Уредът е прекалено лек и се обръща.	Изключете уреда и изпуснете целия въздух.
	Грешна настройка на рН стойността и стойността за хлора.	Задайте правилна настройка за рН стойността и стойността за хлора (вижте глава "Технически данни").
Уредът не потъва.	В уреда има въздух.	Изключете уреда и изпуснете целия въздух.
	Съдържанието на сол е прекалено високо и уредът има по-голяма подемна сила.	Задайте правилна настройка за съдържанието на сол. Вижте глава „Технически данни“.

Изображение за грешка	Причина	Отстраняване
Уредът изплува.	Уредът се изкачва прекалено високо или в него има въздух.	Изключете уреда и изпуснете целия въздух.
	Съдържанието на сол е прекалено високо и уредът има по-голяма подемна сила.	Задайте правилна настройка за съдържанието на сол. Вижте глава „Технически данни“.

Ако повредата не може да бъде отстранена, свържете се със следпродажбения сервиз, посочен на последната страница.

Технически данни

УРЕД ЗА ПОЧИСТВАНЕ НА БАСЕЙНИ

Модел:	HJ3182
Артикулен номер:	061207PP
Широк елемент за почистване:	270 mm
Скорост:	макс. 11 m/min

Дълбочина на спускане: макс. 2,0 m

Степен на филтрация:	180 µm
Степен на защита:	IPX8

ЗАРЯДНО УСТРОЙСТВО

Модел:	XSG1263000EU
Номинална мощност:	81 W
Работно напрежение и работна честота:	100-240 V~, 50/60 Hz
Исходно напрежение:	12,6 V ===
Степен на защита:	IP20

АКУМУЛАТОРНА БАТЕРИЯ

Тип акумулаторна батерия:	Литиево-йонна
Капацитет на акумулаторната батерия:	15 300 mAh
Време на зареждане:	9 - 10 часа

Продължителност на работа: до 120 минути

ДИСТАНЦИОННО УПРАВЛЕНИЕ









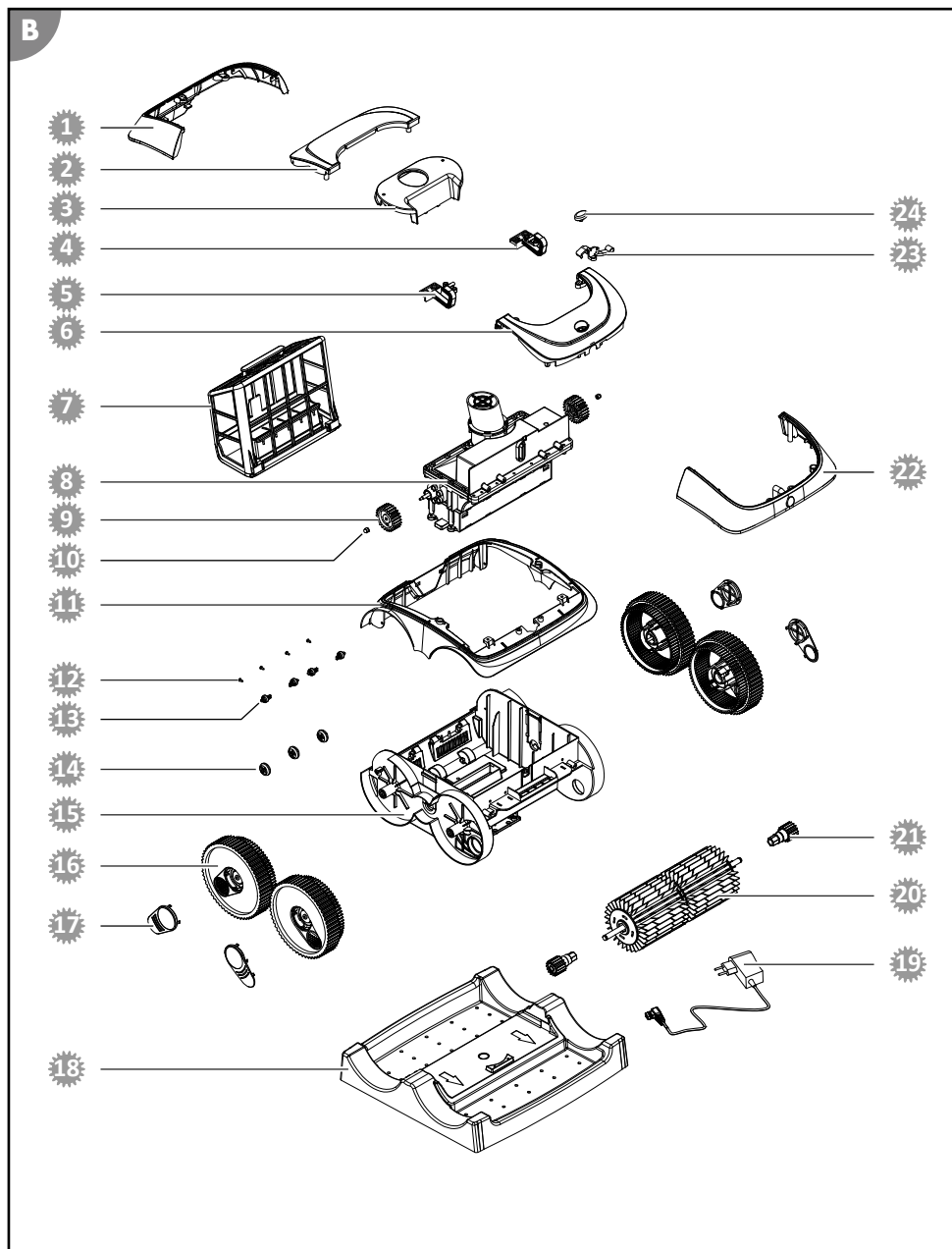















Приложение:	Battery Pro Line
Честота на предаване:	2402-2480 MHz
Ефективна мощност на излъчване ERP:	4 dBm

БАСЕЙН

Размер на басейна - площ на дъното:	макс. 50 m ²
Съдържание на сол във водата (солна електролиза):	<0,5 %
Температура на водата:	10°C - 35°C
Температура на околната среда:	10 °C - 40 °C

Резервни части



- | | |
|--|--|
|  061380 - капак задна част |  061376C8 - опорно колело 2 |
|  061381 - капак задна част отвътре |  061375C8 - опорно колело 1 |
|  061382 - корпус горна част |  061379C8 - корпус долна част |
|  061389 - отклоняващ блок вляво |  061372C8 - колело |
|  061388 - отклоняващ блок вдясно |  061373C8 - капачка за колело |
|  061383 - капак отпред отвътре |  061387 - зарядна станция |
|  061395 - филтърен блок |  061392 - зарядно устройство |
|  061385 - моторен агрегат |  061369 - почистващ валеж |
|  061367 - задвижващо колело |  061370C8 - задвижващо колело почистващ валеж |
|  061368 - шарнирна гайка задвижващо колело |  061384 - капак отпред |
|  061386 - корпус рамка |  061391 - магнитна клема |
|  061377 - винт |  061390 - превключвател |

Декларация за съответствие



С настоящото Steinbach International GmbH декларира, че безжичният тип уред за почистване на басейни Poolrunner Battery Pro Performance (061207PP) отговаря на Директива 2014/53/ЕС.

Пълният текст на ЕС декларацията за съответствие е достъпен на следния интернет адрес: www.steinbach-group.com

Изхвърляне

Изхвърляне на опаковката



Изхвърлете опаковката според вида ѝ. Изхвърлете велпапето и картоната в отпадъците за хартия, фолиото при материалите за рециклиране.

Изхвърляне на излязло от употреба устройство

Приложимо в Европейския съюз и други европейски страни със системи за разделно събиране на рециклируеми материали.



Излезли от употреба устройства да не се изхвърлят заедно с битови отпадъци!

Ако уредът вече не може да се използва, всеки потребител е задължен по закон да изхвърля излезли от употреба устройства отделно от битовите отпадъци, напр. да ги предаде на пункт за вторични суровини във своята община/част на града. Това гарантира правилното рециклиране на излезлите от употреба устройства и избягването на негативните въздействия върху околната среда.

Затова електроуредите са обозначени с горния символ.



Отпадъците от батериите и акумулаторните батерии не трябва да бъдат събирани в битовите отпадъци!

Като потребител вие сте законово задължен да събирате всички батерии и акумулаторни батерии, независимо от това дали съдържат вредни вещества* или не, в събирателен пункт във вашата община/градски район или в търговски обект така, че събирането на отпадъците да бъде екологично.

* маркирано с: Cd = кадмий, Hg = живак, Pb = олово, Li = литий

Teslimat kapsamı/cihaz parçaları

- 1 Temizleyici
- 2 Kanca
- 3 Şarj istasyonu
- 4 Şarj cihazı
- Kullanım kılavuzu (resimsiz)

Cihaz parçaları

- 5 Durum göstergesi
- 6 ON/OFF şalteri
- 7 Filtre ünitesi kapağı
- 8 Filtre ünitesi
- 9 Filtre ünitesi için kapak

İçindekiler

Genel bakış	2
Teslimat kapsamı/cihaz parçaları	192
Genel	194
Özel işaretler	194
Güvenlik	195
Paketin açılması ve teslimat kapsamının kontrol edilmesi	196
Açıklama	196
Yüzme havuzu temizleyicisi açıklaması.....	196
Durum göstergesi.....	196
Uygulama kumandasının Bluetooth aracılığıyla işlevleri (opsiyonel).....	197
Hazırlık	197
Akünün şarj edilmesi.....	197
Uygulama kurulumu.....	198
Kullanım	198
Havuzun temizlenmesi.....	199
Temizlik programını uygulama üzerinden yapılandırın.....	200
Cihazın devre dışı bırakılması.....	200
Temizlik	201
Depolama	202
Sorun giderme	202
Teknik veriler	203
Yedek parçalar	204
Uygunluk beyanı	205
Ürünü bertaraf etme	205

Genel

İşletme talimatını okuyun ve saklayın



Bu kullanma talimatı Battery Pro Yüzme Havuzu Temizleyicisinin (bundan böyle "cihaz" olarak da anılacaktır) bir parçasıdır. Çalıştırma ve kullanıma yönelik önemli bilgiler içerir. Cihazı kullanmadan önce özellikle güvenlik talimatları olmak üzere kullanma talimatını dikkatlice okuyun. Bu kullanma talimatının dikkate alınmaması ağır yaralanmalara veya cihazda hasara neden olabilir.

Kullanma talimatını gelecek kullanımlar için saklayın. Cihazı üçüncü şahıslara verirken, bu kullanma talimatını da mutlaka verin.

Kullanım amacı

Bu cihaz, yalnızca folyo kalınlığı 0,4 mm'den fazla olan özel folyo havuzlarının zemin ve duvarlarının bakım temizliği için tasarlanmıştır, bu havuzların özellikleri şöyledir:

- Zemini düz, pürüzsüz ve engellerden (kıvrımlar, yer süzgeçleri, basamaklar veya merdivenler gibi) arındırılmıştır.
- Duvarları düz, pürüzsüz ve dikeydir (örn. yüzer halkalı havuzlar yok) ve su seviyesi havuz kenarının altındadır (örn. taşma havuzları yok).

Alternatif malzemelerden yapılmış havuzlarda (örn. GRP, paslanmaz çelik veya fayans) yüzey yapısı nedeniyle temizleme performansı sınırlı olabilir.

Cihaz, biyolojik su arıtmalı yüzme havuzlarında (örn. doğal yüzme havuzları veya doğal havuzlar) biriken büyük miktardaki tortunun giderilmesi için uygun değildir.

Sadece kişisel kullanıma yöneliktir ve ticari kullanım için uygun değildir. Cihazı sadece bu kullanma talimatında açıklandığı gibi kullanın. Diğer tüm kullanımlar uygunsuz kabul edilir ve mal hasarına ve hatta kişisel yaralanmaya neden olabilir. Cihaz bir çocuk oyuncuğu değildir.

Üretici veya satıcı, usulüne uygun olmayan veya yanlış kullanımdan kaynaklanan hasarlar için sorumluluk kabul etmez.

Özel işaretler

Bu kullanma talimatında, cihaz üzerinde veya ambalaj üzerinde aşağıdaki semboller kullanılmıştır.



Burada faydalı ek bilgileri bulabilirsiniz.



Hasar tehlikesi!
Ambalajı keskin veya sivri cisimlerle (örn. bıçak) açmayın



Lityum iyon piller teçhizat içerisinde veya lityum iyon piller yüzme havuzu temizleyicisi teçhizatıyla birlikte paketlenmiştir



Bu sembol, harici güç adaptörlerinin enerji verimliliği hakkında bilgi verir.



Şarj cihazını yalnızca iç mekanlarda kullanınız

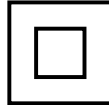

Çift yalıtıma sahip muhafazalı elektrikli cihazlar (koruma sınıfı II)

Güvenlik

Bu kullanma talimatında aşağıdaki uyarı sözcükleri kullanılmıştır.

 **UYARI!**

Bu uyarı sembolü/kelimesi, kaçınılmadığı takdirde ölüm veya ciddi yaralanmayla sonuçlanabilecek orta düzeyde risk içeren bir tehlikeyi belirtir.

 **DİKKAT!**

Bu uyarı sembolü/kelimesi, kaçınılmadığı takdirde küçük veya orta derecede yaralanmayla sonuçlanabilecek düşük düzeyde risk içeren bir tehlikeyi belirtir.

İKAZ!

Bu uyarı sözcüğü olası mal hasarına karşı uyarır.

Genel güvenlik talimatları

Kişiler için güvenlik talimatları

 **UYARI!**

Çocuklar ve fiziksel, duyuşal veya zihinsel yetenekleri azalmış kişiler (örn. kısmen engelliler, sınırlı fiziksel ve zihinsel yetenekleri olan yaşlılar) veya deneyim ve bilgi eksikliği (örn. daha büyük çocuklar) için tehlikeler.

Cihazın yanlış kullanımını ağır yaralanmalara veya cihazda hasarlara neden olabilir.

- Cihaza başkalarının erişimine, sadece o kişiler talimatları tamamen okuduktan ve anladıktan veya kullanım amacı ve bununla bağlantılı tehlikeler hakkında bilgilendirildikten sonra izin verin.
- Fiziksel, duyuşal veya zihinsel yetenekleri azalmış (örn. çocuklar veya sarhoş insanlar) veya deneyim ve bilgi eksikliği olan (örn. çocuklar) kişilerin gözetimsiz olarak cihazın yakınında bulunmasına asla izin vermeyin.
- Çocukların ve fiziksel, duyuşal veya zihinsel yetenekleri azalmış veya deneyim ve bilgi eksikliği olan kişilerin cihazı kullanmasına asla izin vermeyin.
- Temizliğin ve kullanıcı bakımının çocuklar tarafından yapılmasına izin vermeyin.
- Çocuklar cihazla veya bağlantı kablosuyla oynamamalıdır.
- Cihazı, sorunlu durumdakken çalıştırmayın (ör. uyuşturucu, alkol veya ilaç etkisi altında).

 **UYARI!**

Yetersiz nitelik nedeniyle yaralanma tehlikesi!

Gerekli aletlerin kullanımında deneyim veya beceri eksikliği ve gerekli zanaat işleri için bölgesel veya normatif hükümler hakkında bilgi eksikliği, son derece ciddi yaralanmalara veya maddi hasara neden olabilir.

- Risklerini yeterli kişisel deneyim ile değerlendiremeyeceğiniz tüm işler için nitelikli bir uzmanı görevlendirin.

Şarj cihazları için ilave güvenlik talimatları

Şarj cihazının kullanımı ve bakımı

- Şarj cihazını, sadece prizde bulunan şebeke gerilim tip etiketi üzerinde belirtilen değer ile aynıysa takın.
- Bir arıza durumunda hızlıca elektrik şebekesinden ayrılabilmek için şarj cihazını sadece erişimi kolay bir prize takın.
- Akünün şarj edilmesi sırasında her zaman yeterince havalandırma sağlayın. Gazlar oluşabilir.
- Şarj cihazını sadece üretici tarafından onaylanan aküleri şarj etmek için kullanın.
- Tekrar şarj edilemeyen pilleri şarj etmeyin.

- Çatlamış veya herhangi bir şekilde hasar görmüş bir akü şarj cihazına bağlanmamalıdır.
- Şarj cihazını her türlü neme karşı koruyun.
- Şarj cihazını sadece iç mekanlarda kullanın. Asla nemli odalarda veya yağmurda çalıştırmayın.
- Şarj cihazını asla patlayıcı veya yanıcı malzemelerin çevresinde kullanmayın. Yangın ve parlama tehlikesi mevcuttur.
- Şarj cihazının üzerine hiçbir nesne koymayın ve şarj cihazının üzerini örtmeyin.
- Şarj cihazını bir ısı kaynağının yakınına yerleştirmeyin.
- Şarj cihazında hasar olup olmadığını düzenli olarak kontrol edin.
- Hasarlı bir şarj cihazını ancak onarıldıktan sonra tekrar kullanın.
- Şarj cihazı parçalarına ayrılmalıdır. Onarımlar sadece onaylı bir teknik müşteri hizmet birimi tarafından gerçekleştirilebilir.
- Şarj cihazını, darbelere veya çarpmalara maruz kaldıysa ya da düştüyse kullanmayın.
- Şarj cihazını her kullanımdan sonra prizden çıkarın.
- Şarj cihazını temizlik, onarım, depolama ve taşıma öncesi prizden çıkarın ve tamamen soğumasını sağlayın.
- **Aküler yalnızca üretici tarafından tavsiye edilen şarj cihazlarıyla şarj ediniz. Belli tipte aküler için uygun olan şarj cihazları eğer başka akülerle kullanılırlarsa yangın tehlikesi vardır.**

Paketin açılması ve teslimat kapsamının kontrol edilmesi



UYARI!

Ambalaj malzemesi nedeniyle boğulma tehlikesi!

Kafanın ambalaj filmine dolanması veya diğer ambalaj malzemelerinin yutulması boğulma nedeniyle ölümlü sonuçlanabilir. Özellikle bilgi ve deneyim eksikliği nedeniyle riskleri değerlendiremeyen çocuklar ve zihinsel engelliler için tehlike potansiyeli artmaktadır.

- Çocukların ve ayrıca zihinsel engelli kişilerin ambalaj malzemesiyle oynamadığından emin olun.

Açıklama

Yüzme havuzu temizleyicisi açıklaması

Aküyle çalışan yüzme havuzu temizleyicisi, dolu havuzunuzun zemin ve duvarlarının bakım temizliğini gerçekleştirir.

Bu sırada temizleme silindirleri yapışan biyofilm çözer.

Çıkartılabilen filtre ünitesi **8**, çözülen birikintileri ve uçuşan maddeleri sudan filtreler.

Akü boşaldığında, yüzme havuzu temizleyicisi temizliği sonlandırır.

Durum göstergesi

Durum göstergesi **5** cihazın çalışma durumu hakkında bilgi verir:

mavi renkte yanma

Cihaz açık ve çalışmaya hazır.

mavi renkte yanıp sönme

Cihaz çalışıyor (ve havuzu temizliyor).

pembe renkte yanma

Cihaz, Bluetooth aracılığıyla uygulamaya bağlanmıştır. Bu işletim durumu sırasında cihaz yapılandırılabilir, fakat temizlenemez!

pembe renkte yanıp sönme

Cihaz, Bluetooth aracılığıyla uygulamaya bağlanmaya hazırdır.

sarı renkte yanma

Cihaz, temizleme işlemini tamamladı.

sarı renkte yanıp sönme

Akü neredeyse boş (ve cihaz havuz duvarına doğru hareket eder).

kırmızı renkte yanma

ON/OFF  şalterine basıldı ve cihaz kapanıyor.

kırmızı renkte yanıp sönme

Cihaz suyun dışında.

Uygulama kumandasının Bluetooth aracılığıyla işlevleri (opsiyonel)

"Battery Pro Line", akıllı telefonunuz veya tabletiniz için ücretsiz temin edilebilir bir uygulamadır. Bu uygulama, bu amaç için sağlanan yüzme havuzu temizleyicisinin temizleme programlarını Bluetooth üzerinden ayarlamayı mümkün kılar. Havuzun şekli ve boyutları gibi parametreler girilerek temizleme işlemi bireysel olarak ayarlanabilir ve optimize edilebilir.

Teslimat durumunda, 3m x 6m boyutlarındaki dikdörtgen havuzlar için "Duvar / Zemin Temizleme - Odak Zemin" temizleme programı önceden ayarlanmıştır.

(1) Zemin temizleme

Cihaz, sadece havuzun zeminini temizler.

(2) Duvar temizleme

Cihaz, sadece havuzun duvarını temizler.

(3) Duvar/zemin temizliği

Cihaz havuzun duvarını ve zeminini temizler.

(4) Duvar/zemin temizliği – Zemin odaklı

Cihaz havuzun duvarını ve zeminini temizler, bu sırada zemini temizlemek için daha fazla zaman harcar.

Hazırlık

Akünün şarj edilmesi



UYARI!

Yangın tehlikesi!

10 °C'nin altındaki bir sıcaklıkta şarj etmek hücrenin kimyasal açıdan hasar görmesine ve bir yangına neden olabilir.

- Aküyü oda sıcaklığında şarj edin.

İKAZ!

Şarj soketi ıslak veya nemliyken akünün şarj edilmesi kontaklarda korozyonun artmasına neden olur.

- Şarj cihazını cihaza yalnızca şarj soketi kuru olduğunda bağlayın.

Şarj işlemi

1. Cihazı şarj işleminden önce kapatın.
Durum göstergesi 5 söndü.
2. Şarj cihazını 4 şarj istasyonuna 3 bağlayın.
3. Şarj cihazını bir prize takın.
Şarj cihazının 4 şarj kontrol ışığı yeşil renkte yanıyor. Şarj istasyonu çalışmaya hazır.
4. Cihazı şarj istasyonuna koyun.
Şarj kontrol ışığı kırmızı renkte yanar. Akü şarj ediliyor.
5. Akünün tamamen şarj olmasını bekleyin.
Şarj kontrol ışığı yeşil renkte yanar.

Akü şarj edildi.

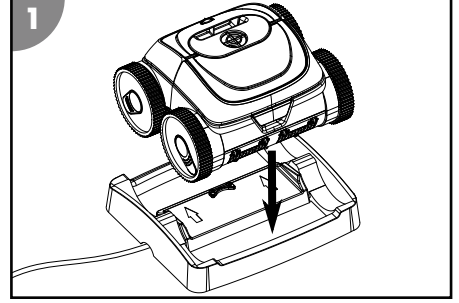

Uygulama kurulumu

Cihazın tüm fonksiyonlarını kullanabilmek için aşağıdaki uygulamanın yüklenmesi gerekir.

iOS / Android



veya App Store'da "Battery Pro Line" arayın



Güncellemeleri düzenli olarak yükleyerek uygulamayı güncel tutun. Sadece bu şekilde kumandanın Bluetooth üzerinden sürekli arızasız işletimi sağlanabilir.

Kullanım



UYARI!

Yüzme sırasında çalışırken hayati tehlike!

Saç veya giysi parçaları temizleme elemanı tarafından emilebilir ve yakalanabilir. Ayrıca aşırı durumlarda insanları su altında tutarak yüze çıkılmalarını engelleyebilir.

- Havuzda insanlar varken cihazı asla çalıştırmayın.
- Cihaz çalışırken havuza erişimi engelleyin.

Her kullanımdan önce aşağıdakileri kontrol edin:

- Cihazda hasar görünüyor mu?
- Kumanda elemanlarında hasar tespit edildi mi?
- Münferit parçalar çalışıyor mu?
- Aksesuarlar kusursuz durumda mı?
- Tüm kablolar kusuruz durumda mı?

Hasarlı bir cihazı veya aksesuarı kullanmayın. Cihazın üretici veya üreticinin müşteri hizmetleri birimi ya da nitelikli uzman kişi tarafından kontrol edilmesini ve onarılmasını sağlayın.

Havuzun temizlenmesi

Havuzunuzu temizlemeden önce aşağıdakilere dikkat edin:

- Olası kapakları veya folyoları havuzdan çıkarın.
- Engelleri (örn merdiven) havuzdan çıkarın.
- Sudaki kirlerin zemine çökmesi için filtre sistemini temizliğe başlamadan en az bir saat önce kapatın.

Havuzunuzu temizlemek için aşağıdaki gibi hareket edin:

1. Filtre ünitesini yerleştirin.
2. Cihazı havuza yerleştirin ve açık konuma getirin.

Filtrenin takılması

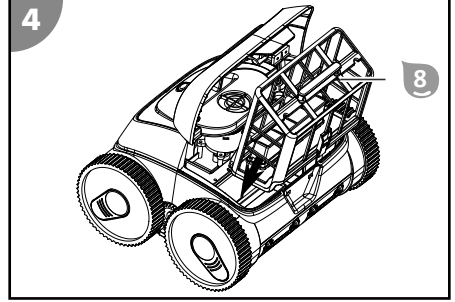
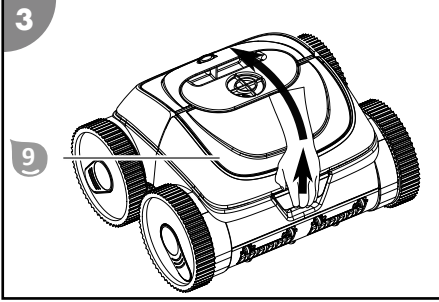

1. Kapağı 9 açın.
2. Filtre ünitesini 8 emme kanalına yerleştirin.
3. Kapağı 9, yerine oturana kadar kapatın.

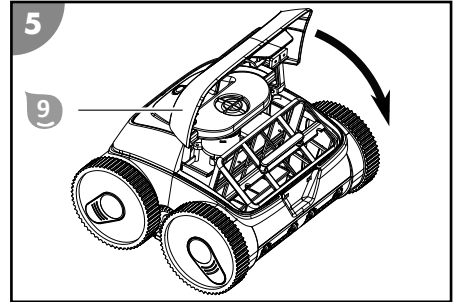

Filtre takıldı.

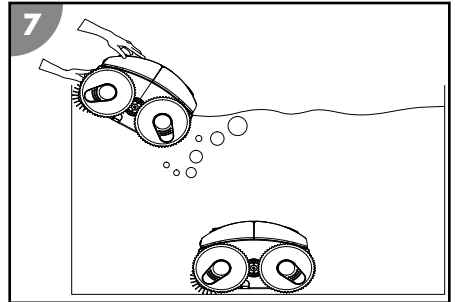
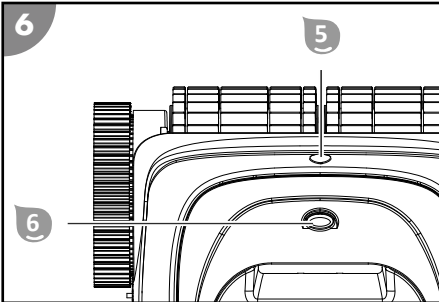

Cihazı havuza yerleştirin ve temizliği başlatın

Cihaz teslimat durumunda, uygulama kullanmadan kullanılabilir. Ancak, bireysel gereksinimler için önceden ayarlanmış temizlik programını optimize etme seçeneği mevcuttur ("Açıklama" bölümüne bakın). İstenilen ayarlar, çalıştırmadan önce suyun dışında yapılmalıdır ve ardından kaydedilir.









1. ON/OFF  şalterine basın.
Durum göstergesi  mavi renkte yanar. Cihaz açık ve çalışmaya hazır.
2. Cihazı tutamaktan kavrıyın ve hava tamamen çıkış yapana kadar yavaşça suya daldırın.
3. Cihazı yere indirin.
Cihaz tabanının havuzun dibine değdiğinden ve temizliğin havuzun ortasına doğru engelsiz bir şekilde başlayabildiğinden emin olun.
Durum göstergesi  mavi renkte yanıp söner.

Cihaz havuza yerleştirildi ve gecikmeli olarak temizliğe başlıyor.

Temizlik programını uygulama üzerinden yapılandırın

Cihaz havuza yerleştirilmeden ve temizlik başlamadan önce, cihazın uygulama ile eşleştirilmesi ve temizlik programının su dışında yapılandırılması gerekir. Yapılan ayarlar kayıtlı kalır ve sonraki işlemlerde dikkate alınacaktır.

1. Bluetooth'u etkinleştirin.
Android altında GPS'i etkinleştirmek de gerekli olabilir.
2. ON/OFF  şalterine basın.
Durum göstergesi  mavi renkte yanar. Cihaz çalışmaya hazırdır.
3. İkinci defa ON/OFF (azami 2 saniye içerisinde) şalterine basın.
Durum göstergesi  pembe renkte yanıp söner. Cihaz, Bluetooth aracılığıyla uygulamaya bağlanmaya hazırdır.
4. "Battery Pro Line" uygulamasını başlatın.
5. Kullanılabilir cihazları arayın.
6. Uygulama ile bağlamak için cihazı seçin.
Uygulama, bağlantının başarıyla kurulduğunu bildirir. Durum göstergesi  pembe renkte yanar. Cihaz, uygulamaya bağlanmıştır.
7. Uygulamanın talimatlarını izleyin ve istenilen parametreleri seçin.
8. Ayarlanan değerleri kontrol edin ve onaylayın.
9. ON/OFF  şalterine basın.
Durum göstergesi  kırmızı renkte yanar ve cihaz kapatıldığında söner.

Temizleme programı yapılandırılmıştır ve kaydedilmiştir.

Cihazın devre dışı bırakılması

Cihazı devre dışı bırakmak için aşağıdaki gibi hareket edin:

1. Cihazı havuzdan çıkartın ve kapatın.
2. Filtre ünitesini ve cihazı temizleyin.

Temizliğin sonlandırılması

Akü neredeyse tamamen boşaldığında cihaz temizliği otomatik olarak durdurur. Cihaz havuz duvarına doğru hareket ederken durum göstergesi  sarı renkte yanıp söner. Cihaz son pozisyonuna geldiğinde durum göstergesi sarı renkte yanar.

Cihazın havuzdan çıkarılması

1. Kancayı **2** bir teleskop çubuğa sabitleyin ve cihazın tutamağına geçirin.
2. Elinizle tutamağına ulaşana kadar cihazı yavaşça yüzeye doğru çekin.
3. Cihazı tutamağından yavaşça sudan kaldırın ve su yüzeyinin üzerinde tutun.
10-15 saniye sonra gövdede toplanan suyun çoğu tekrar havuza akmıştır.
4. ON/OFF **5** şalterini kapatın.

*Durum göstergesi **5** kırmızı renkte yanar ve cihaz kapatıldığında söner.*

5. Cihazı havuzun yanına koyun.
Cihaz havuzdan çıkarıldı.

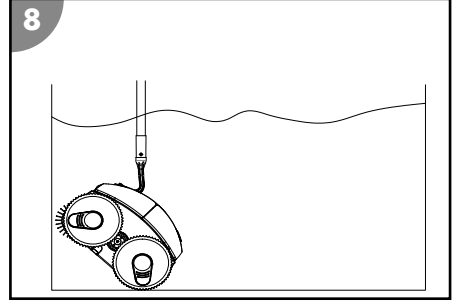

Arızasız işletimi sağlamaya devam etmek için her işletimden sonra cihazı temizleyin.

Temizlik

Cihazı sadece piyasada bulunan banyo temizlik maddeleri, temiz musluk suyu ve tüy bırakmayan bir bezle temizleyin. Aşındırıcı temizlik maddeleri cihaza zarar verebilir. Cihazı tüy bırakmayan bir bezle kurulaşın.

Depolama

1. Cihazı iyice temizleyin (bkz. bölüm "Temizlik").
2. Tüm parçaların tamamen kurumasını sağlayın.
3. Ardından cihazı ve aksesuarını kuru ve don olmayan bir yerde ($\geq +5$ °C) doğrudan güneş ışığına maruz kalmadan depolayın.

Sorun giderme

Hata resmi	Neden	Çözüm
Şarj cihazı kırmızı renkte yanıp sönüyor.	Düşük akü gerilimi veya akü arızalı.	Müşteri hizmetlerine başvurun.
Durum göstergesi  kırmızı renkte yanıp söner.	Cihaz, suyun dışında.	Cihazı suya daldırın veya henüz kullanmak istemiyorsanız kapatın.
Cihaz, havuzdaki her yere ulaşamıyor.	Havuzun su sirkülasyonu devreye alınmıştır.	Havuzun filtre sistemini kapatın.
	Cihaz, tahliye ızgarasında takılı kalıyor.	Havuzun filtre sistemini kapatın.
Cihaz, duvarı tamamen tırmanmıyor.	Filtre tıkanmış.	Filtreyi temizleyin.
	Duvarda yosun oluşumu var.	Havuz duvarlarını önceden elle temizleyin. Yosun oluşumunun nedenini kontrol edin ve bu sorunla ilgilenin.(örn. pH değeri). Yüzme havuzu temizleyicisini kullanın.
	Su sıcaklığı çok yüksek veya çok düşük.	Cihazı suyun işletim sıcaklığında işletin ("Teknik veriler" bölümüne göz atın).
	Lastikler veya temizleme silindiri aşınmış.	Lastikleri ve temizleme silindirini aşınma bakımından kontrol edin ve gerekirse bunları değiştirin.
	Cihaz çok hafif ve devriliyor.	Cihazı kapatın ve havanın tamamını boşaltın.
	pH değeri ve klor değeri yanlış ayarlanmış.	Doğru pH değerini ve klor değerini ayarlayın ("Teknik veriler" bölümüne göz atın).
Cihaz batmıyor.	Cihazda hava var.	Cihazı kapatın ve havanın tamamını boşaltın.
	Tuz içeriği çok yüksek ve cihaz daha fazla kaldırma kuvvetine sahip.	Tuz içeriğini doğru ayarlayın. "Teknik veriler" bölümüne göz atın.
Cihaz yüzeye çıkar.	Cihaz çok yükseğe çıkıyor veya cihaz içinde hava var.	Cihazı kapatın ve havanın tamamını boşaltın.
	Tuz içeriği çok yüksek ve cihaz daha fazla kaldırma kuvvetine sahip.	Tuz içeriğini doğru ayarlayın. "Teknik veriler" bölümüne göz atın.

Arızanın giderilememesi durumunda, son sayfada belirtilen müşteri hizmetlerine başvurun.

Teknik veriler

YÜZME HAVUZU TEMİZLEYİCİSİ

Model:	HJ3182
Ürün numarası:	061207PP
Geniş temizleme elemanı:	270 mm
Hız:	azami 11 m/dakika
Dalma derinliği:	maks. 2,0 m
Filtre ünitesi:	180 µm
Koruma türü:	IPX8
ŞARJ CİHAZI	
Model:	XSG1263000EU
Nominal güç:	81 W
İşletim voltajı ve frekansı:	100-240 V~, 50/60 Hz
Çıkış gerilimi:	12,6 V ===
Koruma türü:	IP20

AKÜ

Akü tipi:	Lityum iyon
Akü kapasitesi:	15.300 mAh
Şarj süresi:	9 - 10 saat
Çalışma süresi:	maksimum 120 dakika

UZAKTAN KUMANDA

Uygulama:	Battery Pro Line
İletim frekansı:	2402-2480 MHz
Etkin ışıma gücü ERP:	4 dBm

HAVUZ

Havuz büyüklüğü - taban alanı:	maks. 50 m ²
Su tuz içeriği (tuz elektrolizi):	< %0,5
Su sıcaklığı:	10°C - 35°C
Çevre sıcaklığı:	10°C - 40°C

Yedek parçalar

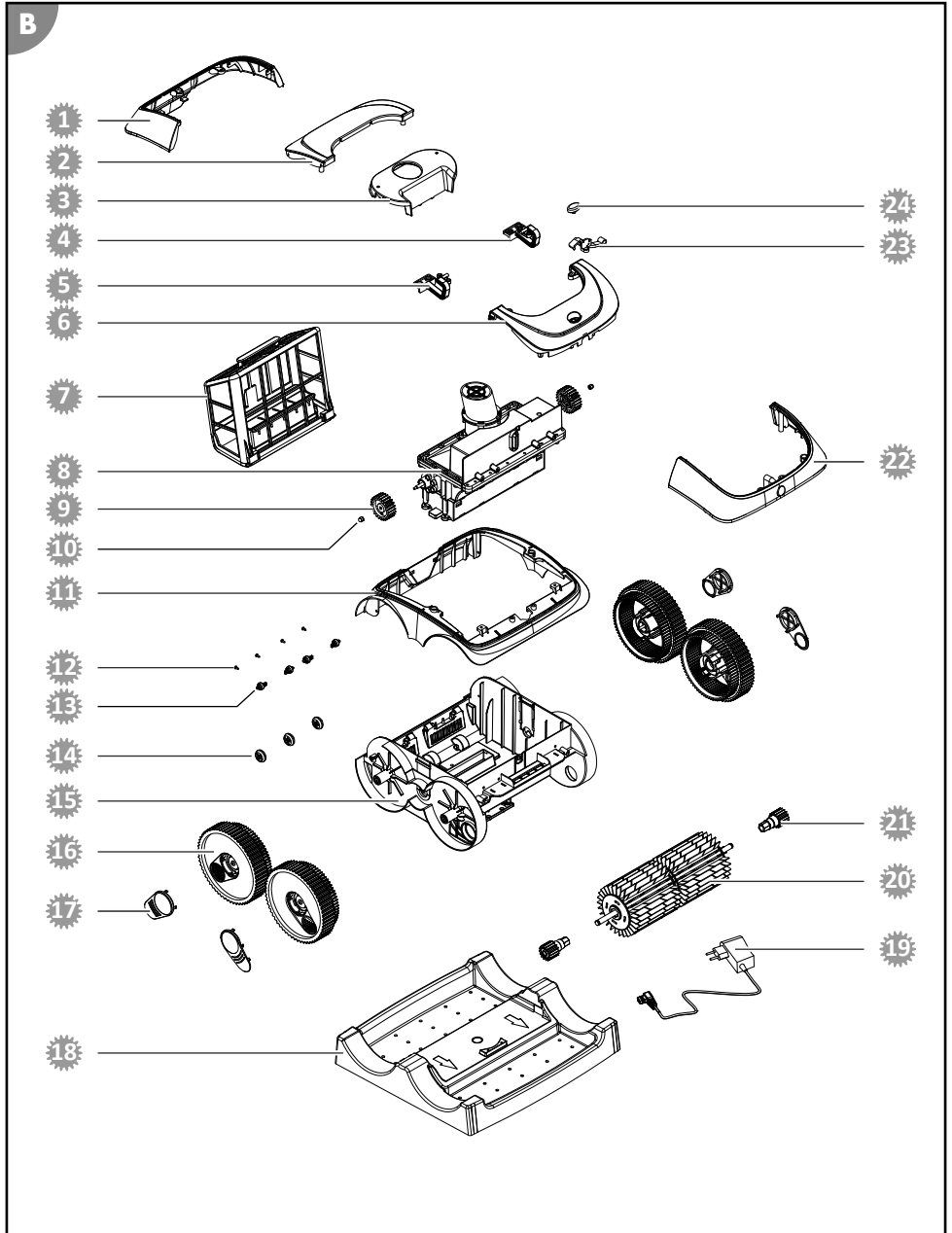

- | | | | |
|----|--|----|---|
| 1 | 061380 - Arka taraf kapağı | 13 | 061376C8 - Destek tekerleği 2 |
| 2 | 061381 - Arka iç taraf kapağı | 14 | 061375C8 - Destek tekerleği 1 |
| 3 | 061382 - Gövde üst kısmı | 15 | 061379C8 - Gövde alt kısım |
| 4 | 061389 - Sapma bloğu sol | 16 | 061372C8 - Tekerlek |
| 5 | 061388 - Sapma bloğu sağ | 17 | 061373C8 - Tekerlek kapağı |
| 6 | 061383 - Ön iç kapak | 18 | 061387 - Şarj istasyonu |
| 7 | 061395 - Filtre ünitesi | 19 | 061392 - Şarj cihazı |
| 8 | 061385 - Motor ünitesi | 20 | 061369 - Temizleme silindiri |
| 9 | 061367 - Tahrik tekerleği | 21 | 061370C8 - Temizleme silindiri tahrik tekerleği |
| 10 | 061368 - Rakor somunu tahrik tekerleği | 22 | 061384 - Ön kapak |
| 11 | 061386 - Gövde çerçevesi | 23 | 061391 - Manyetik terminal |
| 12 | 061377 - Vida | 24 | 061390 - Açma/kapama şalteri |

Uygunluk beyanı



Steinbach International GmbH, yüzme havuzu temizleyicisi Poolrunner Battery Pro Performance (061207PP) tipi telsiz cihazının 2014/53/EU sayılı direktife uygun olduğunu beyan eder.

AB uygunluk beyanının tam metnine aşağıdaki internet adresinden erişilebilir:

www.steinbach-group.com

Ürünü bertaraf etme

Ambalajı bertaraf etme



Ambalajı türüne göre bertaraf edin. Kartonlu ve mukavvayı atık kağıt, ambalaj filmini ise geri dönüştürülebilir malzeme bölümüne atın.

Eski cihazların bertaraf edilmesi

Avrupa Birliği'nde ve geri dönüştürülebilir malzemeler için ayrı toplama sistemleri bulunan diğer Avrupa ülkelerinde geçerlidir.

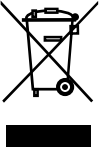

Eski cihazlar evsel atıklarla birlikte atılmamalıdır!

Cihaz artık kullanılmıyorsa, her tüketici **yasal olarak eski cihazları evsel atıklardan** ayrı şekilde, örn eşin kendi çevrelerindeki/semptlerindeki bir toplama noktasında imha etmekle yükümlüdür. Bu, eski cihazların uygun şekilde geri dönüştürülmesini ve çevre üzerindeki olumsuz etkilerin önlenmesini sağlar. Bu sebepten ötürü elektrikli cihazlar yukarıdaki sembole gösterilmektedir.



Piller ve şarj edilebilir piller evsel atık değildir!

Bir tüketici olarak, yasal olarak tüm pilleri ve şarj edilebilir pilleri, zararlı maddeler* içerip içermediğine bakılmaksızın, çevrenizdeki/ bölgenizdeki bir toplama noktasında veya bir satış noktasında, çevreye zarar vermeyecek şekilde imha edilebilmeleri için bertaraf etmekle yükümlüsünüz.

* İşaretleme: Cd = kadmiyum, Hg = cıva, Pb = kurşun, Li = lityum



© 2022 Steinbach International GmbH

Nachdruck oder Vervielfältigung (auch auszugsweise) nur mit Genehmigung der Steinbach International GmbH. Diese Druckschrift, einschließlich aller ihrer Teile, ist urheberrechtlich geschützt. Jede Verwertung außerhalb der engen Grenzen des Urheberrechts ist ohne Zustimmung der Steinbach International GmbH unzulässig und strafbar. Das gilt insbesondere für Vervielfältigungen, Übersetzungen, Mikroverfilmungen und die Einspeisung und Verarbeitung in elektronischen Systemen.

Vertrieben durch



Steinbach International GmbH

L. Steinbach Platz 1,
AT-4311 Schwertberg



helpdesk.steinbach.at



Produktinformationen/ Product information/ Informations relatives au produit/ Informazioni sul prodotto/ Informacije o izdelku/ Informații despre produs/ Informace o výrobku/ Informacije o proizvodu/ Termékinformáció/Informácie o výrobku/ Продуктова информация/ Ürün bilgileri/ Informacije o produkcije/ Información sobre el producto

steinbach-group.com



Pool Control

Pool Control App



Ersatzteile/ Spare parts/ Pièces de rechange/ Parti di ricambio/ Nadomestni deli/ Piese de schimb/ Náhradní díly/ Zamjenski dijelovi/ Pótalkatrészek/ Náhradné diely/ Резервни части/ Yedek parçalar/ Części zamiennie/ Piezas de recambio

steinbach-group.com/de/ersatzteile