

THANK YOU FOR WANTING THE BEST WITH PREMIUM 600 OUTDOOR TABLE



USER MANUAL | GEBRAUCHSANWEISUNG | MANUEL D'UTILISATION
 MANUAL DE USO | MANUALE D'USO | BRUGERVEJLEDNING | BRUKSANVISNING
 BRUKSANVISNING | INSTRUKCJA OBSŁUGI | GEBRUIKSAANWIJZING | MANUAL DO UTILIZADOR
 KASUTUSJUHEND | KÄYTTÖOPAS | MANUAL DE UTILIZARE | KORISNIČKI PRIRUČNIK
 NAUDOTOJO VADOVAS | POUŽÍVATEĽSKÁ PRÍRUČKA | NAVODILA ZA UPORABO
 UŽIVATEĽSKÁ PRÍRUČKA | FELHASZNÁLÓI KÉZIKÖNYV | KULLANCI KILAVUZU

Εγχειρίδιο χρήστη | Ръководство за потребителя

Lietotāja rokasgrāmata | מדריך למשתמש



cozze®

Udebord/Utebord

DK/NO - Brugervejledning/Bruksanvisning



ADVARSEL! AF HENSYN TIL DIN SIKKERHED:

Læs brugervejledningen/bruksanvisningen, før du bruger udebordet/utebordet, og gem/opbevar den til eventuel senere brug. Overhold sikkerhedsforskrifterne.

Sørg for at/å samle/montere og vedligeholde udebordet/utebordet som beskrevet i denne brugervejledning/bruksanvisningen. Hvis du ikke følger brugervejledningen/bruksanvisningen, kan det medføre alvorlig tings-/materieel skade eller personskade. Hvis du har spørgsmål vedrørende samling/montering eller brug af/av dette udebord/utebordet, kan du rådføre dig/deg med forhandleren, producenten eller importøren.

FORSIGTIG

Forkert/feil brug kan medføre risici/fare.

Læs samlevejledningen/monteringsveiledningen grundigt. Udebordet/utebordet skal/må samles/monteres korrekt i henhold til samlevejledningen/monteringsveiledningen.

Brug ikke udebordet/utebordet, hvis ikke alle dele/delene er til stede.

Udebordet/utebordet skal/må beskyttes mod vandindtrængen / inntrenging av vann.

Der må ikke være brændbare/brennbare materialer inden for / innen en afstand af/på 1 meter fra udebordets/utebordets sider, bagside/bakside eller overside, hvis det bruges med f.eks. en pizzaovn, en plancha eller andre former for griller.

Udebordet/Utebordet skal/må anbringes/plasseres på en/et plan/flatt flade/underlag under madlavningen/matlagingen.

BRUG OG BESKRIVELSE

Udebordet/Utebordet er et flytbart/flyttbart bord til pizzaovn, plancha eller andre former for griller og må kun bruges udendørs.

Det er kun beregnet til brug i private husholdninger.

Udebordet/Utebordet er ikke beregnet til erhvervsmæssig/kommersiell brug.

Hvis udebordet/utebordet modificeres/modifiseres eller bruges til andre formål, betragtes det som utilsigtet / ikke tiltenkt brug, og det kan medføre alvorlige risici/farer.

Hjulene under udebordet/utebordet gør det muligt let at/å flytte udebordet/utebordet rundt.

Udebordet/Utebordet må ikke modificeres/modifiseres. Det kan være farligt.

Flyt/Flytt ikke udebordet/utebordet, mens du laver mad!

Udebordet/utebordet skal/må være på sikker afstand af/fra brændbare/brennbare emner under brug.

Advarsel! Tilgængelige/Tilgjængelige dele/deler kan blive/bli meget varme under brug. Hold børn/barn på sikker afstand.

RENGØRING OG VEDLIGEHOLD

Rengør udebordet/utebordet regelmæssigt, helst efter hver brug. Udebordet/Utebordet skal må rengøres mindst en gang om måneden.

Flader/Overflater af/av rustfrit/rustfritt stål: vaskes med varmt sæbevand/såpevann og tørres af/av med en tør/tørr blød/myk klud/klut efter hver brug.

Det kan være nødvendigt at/å bruge en skuresvamp til at/å fjerne fastsiddende/fastsittende fedtrestere/fettrestere. Brug svampens bløde/myke side for ikke at/å beskadige/skade rullebordets overflade.

Sorte stålflader: Brug en opløsning af/av varmt vand tilsat/tilsatt et mildt rengøringsmiddel eller bagepulver, skyl/skyll efter med rent vand, og tør / tørk av bordet.

Eventuelt afdryppet fedt/fett fra tilberedningen kan fjernes med varmt sæbevand/såpevann. Rengør grundigt. Skyl/Skyll efter med rent vand, og lad udebordet/utebordet tørre/tørke helt. BRUG ALDRIG OVNRENS.

BORTSKAFFELSE/AVHENDING

Udebordet/Utebordet må ikke bortskaffes/kastes sammen med almindeligt/vanlig husholdningsaffald/husholdningsaffall!

Indlever/ Lever i stedet udebordet/utebordet på din lokale genbrugsstation/gjenbruksstasjon. Det beskytter miljøet og sparer ressourcer/ressurser.

Du kan få yderligere oplysninger hos kommunen.

Bord

SV - Bruksanvisning



VARNING! FÖR DIN SÄKERHET

Läs bruksanvisningen innan du använder bordet och spara den för framtida referens samt observera säkerhetsinstruktionerna.

Se till att bordet installeras, monteras och underhålls enligt dessa instruktioner. Om dessa instruktioner inte följs kan det leda till allvarliga personskador och/eller materiella skador. Om du har frågor gällande monteringen eller användningen av bordet, rådfråga återförsäljaren, leverantören, tillverkaren eller representant.

FÖRSIKTIGHET

Felaktig användning kan medföra fara.

Läs igenom monteringsanvisningarna noggrant. Bordet måste monteras korrekt enligt monteringsanvisningarna.

Använd inte bordet om inte alla delar finns.

Bordet ska skyddas mot direkt inträngning av droppande vatten etc.

Det får inte finnas några brandfarliga material på 1 meters avstånd från bordets baksida, översida eller sidor när bordet används med t.ex. en pizzaugn, plancha-grill eller annan typ av grill.

Bordet måste placeras på en plan yta under tillagning

ANVÄNDNING OCH EGENSKAPER

Detta bord är ett mobilt bord för din pizzaugn, plancha-grill eller annan typ av grill som endast ska användas utomhus.

Det är endast avsett för privat bruk.

Bordet är inte avsett för kommersiellt bruk.

All annan användning eller modifiering av bordet betraktas som felaktig användning och kan medföra betydande fara.

Hjulen har monterats på denna enhet för enkel flyttning.

Modifiera inte bordet. Modifieringar av bordet kan vara farliga.

Flytta inte bordet under tillagning.

Bordet måste hållas borta från antändliga material under tillagning.

Varning! Åtkomliga delar kan bli mycket varma under tillagning. Håll små barn på avstånd.

RENGÖRING OCH SKÖTSEL

Rengör bordet regelbundet, helst efter varje tillagning. Bordet ska rengöras minst en gång om året.

Ytor av rostfritt stål: tvätta av med ett mildt rengöringsmedel och varmt tvålsvatten och torka av med en mjuk trasa efter varje användning.

En skursvamp kan behövas för att ta bort fettrester. Använd den mjuka sidan för att undvika att skada ytan.

Ytor av svart stål: Använd ett mildt rengöringsmedel eller bikarbonat och varm vattenlösning. Skölj sedan med vatten och torka av.

Om fett droppar på den övre panelytan efter tillagning, rengör grundligt med stark tvållösning med varmt vatten. Skölj med vatten och låt torka helt.

ANVÄND ALDRIG UGNSRENGÖRINGSMEDEL

Kassering

Bordet får inte kasseras tillsammans med osorterat hushållsavfall.

Lämna in bordet på en återvinningsstation. Det skyddar resurser och miljön.

För mer information, kontakta lokala myndigheter

Tisch

DE - Gebrauchsanweisung



WARNUNG! HINWEIS:

Lesen Sie die Gebrauchsanweisung, bevor Sie den Tisch in Gebrauch nehmen und bewahren Sie sie für die Zukunft auf. Beachten Sie außerdem die Sicherheitshinweise.

Stellen Sie sicher, dass Ihr Tisch gemäß diesen Anweisungen ordnungsgemäß aufgestellt, zusammengebaut, instandgehalten und gepflegt wird. Die Nichtbeachtung dieser Anweisungen kann zu schweren Personen- und/oder Sachschäden führen. Wenn Sie Fragen zur Montage oder zum Verwendung dieses Tisches haben, wenden Sie sich bitte an Ihren Händler, Ihren Lieferanten, den Hersteller oder Vertreter.

VORSICHT

Unsachgemäße Verwendung kann zu Gefahren führen.

Bitte lesen Sie die Aufbauanleitung sorgfältig durch. Der Tisch muss gemäß der Montageanleitung ordnungsgemäß zusammengebaut werden.

Verwenden Sie den Tisch nicht, wenn nicht alle Teile verfügbar sind.

Der Tisch sollte gegen das direkte Eindringen von Tropfwasser usw. geschützt werden.

Im Abstand von 1 Meter zu Rückseite, Oberseite und Seiten des Tisches dürfen sich keine entzündlichen Materialien befinden, wenn der Tisch z. B. mit einem Pizzaofen, einer Plancha oder einem anderen Grillgerät in Gebrauch ist.

Der Tisch muss während des Gebrauchs auf einer ebenen Fläche stehen

GEBRAUCH UND EIGENSCHAFTEN

Dieser Tisch ist ein mobiler Tisch für Ihren Pizzaofen, Ihre Plancha oder Ihr anderes Grillgerät und ausschließlich für den Gebrauch im Freien vorgesehen.

Es ist nur für den privaten Gebrauch bestimmt.

Der Tisch ist nicht für den gewerblichen Gebrauch bestimmt.

Jeder anderweitige Gebrauch oder Änderungen am Tisch gelten als unsachgemäße Verwendung und können erhebliche Gefahren verursachen.

Die Rollen dienen der besseren Manövrierbarkeit des Tisches.

Nehmen Sie keine Änderungen am Tisch vor. Änderungen am Tisch können gefährlich sein.

Bewegen Sie den Tisch während des Gebrauchs nicht.

Der Tisch muss während des Gebrauchs von brennbaren Materialien ferngehalten werden.

Warnung! Zugängliche Teile können während der Speisenzubereitung sehr heiß werden.

Halten Sie Kleinkinder fern.

REINIGUNG UND PFLEGE

Reinigen Sie den Tisch regelmäßig, am besten nach jeder Grillparty. Der Tisch sollte mindestens einmal jährlich gereinigt werden.

Edelstahloberflächen: nach jedem Gebrauch mit einem milden Reinigungsmittel und warmem Seifenwasser abwaschen und mit einem weichen Tuch abtrocknen.

Gegen Fettrückstände hilft möglicherweise ein Scheuerschwamm. Verwenden Sie die weiche Seite, um Oberflächenbeschädigungen zu vermeiden.

Schwarzstahloberflächen: Verwenden Sie ein mildes Reinigungsmittel oder in Heißwasser aufgelöstes Backpulver, dann mit Wasser abspülen und abtrocknen.

Falls nach dem Grillen Fettspritzer auf der Oberfläche der Oberseite sind, gründlich mit einer starken, heißen Seifenwasserlösung reinigen. Mit Wasser abspülen und vollständig trocknen lassen.

NIEMALS OFENREINIGER VERWENDEN

ENTSORGUNG

Der Tisch darf nicht im unsortiertem Hausmüll entsorgt werden.

Entsorgen Sie den Tisch an einer dafür vorgesehenen Sammelstelle. Dies trägt zum Schutz der Ressourcen und der Umwelt bei.

Für weitere Informationen wenden Sie sich bitte an die örtlichen Behörden

Cabinet

UK - User manual



WARNING! FOR YOUR SAFETY

Read the instructions for use before using the cabinet, save them for the future, and observe the safety instructions.

Ensure that your cabinet is properly installed, assembled, maintained and serviced in accordance to these instructions. Failure to follow these instructions may result in serious bodily injury and/ or property damage. If you have any questions concerning the assembly or operation of this cabinet, please consult your dealer, your supplier, the manufacturer or agent.

CAUTION

Improper use may cause danger.

Please read the assembly instructions carefully. The cabinet must be properly installed according to the assembly instructions.

Do not use the cabinet if not all parts are available.

The cabinet should be against the direct penetration of trickle water etc.

There must be no flammable materials at a distance of 1 meter from the back, the top or sides of the cabinet, when the cabinet is used with a for example a pizza oven, plancha or other barbeque device.

The cabinet must be placed on level surface during cooking

USE AND CHARACTERISTICS

This cabinet is a mobile cabinet for your pizza oven, plancha or other barbeque device to be user outside only.

It is only for private use intended.

The cabinet is not intended for commercial use.

Any other use or modification of the cabinet is considered improper use and can cause considerable danger.

The castors have been fitted to this unit for easy maneuverability.

Do not modify the cabinet. Any modification to the cabinet may be dangerous.

Do not move the cabinet during cooking.

The cabinet must be kept away from flammable materials during cooking.

Warning! Accessible parts may be very hot during cooking. Keep young children away.

CLEANING AND CARE

Clean the cabinet frequently, preferably after every cooking party. The cabinet should be cleaned at least once a year.

Stainless steel surfaces: wash off with warm soapy water after each use with a mild detergent and warm soapy water wash off and dry with a soft cloth.

Fat residues may need the help of a scrubbing sponge. Use the soft side to avoid damage to the surface.

Black steel surfaces: Use mild detergent or baking soda and hot water solution then rinse with water and dry it.

If the fat drop on the top panel surface after cooking, clean thoroughly with strong hot soapy water solution. Rinse with water and allow to completely dry.

NEVER USE OVEN CLEANER.

DISPOSAL

The cabinet must not be disposed in unsorted household waste.

Hand in the cabinet at a designated recycling dispose of collection point. This will help to protect the resources and the environment.

For more information, please contact the local authorities

Meuble

FR - Manuel d'utilisation



AVERTISSEMENT ! POUR LA SÉCURITÉ

Lire les instructions d'utilisation avant d'utiliser le meuble, les conserver pour plus tard et respecter les consignes de sécurité.

S'assurer que le meuble soit correctement installé, assemblé, entretenu et révisé conformément à ces instructions. Le non-respect de ces instructions peut entraîner des blessures graves et/ou des dommages matériels. En cas de questions concernant l'assemblage ou l'utilisation de ce meuble, consulter le revendeur, le fournisseur, le fabricant ou l'agent.

ATTENTION

Une utilisation inappropriée peut faire courir un danger.

Lire attentivement les instructions d'assemblage. Le meuble doit être correctement installé conformément aux instructions d'assemblage.

Ne pas utiliser le meuble si les pièces ne sont pas toutes disponibles.

Le meuble doit être protégé de la pénétration directe de l'eau de ruissellement, etc.

Il ne doit pas y avoir de matières inflammables dans un rayon de 1 mètre à l'arrière, sur le dessus ou sur les côtés du meuble quand celui-ci est utilisé par exemple avec un four à pizza, une plancha ou un barbecue.

Le meuble doit être placé sur une surface plane pendant la cuisson

UTILISATION ET CARACTÉRISTIQUES

Ce meuble est un meuble mobile pour four à pizza, plancha ou autre barbecue à utiliser à l'extérieur uniquement.

Il est uniquement destiné à un usage privé.

Le meuble n'est pas destiné à un usage commercial.

Toute autre utilisation ou modification du meuble est considérée comme une utilisation inappropriée et peut faire courir un danger considérable.

Des roulettes ont été montées sur cet appareil pour une bonne maniabilité.

Ne pas modifier le meuble. Toute modification du meuble peut être dangereuse.

Ne pas déplacer le meuble pendant la cuisson.

Le meuble doit être tenu à l'écart des matières inflammables pendant la cuisson.

Avertissement ! Les pièces accessibles peuvent être très chaudes pendant la cuisson. Éloigner les jeunes enfants.

NETTOYAGE ET ENTRETIEN

Nettoyer le meuble fréquemment, de préférence après chaque cuisson. Le meuble doit être nettoyé au moins une fois par an.

Surfaces en acier inoxydable : laver avec de l'eau chaude savonneuse ou un détergent doux après chaque utilisation. Rincer et sécher avec un chiffon doux.

Les résidus de graisse peuvent nécessiter une éponge à récurer. Utiliser le côté éponge pour éviter d'endommager la surface.

Surfaces en acier noir : Utiliser un détergent doux ou une solution de bicarbonate de soude et d'eau chaude, puis rincer à l'eau et sécher.

Si de la graisse tombe sur le plateau, après cuisson nettoyer soigneusement avec une solution d'eau chaude savonneuse concentrée. Rincer à l'eau et laisser sécher complètement.

NE JAMAIS UTILISER DE NETTOYANT POUR FOUR.

ÉLIMINATION

Le meuble ne doit pas être jeté avec les ordures ménagères non triées.

Déposer le meuble dans un point de collecte agréé pour le recyclage. Cela aidera à protéger les ressources et l'environnement.

Pour plus d'informations, contacter les autorités locales.

Armario

ES - Manual de uso



¡ADVERTENCIA! POR SU SEGURIDAD

Lea las instrucciones antes de usar el armario, guárdelas para consultarlas más adelante, y cúmplalas.

Asegúrese de que el armario esté correctamente instalado, montado, mantenido y revisado, tal y como indican estas instrucciones. El incumplimiento de estas instrucciones podría provocar daños personales y/o materiales graves. Si tiene alguna duda sobre el montaje o el funcionamiento de este armario, consulte a su distribuidor, su proveedor, el fabricante o el agente.

PRECAUCIÓN

Un uso indebido puede provocar riesgos.

Lea detenidamente las instrucciones de montaje. El armario debe instalarse correctamente siguiendo las instrucciones de montaje.

No utilice el armario si no dispone de todas las piezas.

El armario debe estar protegido contra la penetración directa de agua que gotee o similares.

No debe haber materiales inflamables a una distancia inferior a 1 metro de la parte trasera o los laterales del armario mientras se usa para colocar un horno para pizzas, una plancha u otro aparato de barbacoa.

El armario debe colocarse en una superficie nivelada mientras se cocina

USO Y CARACTERÍSTICAS

Este armario es un mueble móvil para su horno para pizza, plancha u otro aparato de barbacoa, y está diseñado solo para ser utilizado en el exterior.

Solo para uso particular.

El armario no está pensado para uso comercial.

Usarlo para cualquier otro fin o modificarlo se considera un uso inadecuado y puede causar un peligro considerable.

Esta unidad lleva ruedas para facilitar la maniobrabilidad.

No modifique el armario. Cualquier modificación del armario puede ser peligrosa.

No mueva el armario mientras cocine.

El armario debe mantenerse alejado de cualquier material inflamable mientras se cocina.

Advertencia: Las partes accesibles pueden calentarse mucho durante la cocción. Mantenga a los niños pequeños alejados.

LIMPIEZA Y CUIDADO

Limpe el armario frecuentemente; a poder ser, después de cada uso, y en todo caso, al menos una vez al año.

Superficies de acero inoxidable: límpielas con agua caliente con jabón después de cada uso, usando un detergente suave, aclárelas y y séquelas con un paño suave.

Es posible que para retirar los residuos de grasa necesite una esponja. Utilice la cara suave para evitar que se dañe la superficie.

Superficies de acero negro: Utilice un detergente suave o una solución de bicarbonato de sodio y agua caliente, y luego aclárelas con agua y séquelas.

Si ha caído grasa sobre la superficie del panel superior después de la cocción, límpiela a fondo con una solución de agua caliente con un jabón potente. Aclare con agua y deje que se seque del todo.

¡NO USE NUNCA LIMPIADOR PARA HORNOS!

ELIMINACIÓN

El armario no debe eliminarse con la basura doméstica.

Lleve el armario a un punto de recogida y reciclaje oficial. Así contribuirá a proteger los recursos naturales y el entorno.

Para obtener más información, por favor póngase en contacto con las autoridades locales

Armadietto

IT - Manuale d'uso



AVVERTENZA! PER LA VOSTRA SICUREZZA

Leggere le istruzioni per l'uso prima di utilizzare l'armadietto; conservarle per future consultazioni e rispettare le istruzioni di sicurezza.

Assicurarsi che l'armadietto sia correttamente installato, montato, sottoposto a manutenzione e assistenza, come indicato nelle presenti istruzioni. Il mancato rispetto di queste istruzioni può causare gravi lesioni fisiche e/o danni alle cose. Per eventuali domande relative al montaggio o all'utilizzo di questo armadietto, rivolgersi al proprio rivenditore, fornitore, al produttore o al rappresentante.

ATTENZIONE

L'uso improprio può causare danni.

Leggere attentamente le istruzioni di montaggio. Montare l'armadietto correttamente seguendo le istruzioni di montaggio.

Non utilizzare l'armadietto se non sono disponibili tutte le parti.

L'armadietto deve essere protetto dalla penetrazione diretta di gocce d'acqua ecc.

I materiali infiammabili devono essere tenuti ad una distanza di almeno 1 metro dal retro, dalla parte superiore o dai lati dell'armadietto, ad esempio quando l'armadietto è utilizzato vicino a un fornello per pizza, a una plancha o altro apparecchio tipo barbecue.

L'armadietto deve essere posto su una superficie in piano mentre si cucina

USO E CARATTERISTICHE

Questo armadietto è un armadietto mobile per fornello per pizza, plancha o altro apparecchio tipo barbecue da utilizzare esclusivamente all'aperto.

È pensato solo per l'uso privato.

L'armadietto non è pensato per l'uso commerciale.

Qualsiasi altro utilizzo o modifica dell'armadietto è considerato uso improprio e può causare notevole pericolo.

Il prodotto è dotato di rotelle orientabili per una migliore manovrabilità.

Non modificare l'armadietto. Qualsiasi modifica all'armadietto potrebbe essere pericolosa.

Non spostare l'armadietto mentre si cucina.

Tenere l'armadietto lontano da materiali infiammabili mentre si cucina.

Avvertenza! Le parti accessibili possono raggiungere temperature molto elevate mentre si cucina. Tenere lontani i bambini.

PULIZIA E MANUTENZIONE

Pulire spesso l'armadietto, preferibilmente dopo ogni occasione in cui si è cucinato. Pulire l'armadietto almeno una volta all'anno.

Superfici in acciaio inossidabile: lavare l'armadietto dopo ogni utilizzo con un detergente delicato e acqua calda e sapone, quindi asciugare con un panno morbido.

Per i residui di grasso potrebbe essere necessaria una spugnetta abrasiva. Utilizzare il lato morbido per evitare di danneggiare la superficie.

Superfici in acciaio nero: utilizzare un detergente delicato o bicarbonato di sodio e una soluzione di acqua calda, quindi sciacquare con acqua e asciugare.

Se il grasso gocciola sulla superficie del pannello superiore dopo la cottura, pulire a fondo con una soluzione di acqua calda e sapone forte. Sciacquare con acqua e lasciar asciugare completamente.

NON UTILIZZARE MAI DETERGENTI PER FORNI.

SMALTIMENTO

Non smaltire l'armadietto con i rifiuti domestici indifferenziati.

Conferire l'armadietto presso un apposito centro di raccolta per il riciclaggio. In questo modo si contribuisce a proteggere le risorse naturali e l'ambiente.

Per ulteriori informazioni, rivolgersi alle autorità locali

Skříňka

CS – Uživatelská příručka



VAROVÁNÍ! PRO VAŠI BEZPEČNOST

Před použitím skříňky si přečtěte návod k použití, uschovejte jej pro budoucí nahlédnutí a dodržujte bezpečnostní pokyny.

Zajistěte správnou instalaci, montáž, údržbu a servis skříňky v souladu s těmito pokyny. Nedodržení těchto pokynů může vést k vážnému zranění anebo poškození majetku.

V případě jakýchkoli dotazů týkajících se montáže nebo provozu této skříňky se obraťte na svého prodejce, dodavatele, výrobce nebo zástupce.

UPOZORNĚNÍ

Nesprávné použití může zapříčinit nebezpečí.

Pečlivě si přečtěte pokyny k montáži. Skříňka musí být správně nainstalována podle pokynů k montáži.

Nepoužívejte skříňku, pokud nejsou k dispozici všechny součásti.

Skříňka by měla být chráněna proti přímému proniknutí stékající vody apod.

Ve vzdálenosti do 1 metru od zadní části, horní části nebo boků skříňky nesmí být žádné hořlavé materiály, pokud je skříňka použita například u pece na pizzu, grilovací desky nebo grilu.

Skříňka musí během vaření stát na rovném povrchu.

POUŽITÍ A VLASTNOSTI

Tato skříňka je pojízdná skříňka pro pec na pizzu, grilovací desku nebo gril a měla by být používána pouze venku.

Je určena pouze pro osobní použití.

Tato skříňka není určena pro komerční použití.

Jakékoli jiné použití nebo úpravy skříňky jsou považovány za nevhodné a mohou způsobit značné nebezpečí.

Pro snadnou ovladatelnost byla na tuto jednotku namontována kolečka.

Skříňku neupravujte. Jakékoli úpravy skříňky mohou být nebezpečné.

Během vaření skříňku nepřesouvejte.

Skříňka se musí během vaření nacházet mimo dosah hořlavých materiálů.

Varování: Dosažitelné díly mohou být během vaření velmi horké. Udržujte děti v dostatečné vzdálenosti.

ČIŠTĚNÍ A PÉČE

Skříňku pravidelně čistěte, ideálně po každé párty s vařením. Skříňka by se měla čistit alespoň jednou za rok.

Povrchy z nerezové oceli: Omývejte po každém použití jemným čisticím prostředkem a teplou mýdlovou vodou a následně je osušte měkkým hadříkem.

Na zbytky tuku může být potřeba použít houbičku na nádobí. Používejte jemnou stranu, abyste nepoškodili povrch skříňky.

Povrchy z černé oceli: Použijte roztok z jemného čisticího prostředku nebo pečicí sody a horké vody a poté opláchněte vodou a osušte.

Pokud na povrch horního panelu po vaření ukápne tuk, důkladně ho očistěte silným roztokem horké mýdlové vody. Opláchněte vodou a nechte zcela uschnout.

NIKDY NEPOUŽÍVEJTE ČISTIČ NA TROUBY.

LIKVIDACE

Skříňka se nesmí vyhazovat do netříděného domovního odpadu.

Skříňku je třeba recyklovat na určeném sběrném místě. Přispějete tím k ochraně přírodních zdrojů a životního prostředí.

Další informace vám poskytnou místní úřady.



FIGYELEM! AZ ÖN BIZTONSÁGA ÉRDEKÉBEN

A szekrény használata előtt olvassa el a használati utasítást, őrizze meg azt, és tartsa be a biztonsági utasításokat.

Győződjön meg a szekrény jelen utasításoknak megfelelő telepítéséről, összeszereléséről, karbantartásáról és szervizeléséről. Az utasítások be nem tartása súlyos testi sérülést és/vagy anyagi károkat okozhat. Ha kérdése van a szekrény összeszerelésével vagy működésével kapcsolatban, kérjük, forduljon a márkakereskedőjéhez, a szállítójához, a gyártóhoz vagy az ügyönhöz.

FIGYELMEZTETÉS

A nem megfelelő használat veszélyes lehet.

Kérjük, figyelmesen olvassa el az összeszerelési útmutatót. A szekrényt az összeszerelési útmutatónak megfelelően kell összeszerelni.

Ne használja a szekrényt, ha nem áll rendelkezésre minden alkatrész.

A szekrényt védeni kell a csobogó víz stb. közvetlen behatásától.

A szekrény hátuljától, tetejétől és oldalától 1 méteres távolságban nem lehetnek gyúlékony anyagok, ha a szekrényt például pizzasütővel, sütőlappal vagy más grillezővel együtt használják.

A szekrényt főzés közben vízszintes felületre kell helyezni.

FELHASZNÁLÁS ÉS JELLEMZŐK

Ez a szekrény egy, a pizzasütő, sütőlap vagy más, kizárólag kültéren használható grillező készülékhez való mobil szekrény.

Kizárólag magáncélra használandó.

A szekrény nem kereskedelmi használatra készült.

A szekrény bármilyen eltérő használata vagy módosítása nem rendeltetésszerű használatnak minősül, és jelentős veszélyt okozhat.

A készüléket görgőkkel szerelték fel a könnyű mozgathatóság érdekében.

Ne eszközödjön módosítást a szekrényen. A szekrény bármilyen jellegű módosítása veszélyes lehet.

Ne mozgassa a szekrényt főzés közben.

A szekrényt főzés közben távol kell tartani a gyúlékony anyagoktól.

Figyelem! A hozzáférhető részek nagyon forróak lehetnek főzés közben. Tartsa távol a kisgyermeket.

TISZTÍTÁS ÉS ÁPOLÁS

Gyakran, lehetőleg minden grillparti után tisztítsa meg a szekrényt. A szekrényt évente legalább egyszer meg kell tisztítani.

Rozsdamentes acél felületek: minden használat után gyengéd mosószerrel és meleg szappanos vízzel mossa le a szekrényt, majd törölje szárazra egy puha ruhával.

Ha szükséges, a zsírmaradványokhoz használjon súrolószivacsot. A felület sérülésének elkerülése érdekében a puha oldalát használja.

Fekete acélfelületek: Használjon enyhe mosószert vagy szódabikarbóna és forró víz oldatát, majd öblítse le vízzel és szárítsa meg.

Ha a főzés után a felső panel felületén zsírcseppek maradnak, alaposan tisztítsa meg szappan és forró víz oldatával. Öblítse le vízzel, és hagyja teljesen megszáradni.

SOHA NE HASZNÁLJON SÜTŐTISZTÍTÓT.

ÁRTALMATLANÍTÁS

A szekrényt nem szabad a válogatatlan háztartási hulladékba dobni.

A szekrényt a kijelölt újrahasznosítási gyűjtőhelyen kell elhelyezni. Ez hozzájárul az erőforrások és a környezet védelméhez.

További információkért kérjük, forduljon a helyi hatóságokhoz.

Skápur

Ísland – notendahandbók



VIÐVÖRUN! ÖRYGGIS ÞÍNS VEGNA

Lestu notkunarleiðbeiningarnar áður en þú notar skápinn, geymdu þær til síðari nota og kynntu þér öryggisleiðbeiningarnar.

Tryggðu að uppsetning, samsetning og viðhald á skápnum séu í samræmi við þessar leiðbeiningar. Ef þessum leiðbeiningum er ekki fylgt getur það leitt til alvarlegs líkamstjóns og/eða eignatjóns. Ef spurningar vakna um samsetningu eða notkun þessa skáps skaltu hafa samband við söluaðilann, framleiðandann eða fulltrúann.

VARÚÐ

Röng notkun getur verið hættuleg.

Lestu samsetningarleiðbeiningarnar vandlega. Setja verður skápinn saman samkvæmt þessum samsetningarleiðbeiningum.

Ekki nota skápinn ef einhverja hluta vantar.

Verja skal skápinn fyrir drjúpandi vatni o.s.frv.

Engin eldfim efni mega vera innan 1 metra frá bakhlið, toppi eða hliðum skápsins þegar skápurinn er til dæmis notaður með pítsuofni, grillplötu eða öðru grilltæki.

Skápurinn verður að vera á sléttu yfirborði við eldun.

NOTKUN OG EINKENNI

Skápurinn er hreyfanlegur skápur fyrir pítsuofn, grill eða annað grilltæki, einungis til notkunar utanhúss.

Hann er eingöngu ætlaður til einkanota.

Skápurinn er ekki ætlaður til notkunar í atvinnuskyni.

Önnur notkun eða breyting á skápnum telst vera röng notkun og getur valdið töluverðri hættu.

Hjól eru á skápnum til að auðveldara sé að færa hann.

Ekki breyta skápnum. Hvers kyns breytingar á skápnum geta verið hættulegar.

Ekki færa skápinn við eldun.

Halda verður skápnum fjarri eldfimum eignum við eldun.

Viðvörðun! Aðgengilegir hlutar geta verið brennandi heitir við eldun. Haldið börnum fjarri.

HREINSUN OG VIÐHALD

Hreinsaðu skápinn reglulega, helst eftir hverja eldun. Skápurinn skal hreinsaður að minnsta kosti einu sinni á ári.

Yfirborð úr ryðfríu stáli: hreinsið eftir hverja notkun með mildu hreinsiefni og volgu sápuvatni og skolið og þurrkið með mjúkum klút.

Nota gæti þurft svamp til að hreinsa fituleifar. Notaðu mjúku hlið svampsins til að forðast að skemma yfirborðið.

Yfirborð úr svörtu stáli: Notaðu milt hreinsiefni eða bökunarsóða í heitu vatni og skolið síðan með vatni og þurrkið.

Ef fita drýpur á yfirborð skápsins eftir eldun skal þvo það vandlega með heitu vatni og öflugri sápu. Skolaðu með vatni og leyfðu að þorna alveg.

ALDREI NOTA OFNHREINSI.

FÖRGUN

Ekki má farga skápnunum með óflokkuðu heimilissorpi.

Skilaðu skápnunum á endurvinnslustöð. Það verndar auðlindir og umhverfið.

Frekari upplýsingar fást hjá yfirvöldum á staðnum.

Kast

NL - gebruiksaanwijzing



WAARSCHUWING! VOOR UW VEILIGHEID

Lees de gebruiksaanwijzing door voordat u de kast gebruikt, bewaar deze voor toekomstig gebruik en neem de veiligheidsaanwijzingen in acht.

Zorg ervoor dat uw kast conform deze gebruiksaanwijzing correct geïnstalleerd, gemonteerd, onderhouden en verzorgd wordt. Het niet-naleven van deze gebruiksaanwijzing kan leiden tot ernstig lichamelijk letsel en/of schade aan eigendommen. Als u vragen heeft over de montage of het gebruik van deze kast, moet u contact opnemen met uw dealer, uw leverancier, de fabrikant of diens vertegenwoordiger.

LET OP

Verkeerd gebruik kan gevaar veroorzaken,.

Lees de montage-aanwijzingen zorgvuldig door. De kast moet conform de montage-aanwijzingen correct geïnstalleerd worden.

Gebruik de kast niet als niet alle onderdelen beschikbaar zijn.

De kast moet beschermd worden tegen de directe doordringing van druppelwater etc.

Er mogen zich geen brandbare materialen binnen een afstand van 1 meter van de achterkant, de bovenkant of de zijkanten van de kast bevinden als de kast bijvoorbeeld wordt gebruikt met een pizzaoven, plancha of ander barbecueapparaat.

De kast moet tijdens het bakken op een effen oppervlak worden geplaatst

GEBRUIK EN KENMERKEN

Deze kast is een mobiele kast voor uw pizzaoven, plancha of ander barbecueapparaat en mag alleen buiten worden gebruikt.

De kast is alleen bedoeld voor privégebruik.

De kast is niet bedoeld voor commercieel gebruik.

Ander gebruik of aanpassing van de kast wordt beschouwd als verkeerd gebruik en kan aanzienlijke gevaren veroorzaken.

De zwenkwieltjes zijn op deze eenheid aangebracht voor betere manoeuvreerbaarheid.

Breng geen wijzigingen aan de kast aan. Elke wijziging van de kast kan gevaarlijk zijn.

Verplaats de kast niet tijdens het bakken.

De kast moet tijdens het bakken uit de buurt van brandbare materialen worden gehouden.

Waarschuwing! Toegankelijke onderdelen kunnen zeer heet zijn tijdens het bakken. Buiten bereik van kleine kinderen houden.

REINIGING EN VERZORGING

Reinig de kast regelmatig, bij voorkeur na elke kookfeestje. De kast moet minimaal een keer per jaar worden gereinigd.

Roestvrij stalen oppervlakken: na elk gebruik reinigen met een mild reinigingsmiddel en warm zeepwater en drogen met een zachte doek.

Voor vetresten moet mogelijk een schuursponsje worden gebruikt. Gebruik de zachte kant om schade aan het oppervlak te voorkomen

Zwarte stalen oppervlakken: Gebruik mild reinigingsmiddel of natriumbicarbonaat en een heetwateroplossing, daarna spoelen met water en afdrogen.

Als zich na het bakken vet op het bovenste paneeloppervlak bevindt, moet dit grondig worden gereinigd met een sterke, hete zeepwateroplossing. Spoel met water en laat volledig drogen.

GEBRUIK NOOIT OVENREINIGER.

VERWIJDERING

De kast mag niet ongesorteerd als huishoudelijk afval worden verwijderd.

De kast moet worden ingeleverd op een afvalinzamelingspunt. Hierdoor worden hulpbronnen en het milieu beschermd.

Neem voor meer informatie contact op met de plaatselijke autoriteiten

Szafka

PL – Instrukcja obsługi



OSTRZEŻENIE! ZASADY BEZPIECZEŃSTWA

Przed użyciem szafki należy zapoznać się z instrukcją obsługi. Zachować ją do użytku w przyszłości i przestrzegać zasad bezpieczeństwa.

Upewnić się, że szafka jest zainstalowana, złożona, konserwowana i serwisowana zgodnie z tymi instrukcjami. Zignorowanie tych instrukcji może doprowadzić do poważnych obrażeń ciała i/lub uszkodzenia mienia. W razie jakichkolwiek pytań dotyczących składania lub obsługi szafki należy skontaktować się ze sprzedawcą, dostawcą, producentem lub przedstawicielem.

PRZESTROGA

Nieprawidłowe użytkowanie może być niebezpieczne.

Należy zapoznać się ze zrozumieniem z instrukcjami montażu. Szafkę należy złożyć prawidłowo zgodnie z instrukcjami montażu.

Nie używać szafki, jeżeli w zestawie brakuje jakichś części.

Szafkę należy chronić przed bezpośrednim wnikaniem kapiącej wody itd.

W odległości jednego metra od tyłu, góry lub boków szafki nie może być żadnych materiałów łatwopalnych, gdy na szafce jest przykładowo piec do pizzy, płyta do grillowania lub inne tego typu urządzenie.

Podczas pieczenia szafkę należy ustawić na poziomej powierzchni.

SPOSÓB UŻYTKOWANIA I CECHY URZĄDZENIA

Produkt jest szafką na kółkach przeznaczoną do umieszczania na niej pieca do pizzy, płyty do grillowania lub innego typu urządzeń. Wolno jej używać tylko na zewnątrz.

Urządzenie jest przeznaczone tylko do użytku w gospodarstwach domowych.

Nie można go używać w celach komercyjnych.

Inne zastosowania lub modyfikacje szafki są uznawane za niewłaściwe użycie i powodują znaczący spadek bezpieczeństwa urządzenia.

Urządzenie jest wyposażone w kółka ułatwiające przemieszczanie.

Nie modyfikować szafki. Wszelkie modyfikacje szafki mogą spowodować niebezpieczeństwo.

Nie przemieszczać szafki w trakcie użytkowania.

Podczas pieczenia nie zbliżać szafki do materiałów łatwopalnych.

Ostrzeżenie! Części mogą być bardzo gorące. Nie dopuszczać dzieci w pobliże urządzenia.

CZYSZCZENIE I KONSERWACJA

Często czyścić szafkę, najlepiej po każdym pieczeniu. Szafkę należy czyścić przynajmniej raz w roku.

Powierzchnie ze stali nierdzewnej: po każdym użyciu oczyścić łagodnym środkiem czyszczącym i ciepłą wodą, a następnie wytrzeć miękką szmatką.

Pozostałości tłuszczu należy usuwać gąbką do szorowania. Używać miękkiej strony, aby zapobiec uszkodzeniu powierzchni.

Powierzchnie z czarnej stali: użyć łagodnego środka czyszczącego lub roztworu sody oczyszczonej i wody, a następnie spłukać wodą i wytrzeć do sucha.

Jeżeli tłuszcz kapnie na powierzchnię panelu górnego, oczyścić go dokładnie silnym roztworem wody i środka czyszczącego. Spłukać wodą i zostawić do wyschnięcia.

NIGDY NIE UŻYWAĆ ŚRODKA DO CZYSZCZENIA PIECÓW.

UTYLIZACJA

Nie wolno wyrzucać szafki wraz z innymi, nieposortowanymi odpadami gospodarstwa domowego.

Szafkę należy oddać do punktu selektywnej zbiórki odpadów. Pozwoli to chronić zasoby naturalne i środowisko.

Więcej informacji można uzyskać od władz lokalnych.

Ormarić

HR – Korisnički priručnik



UPOZORENJE! RADI SVOJE SIGURNOSTI

Pročitajte upute za uporabu prije uporabe ovog ormarića, sačuvajte ih za buduću uporabu i pridržavajte se sigurnosnih uputa.

Pobrinite se da ormarić bude pravilno ugrađen, sastavljen, održavan i servisiran u skladu s ovim uputama. Ako se ne budete pridržavali ovih uputa, može doći do ozbiljnih tjelesnih ozljeda i/ili materijalne štete. Ako imate bilo kakvih pitanja u vezi sa sastavljanjem ili radom ovog ormarića, obratite se svojem prodavaču, dobavljaču, proizvođaču ili zastupniku.

OPREZ

Nepravilna uporaba može izazvati opasnost.

Pozorno pročitajte upute za sastavljanje. Ormarić se mora pravilno ugraditi u skladu s uputama za sastavljanje.

Nemojte upotrebljavati ormarić ako nisu dostupni svi dijelovi.

Ormarić se treba zaštititi od izravnog prodora vode koja kaplje itd.

Zapaljivi materijali ne smiju se nalaziti jedan metar od stražnje, gornje ili bočne strane ormarića kada se ormarić upotrebljava s, primjerice, peći za pizzu, roštiljem s ravnom pločom (plancha) ili drugim vrstama roštilja.

Ormarić se mora nalaziti na ravnoj površini tijekom pečenja.

NAMJENA I OBILJEŽJA

Ovaj je ormarić prijenosni ormarić za vašu peć za pizzu, roštilj s ravnom pločom (plancha) ili druge vrste roštilja namijenjen isključivo za vanjsku uporabu.

Namijenjen je isključivo za osobnu uporabu.

Ormarić nije namijenjen za komercijalnu uporabu.

Svaka druga primjena ili izmjena ormarića smatra se nepravilnom uporabom i može izazvati ozbiljnu opasnost.

Na ovu su jedinicu ugrađeni kotačići radi lakšeg pomicanja.

Nemojte izmjenjivati ormarić. Svaka izmjena ormarića može biti opasna.

Nemojte premještati ormarić tijekom pečenja.

Ormarić se mora držati dalje od zapaljivih materijala tijekom pečenja.

Upozorenje! Dostupni dijelovi mogu biti vrlo vrući tijekom pečenja. Čuvajte izvan dohvata mlađe djece.

ČIŠĆENJE I ODRŽAVANJE

Često čistite ormarić, po mogućnosti nakon svakog objeda. Ormarić se treba očistiti barem jednom godišnje.

Površine od nehrđajućeg čelika: nakon svake uporabe isperite blagim deterdžentom i toplom sapunastom vodom pa osušite mekom krpom.

Za ostatke masnoće možda će biti potrebna spužva za ribanje. Upotrijebite mekanu stranu kako ne biste oštetili površinu.

Površine od crnog čelika: nanesite otopinu blagog deterdženta ili sode bikarbone u vrućoj vodi pa isperite vodom i osušite.

Ako mast dospije na gornju površinu nakon pečenja, temeljito očistite snažnom otopinom vruće sapunaste vode. Isperite vodom i pustite da se potpuno osuši.

NIKAD NEMOJTE UPOTREBLJAVATI SREDSTVO ZA ČIŠĆENJE PEĆNICE.

ODLAGANJE U OTPAD

Ormarić se ne smije odložiti u nerazvrstani kućanski otpad.

Ormarić odložite na za to predviđenim reciklažnim dvorištima. Time se pomaže u zaštiti resursa i okoliša.

Za više informacija obratite se tijelima lokalne vlasti.

Omarica

SL – Navodila za uporabo



OPOZORILO! ZA VAŠO VARNOST

Preberite navodila za uporabo pred uporabo omarice in jih shranite za prihodnjo uporabo ter upoštevajte varnostna navodila.

Poskrbite, da je omarica pravilno nameščena, sestavljena, vzdrževana in servisirana v skladu s temi navodili. Neupoštevanje teh navodil lahko povzroči hude telesne poškodbe in/ali materialno škodo. Če imate kakršnakoli vprašanja o sestavljanju ali delovanju te omarice, se obrnite na prodajalca, dobavitelja, proizvajalca ali zastopnika.

POZOR

Nepravilna uporaba lahko povzroči nevarnost.

Pozorno preberite navodila za sestavljanje. Omarica mora biti pravilno nameščena v skladu z navodili za sestavljanje.

Omarice ne uporabljajte, če niso na voljo vsi deli.

Omarica mora biti zaščiten pred neposrednim vdorom kapljanja vode ipd.

Na razdalji 1 meter od zadnje strani, vrha ali strani omarice ne sme biti vnetljivih materialov, kadar se omarica uporablja na primer s pečico za pico, namiznim žarom ali drugo napravo za žar.

Omarica mora biti med pečenjem postavljena na ravni površini.

UPORABA IN LASTNOSTI

Ta omarica je mobilna omarica za pečico za pico, namizni žar ali drugo napravo za žar, ki je namenjena samo za uporabo na prostem.

Namenjena je samo za zasebno uporabo.

Omarica ni namenjena za komercialno uporabo.

Kakršnakoli druga uporaba ali spreminjanje omarice se smatra kot neprimerna uporaba in lahko povzroči veliko nevarnost.

Za enostavnejše manevriranje je omarica opremljena s kolesci.

Omarice ne spreminjajte. Kakršnokoli spreminjanje omarice je lahko nevarno.

Omarice ne premikajte med pečenjem.

Omarica mora biti med uporabo na varni razdalji od vnetljivih materialov.

Opozorilo! Dostopni deli se lahko med pečenjem zelo segrejejo. Izdelek hranite zunaj dosega majhnih otrok.

ČIŠČENJE IN NEGA

Omarico redno čistite, po možnosti po vsakem pečenju. Omarico morate očistiti vsaj enkrat na leto.

Površine iz nerjavnega jekla: očistite po vsaki uporabi z blagim detergentom in toplo milnico, sperite in obrišite z mehko krpo.

Za ostanke maščobe boste morda morali uporabiti gobico za drgnjenje. Uporabite mehko stran, da se izognete poškodovanju površine.

Površine iz črnega jekla: Uporabite blag detergent ali raztopino iz sode bikarbone in vroče vode, nato pa sperite z vodo in obrišite.

Če so na površini zgornje plošče po pečenju ostanki maščobe, temeljito očistite z močno raztopino z vročo milnico. Sperite z vodo in pustite, da se povsem posuši.

NIKOLI NE UPORABLJAJTE ČISTILA ZA PEČICE.

ODSTRANJEVANJE

Omarice ne smete zavreči med nerazvrščene gospodinjske odpadke.

Omarico zavrzite na zbirni točki za recikliranje. S tem boste pomagali zaščititi vire in okolje.

Za več informacij se obrnite na lokalne organe.

Ερμάριο

GR – Εγχειρίδιο χρήστη



ΠΡΟΕΙΔΟΠΟΙΗΣΗ! ΓΙΑ ΤΗ ΔΙΚΗ ΣΑΣ ΑΣΦΑΛΕΙΑ

Πριν χρησιμοποιήσετε αυτό το ερμάριο, διαβάστε τις οδηγίες χρήσης, φυλάξτε τις για μελλοντική αναφορά και τηρήστε τις οδηγίες ασφαλείας.

Βεβαιωθείτε ότι η εγκατάσταση, η συναρμολόγηση, η συντήρηση και το σέρβις του ερμαρίου γίνονται με τον κατάλληλο τρόπο και σύμφωνα με τις οδηγίες. Αν δεν τηρηθούν οι παρούσες οδηγίες, μπορεί να προκληθεί σοβαρός τραυματισμός ή/και υλική ζημιά. Αν έχετε απορίες σχετικά με τη συναρμολόγηση ή τη λειτουργία του ερμαρίου, συμβουλευτείτε το εξουσιοδοτημένο κατάστημα πώλησης, τον προμηθευτή, τον κατασκευαστή ή τον εξουσιοδοτημένο αντιπρόσωπο του κατασκευαστή.

ΠΡΟΣΟΧΗ

Η ακατάλληλη χρήση ενδέχεται να προκαλέσει κίνδυνο.

Διαβάστε προσεκτικά τις οδηγίες συναρμολόγησης. Το ερμάριο πρέπει να εγκατασταθεί με τον κατάλληλο τρόπο και σύμφωνα με τις οδηγίες συναρμολόγησης.

Μην χρησιμοποιήσετε το ερμάριο αν δεν είναι διαθέσιμα όλα τα εξαρτήματα.

Το ερμάριο δεν θα πρέπει να τοποθετείται σε σημείο όπου υπάρχει άμεση εισροή νερού που στάζει κ.λπ.

Δεν πρέπει να υπάρχουν εύφλεκτα υλικά σε απόσταση 1 μέτρου από το πίσω μέρος, το επάνω μέρος ή τις πλευρές του ερμαρίου κατά τις περιπτώσεις όπου το ερμάριο χρησιμοποιείται σε συνδυασμό με θερμές συσκευές, για παράδειγμα, με φούρνο πίτσας, πλάκα ψησίματος (plancha) ή άλλη συσκευή μπάρμπεκιου.

Το ερμάριο πρέπει να τοποθετείται σε επίπεδη επιφάνεια κατά τη διάρκεια του ψησίματος

ΧΡΗΣΗ ΚΑΙ ΧΑΡΑΚΤΗΡΙΣΤΙΚΑ

Το παρόν ερμάριο είναι ένα συρόμενο ερμάριο που μπορεί να χρησιμοποιηθεί σε συνδυασμό με τον φούρνο πίτσας, την πλάκα ψησίματος (plancha) ή άλλη συσκευή μπάρμπεκιου και μόνο σε εξωτερικό χώρο.

Προορίζεται μόνο για ιδιωτική χρήση.

Το ερμάριο δεν προορίζεται για χρήση σε επαγγελματικούς χώρους.

Κάθε άλλη χρήση ή τροποποίηση του ερμαρίου θεωρείται ακατάλληλη χρήση και μπορεί να προκαλέσει σοβαρό κίνδυνο.

Σε αυτή τη μονάδα έχουν τοποθετηθεί τροχίσκοι για διευκόλυνση της κίνησης.

Μην τροποποιείτε το ερμάριο. Η παραμικρή τροποποίηση του ερμαρίου μπορεί να αποβεί επικίνδυνη.

Μην μετακινείτε το ερμάριο κατά τη διάρκεια του ψήσιματος.

Το ερμάριο πρέπει να διατηρείται μακριά από εύφλεκτα υλικά κατά τη διάρκεια του ψήσιματος.

Προειδοποίηση! Τα προσβάσιμα εξαρτήματα μπορεί να ζεσταθούν πολύ κατά τη διάρκεια του ψήσιματος. Κρατήστε μακριά τα μικρά παιδιά.

ΚΑΘΑΡΙΣΜΟΣ ΚΑΙ ΦΡΟΝΤΙΔΑ

Καθαρίζετε συχνά το ερμάριο, κατά προτίμηση μετά από κάθε ψήσιμο. Το ερμάριο θα πρέπει να καθαρίζεται τουλάχιστον μία φορά τον χρόνο.

Επιφάνειες από ανοξείδωτο ασάλι: Ξεπλύνετε με χλιαρό σαπουνόνερο και ήπιο απορρυπαντικό και στεγνώστε τις με ένα μαλακό πανί, μετά από κάθε χρήση.

Μπορεί να χρειαστεί να χρησιμοποιήσετε συρμάτινο σφουγγαράκι δύο όψεων για να απομακρύνετε τα υπολείμματα λίπους. Χρησιμοποιήστε τη μαλακή όψη για μην καταστραφεί η επιφάνεια.

Επιφάνειες από μαύρο ασάλι: Χρησιμοποιήστε διάλυμα ζεστού νερού και ήπιου απορρυπαντικού ή μαγειρικής σόδας και, στη συνέχεια, ξεπλύνετε με νερό και να τις στεγνώνετε.

Αν η επάνω επιφάνεια λερωθεί με λίπος μετά το ψήσιμο, καθαρίστε την σχολαστικά με ισχυρό διάλυμα ζεστού σαπουνόνερου. Ξεπλύνετε με νερό και αφήστε να στεγνώσει εντελώς.

ΠΟΤΕ ΜΗΝ ΧΡΗΣΙΜΟΠΟΙΕΙΤΕ ΚΑΘΑΡΙΣΤΙΚΟ ΠΡΟΪΟΝ ΓΙΑ ΦΟΥΡΝΟ.

ΑΠΟΡΡΙΨΗ

Το ερμάριο δεν πρέπει να απορρίπτεται μαζί με οικιακά απορρίμματα που δεν έχουν υποστεί διαλογή.

Το ερμάριο πρέπει να παραδίδεται σε καθορισμένο σημείο συλλογής ανακυκλώσιμων απορριμμάτων. Με αυτόν τον τρόπο, συμβάλλετε στην προστασία των πόρων και του περιβάλλοντος.

Για περισσότερες πληροφορίες, επικοινωνήστε με τις τοπικές αρχές

אזהרה! למען בטיחותך

קרא את ההוראות לפני השימוש בארון, שמור אותן לעתיד, והקפד על הוראות הבטיחות. וודא שהארון מותקן, מורכב, מתוחזק ומטופל כהלכה בהתאם להוראות אלה. אי עמידה בהוראות אלה עלול לגרום לפגיעה חמורה ו/או לנזק לרכוש. אם יש לך שאלות כלשהן הנוגעות להרכבה או תפעול ארון זה, אנא התייעץ, היצרן או הסוכן.

זהירות

שימוש לקוי עלול ליצור סיכון. אנא קרא את הוראות ההרכבה בעיון. יש להתקין את הארון כהלכה בהתאם להוראות ההרכבה. אל תשתמש בארון אם לא כל החלקים זמינים. הארון צריך להיות מוגן מפני חדירה ישירה של טיפות מים וכו'. אסור שיהיו חומרים דליקים במרחק של מטר מהחלק האחורי והעליון או משני צדדי הארון, כאשר משתמשים בארון עם טאבון פיצה, פלנצ'ה או מתקן ברביקיו אחר. יש להניח את הארון על משטח ישר במהלך הבישול.

אופן השימוש ומאפיינים

זהו ארון נייד עבור טאבון פיצה, פלנצ'ה או מכשיר ברביקיו אחר לשימוש בחוץ בלבד. הוא מיועד לשימוש אישי בלבד. הארון אינו מיועד לשימוש מסחרי. כל שימוש אחר או שינוי בארון נחשב לשימוש לא תקין ועלול לגרום לסכנה ניכרת. הגלגלים הותקנו ליחידה זו כדי לספק יכולת תמרון קלה. אין לבצע שינויים בארון. כל שינוי בארון עלול להיות מסוכן. אין להזיז את הארון במהלך הבישול. יש להרחיק את הארון מחומרים דליקים במהלך הבישול. אזהרה! חלקים נגישים עלולים להיות חמים מאוד במהלך הבישול. הרחק ילדים קטנים.

נקה את הארון לעתים קרובות, רצוי לאחר כל שימוש. יש לנקות את הארון לפחות פעם בשנה. משטחים מפלדת אלחלד: לשטוף עם חומר ניקוי עדין ומי סבון חמים לאחר כל שימוש. לשטוף ולייבש עם מטלית רכה.

יתכן שיהיה צורך בספוג קרצוף כדי לנקות שאריות שומן. השתמש בצד הרך כדי למנוע נזק למשטח. משטחי פלדה שחורים: השתמש בחומר ניקוי עדין או תמיסת סודה לשתייה ומים חמים. ולאחר מכן שטוף במים וייבש אותם.

אם נשפך שומן על משטח הלוח העליון לאחר הבישול, נקה ביסודיות עם תמיסת מי סבון חמים. שטוף במים ואפשר לו להתייבש לחלוטין. לעולם אל תשתמש בחומר לניקוי תנורים.

אסור להשליך את הארון לפסולת ביתית לא ממוינת. מסור את הארון לנקודת איסוף ייעודית למחזור. זה יעזור להגן על המשאבים והסביבה. לפרטים נוספים נא לפנות לרשויות המקומיות.

تحذير! حفاظًا على سلامتك



اقرأ تعليمات الاستخدام قبل استخدام الخزانة، واحتفظ بها للرجوع إليها في المستقبل، كما يُرجى مراعاة تعليمات السلامة. احرص على تركيب الخزانة، وتجميعها، وصيانتها، وخدمتها جيدًا وفقًا لهذا التعليمات. قد يؤدي عدم اتباع هذه التعليمات إلى وقوع إصابات جسدية خطيرة و/أو تلف الممتلكات. إذا كان لديك أي تساؤلات تتعلق بتجميع الخزانة أو استخدامها، الرجاء استشارة الموزع، أو المورد، أو الشركة الصانعة أو الوكيل.

تنبيه:

قد يتسبب الاستخدام غير السليم في التعرض للخطر. يُرجى قراءة تعليمات تجميع المنتج بعناية. يجب تركيب الخزانة بشكل صحيح وفقًا لتعليمات التجميع. لا تستخدم الخزانة إذا لم تكن جميع الأجزاء متوفرة. يجب حماية الخزانة من تسرب قطرات الماء إليها مباشرة، وغيرها من السوائل. يجب ألا يكون هناك مواد قابلة للاشتعال على بُعد متر واحد من الجزء الخلفي من الخزانة، أو جزئها العلوي، أو جوانبها، وذلك عند استخدامها، مثلاً، مع فرن بيتزا، أو شواية بالانشاء، أو أي جهاز شواء آخر. يجب وضع الخزانة على سطح مستو أثناء الطهي

الاستخدام والخصائص

هذه الخزانة عبارة عن خزانة متنقلة للاستخدام مع فرن البيتزا، أو شواية بالانشاء، أو أي جهاز شواء آخر في الهواء الطلق فقط. الخزانة مخصصة للاستخدام الخاص فقط، لا الاستخدام التجاري. يعتبر أي استخدام آخر أو تعديل للخزانة استخدامًا غير سليم ويمكن أن يتسبب في خطر كبير. زودت هذه الوحدة بعجلات صغيرة لتسهيل حركتها. لا تُجر أي تعديلات على الخزانة. قد يكون أي تعديلات على الخزانة خطرة. لا تحرك الخزانة أثناء الطهي. يجب إبعاد الخزانة عن المواد القابلة للاشتعال أثناء الطهي. تحذير! قد تكون الأجزاء التي يمكن الوصول إليها ساخنة للغاية أثناء الطهي. احرص على إبقاء الأطفال الصغار بعيدًا عنها.

التنظيف والعناية

نُظف الخزانة بانتظام، ويُفضل تنظيفها بعد كل حفلة طهي. يجب تنظيف الخزانة مرة واحدة في العام على الأقل. أسطح الفولاذ المقاوم للصدأ (الاستانليس ستيل): نَظفها بمنظف خفيف، واغسلها بماء بصابون دافئ، ثم جففها بقطعة قماش ناعمة بعد كل استخدام. قد يتطلب الأمر استخدام إسفنجة تنظيف مع بقايا الدهون. استخدم الجانب الناعم لتجنب إتلاف السطح. الأسطح الفولاذية السوداء: استخدم منظفًا خفيفًا أو محلول صودا الخبز والمياه الساخنة، ثم اشطفها بالماء وجففها. إذا تساقطت الدهون على سطح اللوح العلوي بعد الطهي، نظفه جيدًا بمحلول ماء بصابون ساخن قوي. واشطفه بالماء واتركه يجف تمامًا. لا تستخدم منظف الفرن.

التخلص من المنتج

يجب عدم التخلص من الخزانة في النفايات المنزلية غير المفروزة. تخلص منها في نقطة جمع مخصصة لإعادة تدوير النفايات. فهذا من شأنه حماية الموارد والبيئة. لمزيد من المعلومات، الرجاء الاتصال بالسلطات المحلية

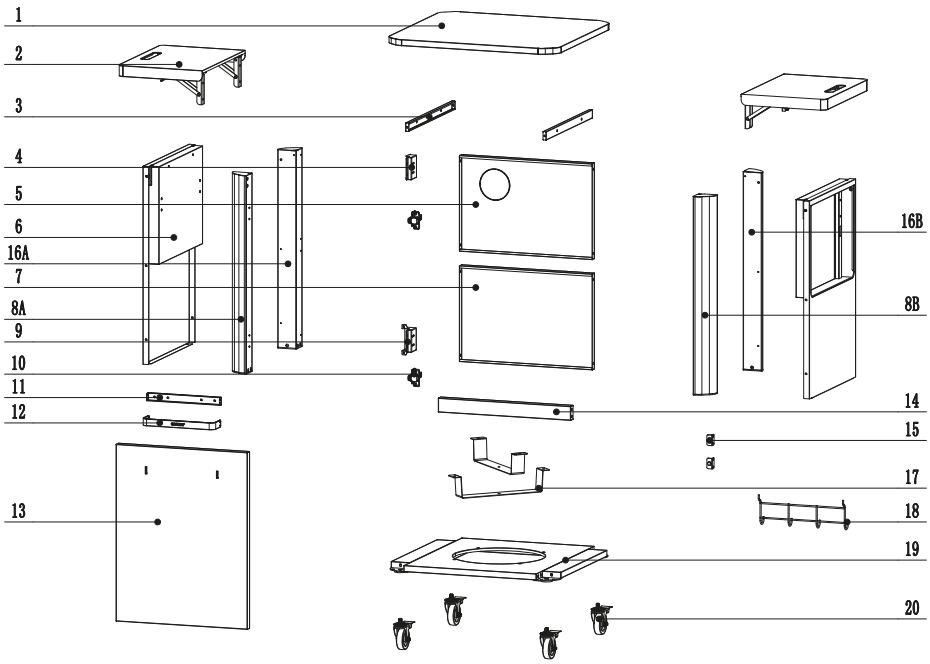

1  X1 pc.

2  X2 pc.

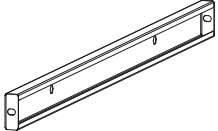
3  X2 pc.

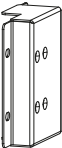
4  X1 pc.

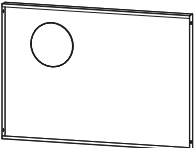
5  X1 pc.

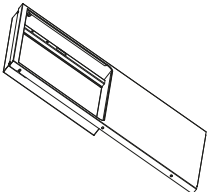
6  X2 pc.

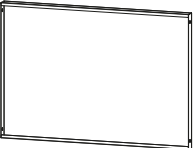
7  X1 pc.

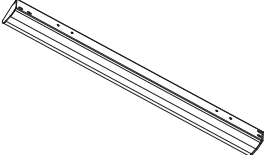
8A  X1 pc.

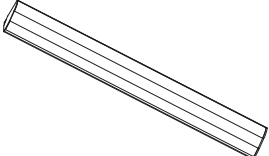
8B  X1 pc.

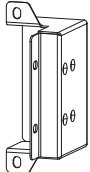
9  X1 pc.

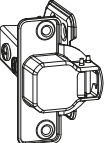
10  X2 pc.

11  X1 pc.

12  X1 pc.

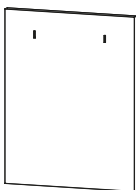
13  X1 pc.

14  X1 pc.

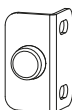
15  X2 pc.

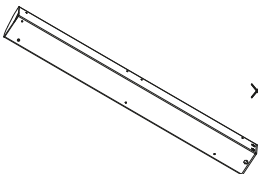
16A  X1 pc.

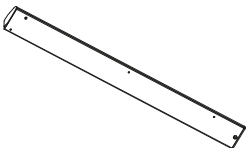
16B  X1 pc.

17  X2 pc.

18  X1 pc.

19  X1 pc.

20  X4 pc.

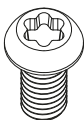
M6×12
B  ×33 pc.

M4×8
C  ×20 pc.

Φ4.5
D  ×8 pc.

M4×8-SS
F  ×12 pc.

M6
K  ×1 pc.

M4×16
L  ×6 pc.

ST4. 2×10
N  ×24 pc.

M4*10
R  ×12 pc.

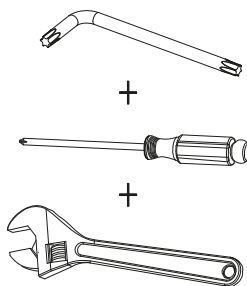
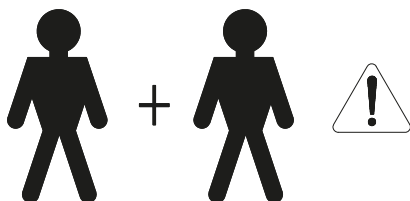

1  M6×12
B=12pcs

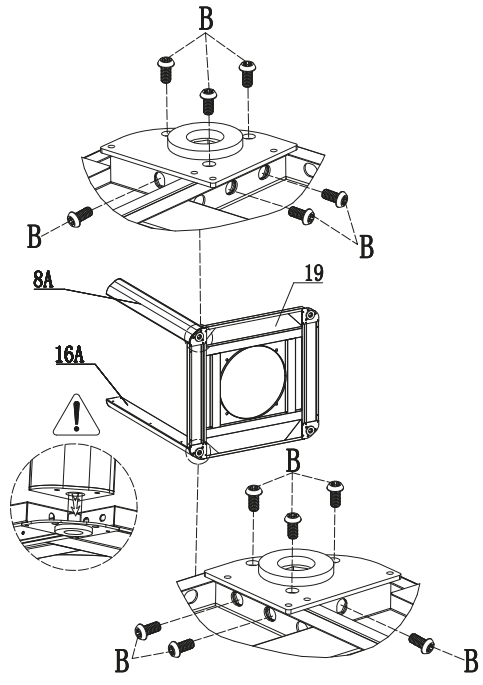

2  M6×12
B=12pcs

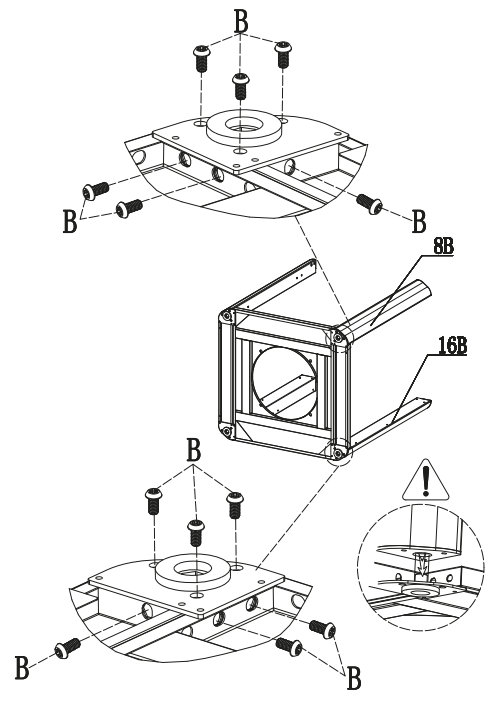

3  M4×8
C=2pcs

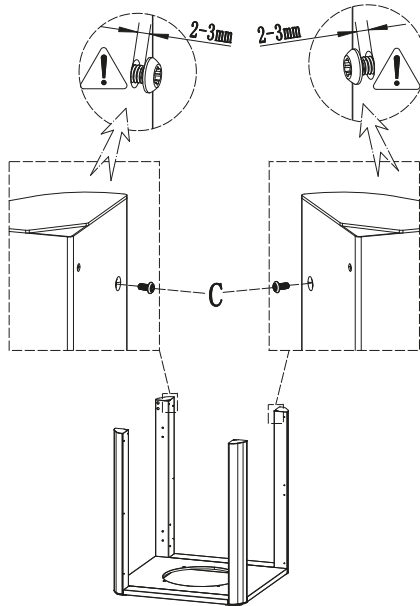

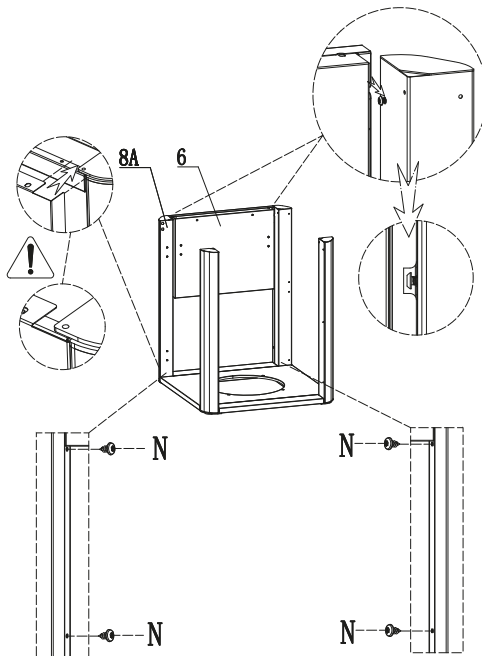

4  ST4. 2×10
N=4pcs

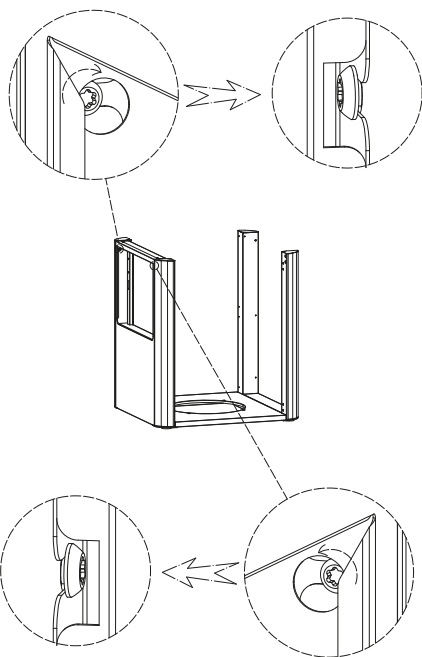



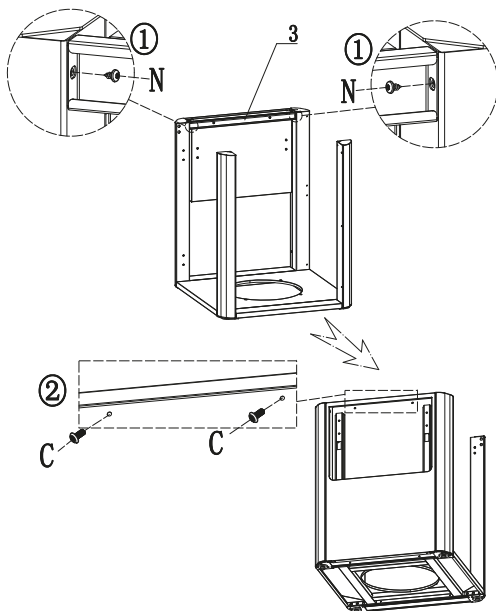

- 6  M4×8 C=2pcs  ST4. 2×10 N=2pcs

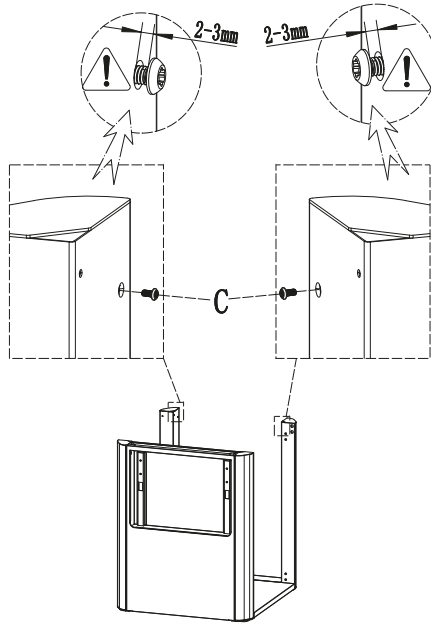

7  M4×8
C=2pcs



8  ST4. 2×10
N=4pcs

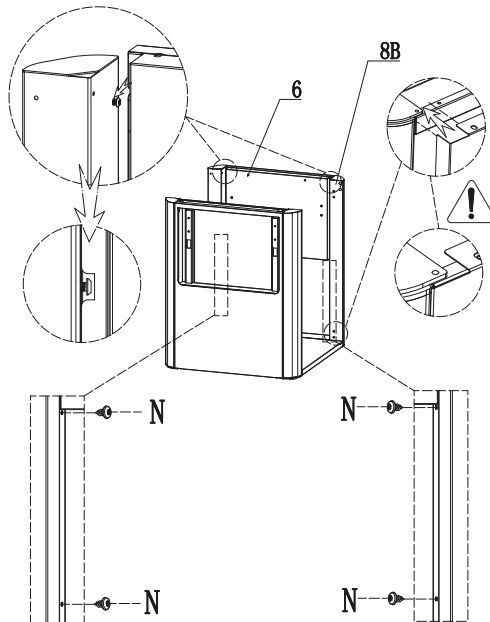

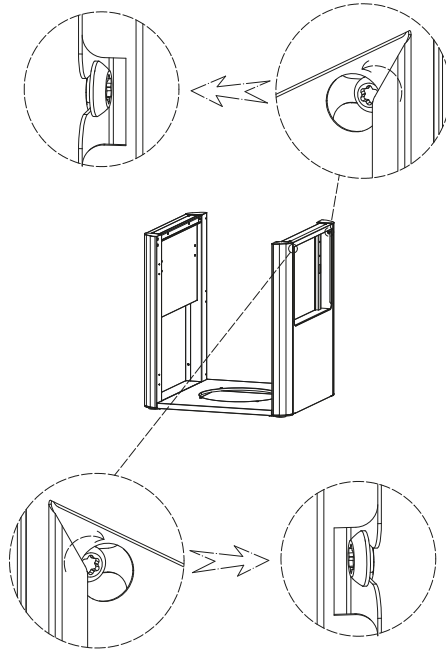

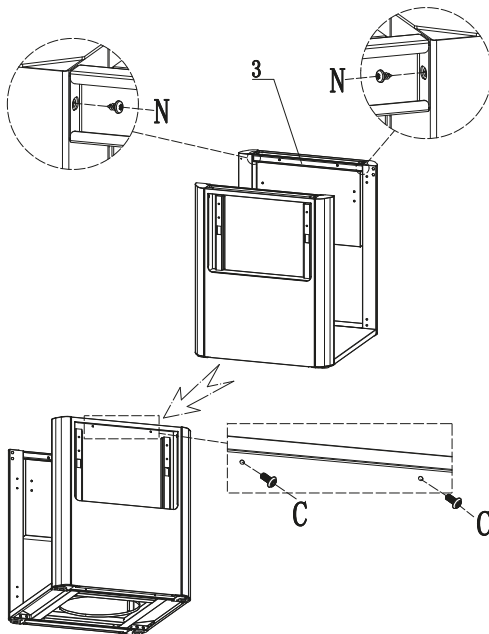

10  M4×8 C=2pcs  ST4. 2×10 N=2pcs

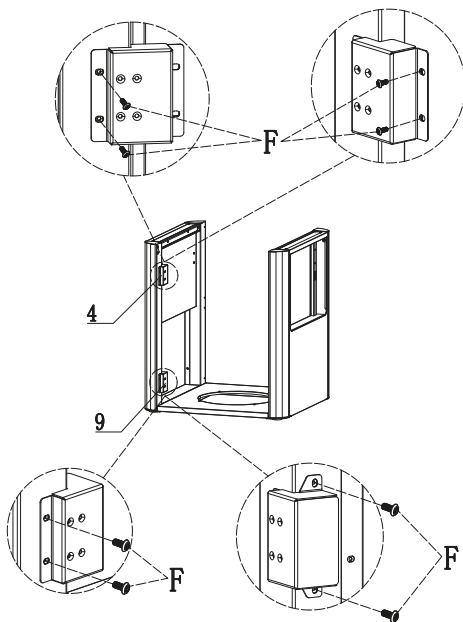

- 11  M4×8-SS
F=8pcs



- 12  ST4. 2×10
N=4pcs

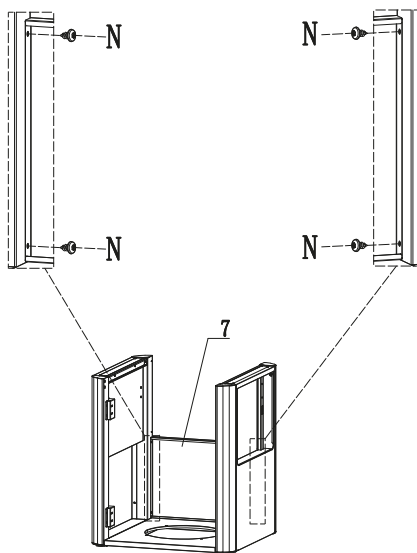

13  ST4. 2×10
N=4pcs

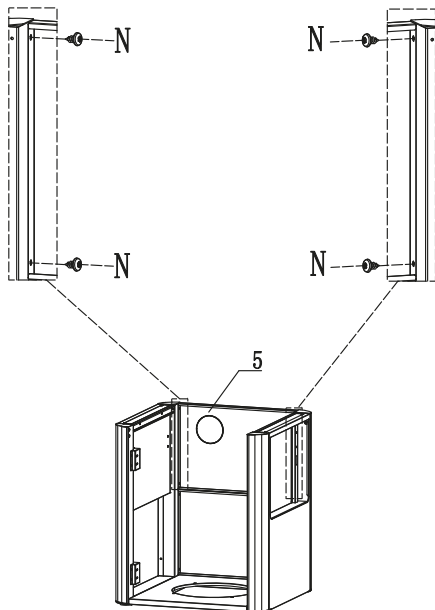

14  M6×12
B=4pcs

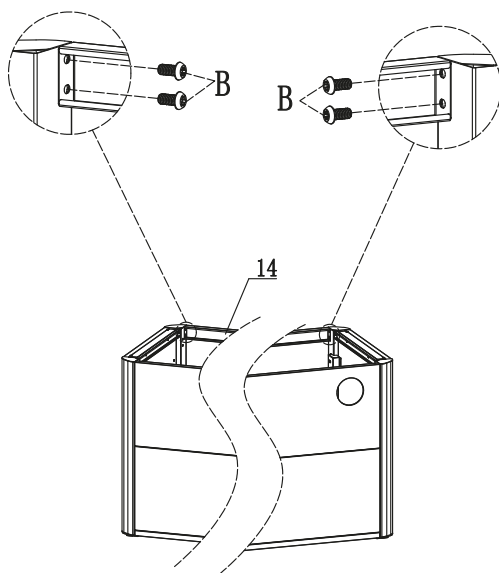

15  ST4. 2×10
N=4pcs

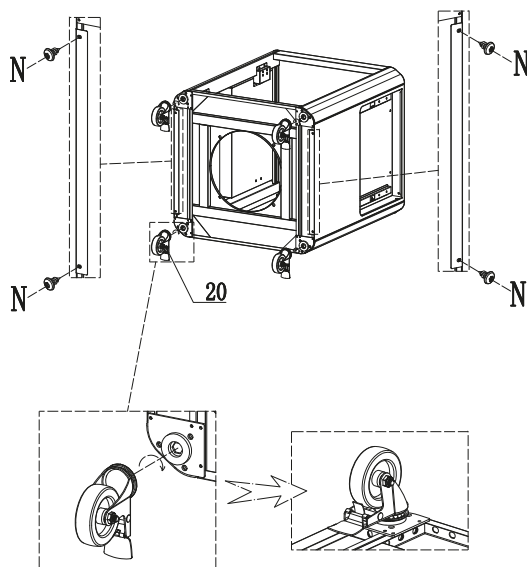

16  M6×12
B=5pcs  M6
K=1pcs

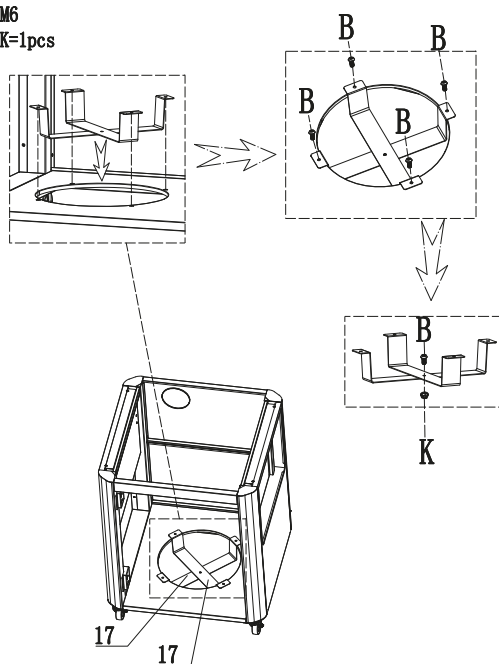

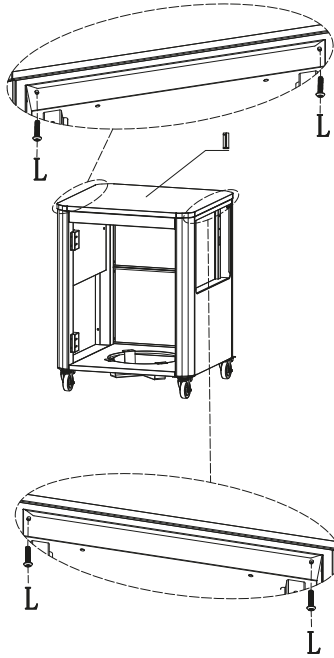

17  M4×16
L=4pcs

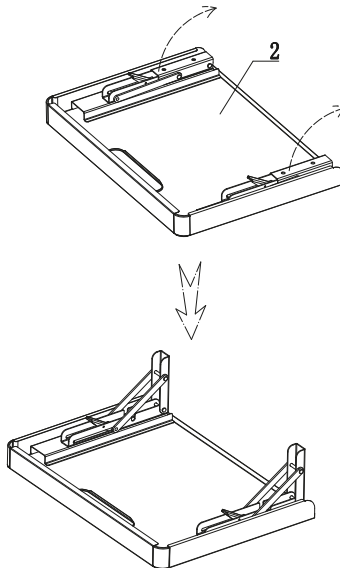

18



19  M4×8 C=4pcs  Φ4.5 D=4pcs

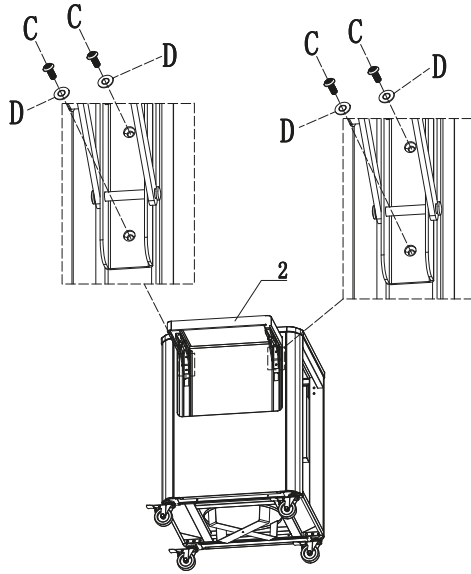

20  M4×8 C=4pcs  Φ4.5 D=4pcs

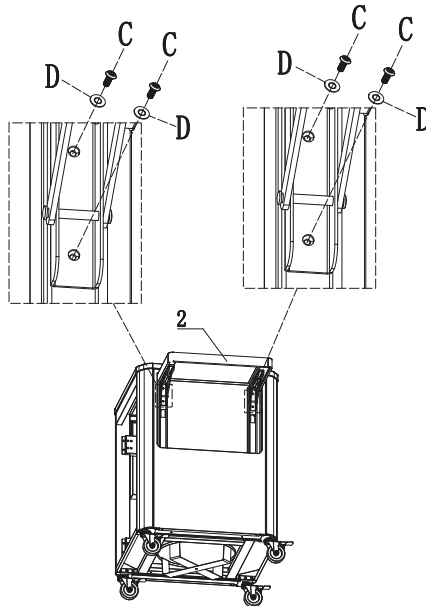

21  M4×8-SS
F=4pcs

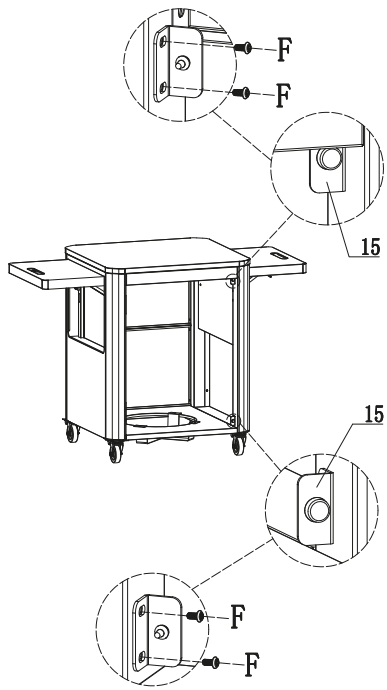

22  M4×8
C=4pcs  M4×16
L=2pcs

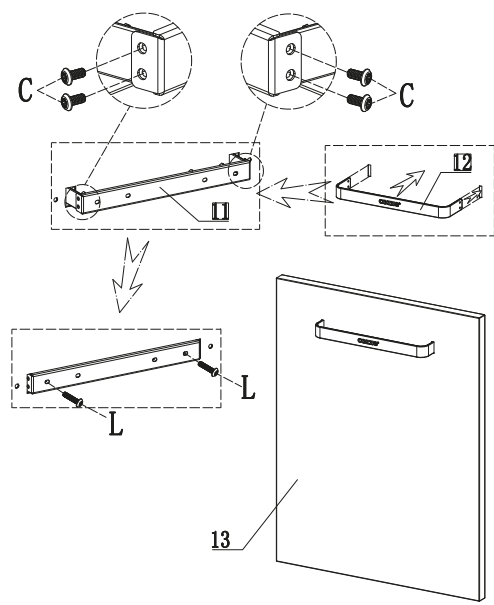

23  M4×10
R=4pcs

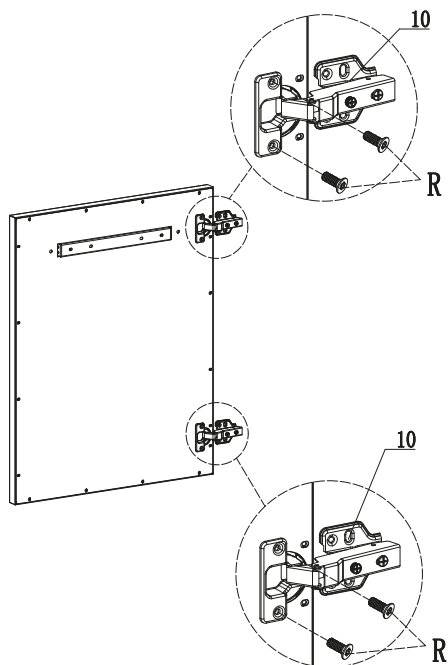

24  M4×10
R=8pcs

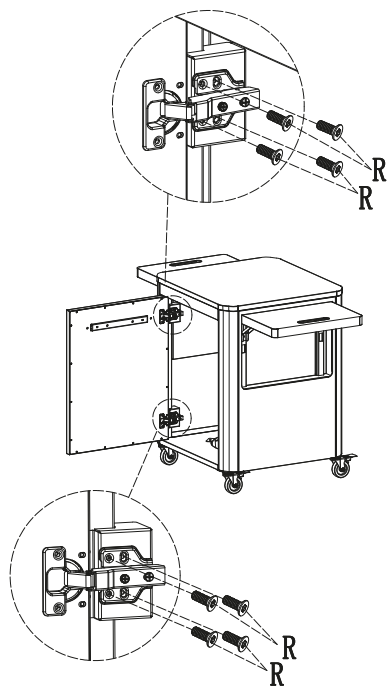

25

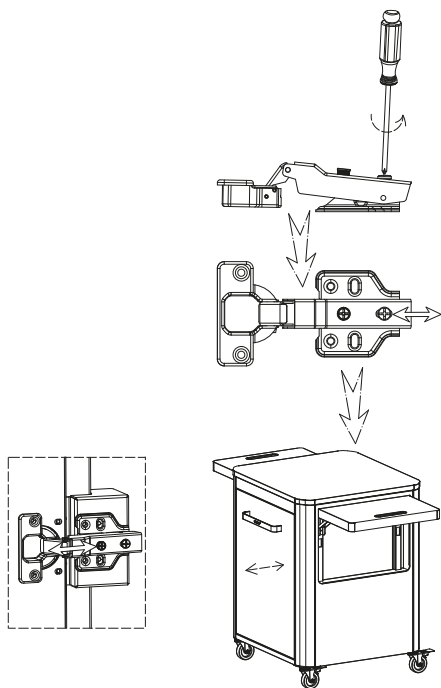

26

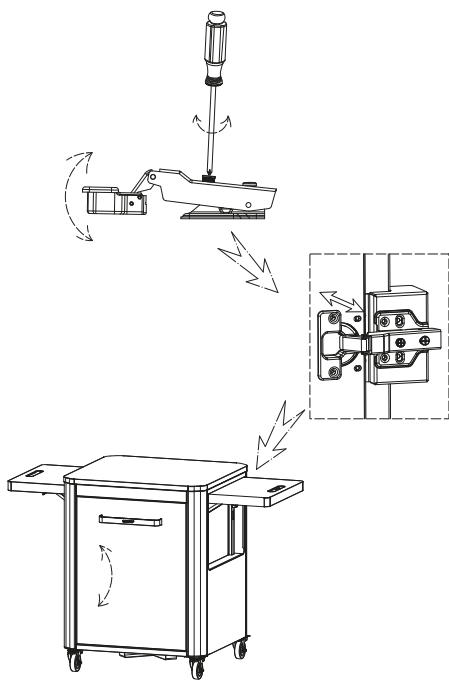

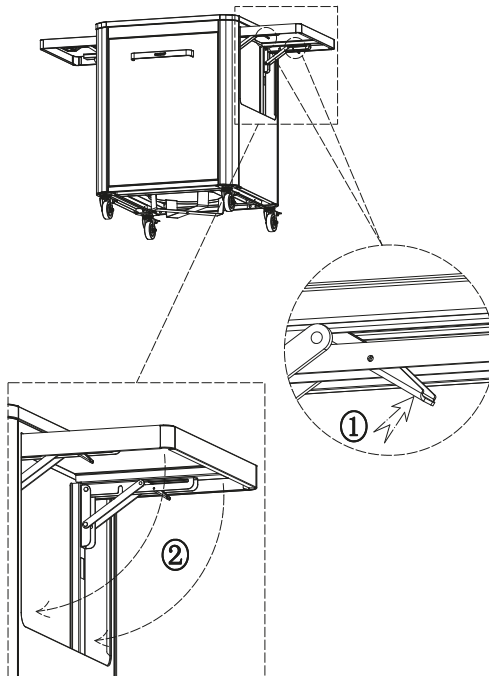
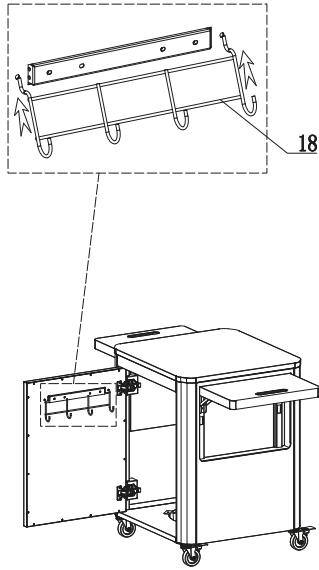

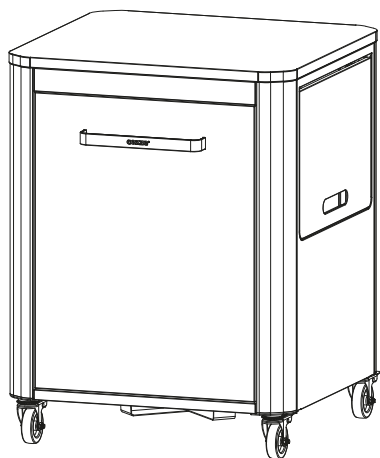
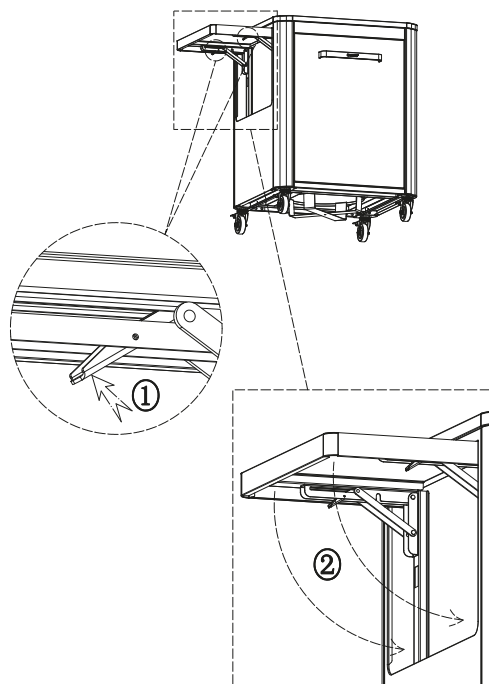

OK



FIND MORE INSPIRATION ONLINE AT
COZZEBBQ.COM



Manufactured by
Millarco International A/S
Rokhøj 26, 8520 Lystrup - Denmark
millarco.com
cozzebbq.com



cozze[®]